

ИНТЕРСКОН



ME77



ГАЗОНОКОСИЛКА БЕНЗИНОМОТОРНАЯ

ГКБ-44/150

ГКБ-44/150С

**ГАЗОНОКОСИЛКА
БЕНЗИНОМОТОРНАЯ**

модели

ГКБ-44/150

ГКБ-44/150С

Уважаемый потребитель!

При покупке газонокосилки:

- требуйте проверки ее исправности путем пробного запуска, а также комплектности согласно сведениям, приведённым в разделе 3 паспорта;

- убедитесь, что гарантийный талон оформлен должным образом: содержит код модели и заводской номер изделия, дату продажи, штамп магазина и подпись продавца.

Перед первым запуском газонокосилки внимательно изучите настоящий паспорт и строго выполняйте содержащиеся в нём требования в процессе ее эксплуатации.

Храните данный паспорт в течение всего срока службы Вашей газонокосилки.



Внимание! Газонокосилка является изделием повышенной опасности. Небрежное или неправильное использование газонокосилки может стать причиной серьёзной травмы.

ГАРАНТИЙНЫЕ ОБЯЗАТЕЛЬСТВА ПРОИЗВОДИТЕЛЯ

Производитель гарантирует работоспособность газонокосилки в соответствии с требованиями технических условий изготовителя.

Гарантийный срок эксплуатации газонокосилки составляет 12 месяцев со дня её продажи потребителю.

В случае выхода газонокосилки из строя в течение гарантийного срока по вине изготовителя владелец имеет право на её бесплатный ремонт при предъявлении данного паспорта и оформленного соответствующим образом гарантийного талона.

Условия и правила гарантийного ремонта изложены в гарантийном талоне на газонокосилку.

Ремонт осуществляется в уполномоченных ремонтных мастерских, список которых приведен в гарантийном талоне.

1. ОБЩИЕ СВЕДЕНИЯ

1.1. Газонокосилки моделей ГКБ-44/150 и ГКБ-44/150С (далее по тексту «газонокосилка») предназначены для стрижки газонов в парках, на приусадебных и дачных участках и аналогичных территориях.

1.2. Газонокосилка обеспечивает устойчивую работу при температуре окружающей среды от +5 °С до +35°С и относительной влажности воздуха не более 80%.

1.3. Настоящий паспорт содержит сведения и требования, необходимые и достаточные для надёжной, эффективной и безопасной эксплуатации газонокосилки.

1.4. В связи с постоянной деятельностью по совершенствованию газонокосилки изготовитель оставляет за собой право вносить в её конструкцию незначительные изменения, не отражённые в настоящем паспорте и не влияющие на её эффективную и безопасную работу.

1.5. Пояснение символов, маркированных на газонокосилке:



Внимание!
Опасность



Опасность
порезов



Прочтите
паспорт



Медленно



Остерегайтесь
отброшенных
предметов и рикошета



Быстро



Огнеопасно



Воздушная заслонка



Внимание!
Горячая поверхность!



Выключение
двигателя



Нож продолжает
вращаться некоторое
время после
выключения двигателя

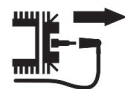

Отсоедините
колпачок свечи перед
техобслуживанием
или ремонтом



Тяга подключена

2. ТЕХНИЧЕСКИЕ ХАРАКТЕРИСТИКИ

	ГКБ-44/150	ГКБ-44/150С
Ширина кошения, см	44	
Высота кошения, мм:		
- минимальная	30	
- максимальная	67	
- число промежуточных положений	5	
- способ регулировки	4-рычажная	3-рычажная
Двигатель:	V35 GGP	
- тип	4-тактный воздушного охлаждения	
- объем, куб.см	150	
- мощность, кВт / лс	2 / 2,72	
- обороты холостого хода, об/мин	2400±100	
- максимальные обороты, об/мин	2900±100	
- тип зажигания	электронное	
- марка бензина (рекомендованная)	АИ-92	
- марка мотор. масла (рекомендованная)	SAE 30	
Ёмкость бензобака, л	0,8	
Ёмкость маслобака, л	0,6	
Средняя продолжительность работы на одной заправке бензобака, ч	1,1	
Ёмкость травосборника, л	55	
Материал травосборника	пластмасса	
Диаметр колес (передних/задних), мм	165/190	
Механический привод колес	нет	есть
Материал корпуса газонокосилки	сталь	
Габаритные р-ры (в сборе), ДхШхВ, мм	1415x495x1080	1435x510x1125
Масса (в сборе с запр. бензобаком), кг	21	24
Срок службы, лет	2	

3. КОМПЛЕКТ ПОСТАВКИ

В комплект поставки газонокосилки входят:

Газонокосилка мод. ГКБ-44/150 (ГКБ-44/150С)	1 шт.
Паспорт газонокосилки	1 шт.
Руководство по эксплуатации двигателя	1 шт.
Комплект крепежа	1 шт.
Ключ шестигранный специальный	1 шт.
Упаковка картонная	1 шт.

4. УСТРОЙСТВО ГАЗОНОКОСИЛКИ

4.1. Общий вид газонокосилки представлен на рисунке 1.



Рис. 1.

1 - Корпус; 2 - Двигатель; 3 - Нож; 4 - Защитный щиток; 5 - Травосборник; 6 - Рукоятка верхняя; 7 - Рукоятка нижняя; 8 - Рычаг управления дросселем; 9 - Рычаг тормоза двигателя; 10 - Рычаг сцепления привода колёс (мод.ГКБ-44/150С); 11 - рычаг регулировки высоты кошения газона; 12 - Крепеж рукоятки нижней; 13 - Крепеж рукоятки верхней; 14 - Ручка стартера двигателя.

4.2. Газонокосилка представляет собой автономный агрегат на колесном ходу, состоящий из металлического корпуса, установленного на нём четырехтактного двигателя внутреннего сгорания (ДВС), рукоятки с органами управления двигателем и рабочего вала, с закреплённым на его конце двухлезвийным стальным ножом.

4.3. Рабочим органом, выполняющим скашивание травы, является нож. Вращение ножу передаётся от рабочего вала ДВС через ступицу, на которой крепится нож.

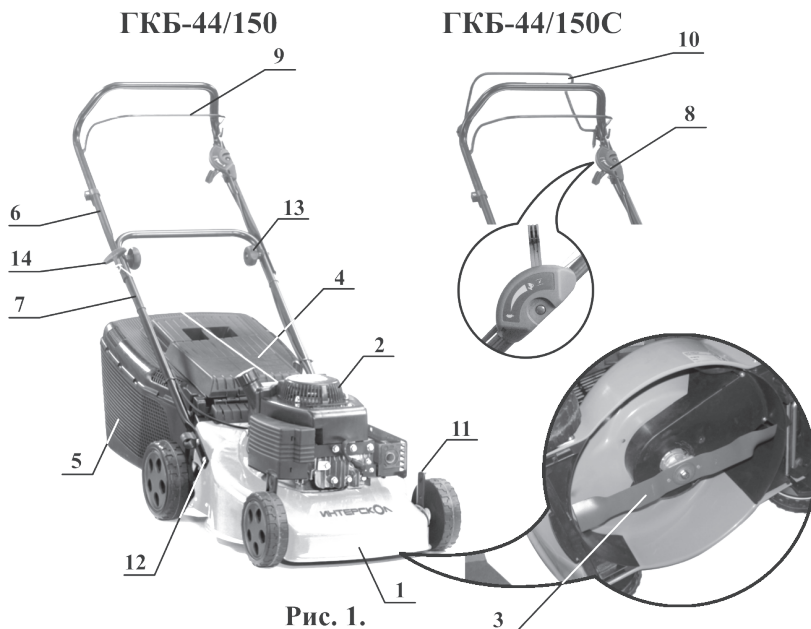
4.4. Колёса крепятся к корпусу с помощью регулируемых кронштейнов, посредством которых устанавливается желаемая высота газона. Газонокосилка перемещается вручную оператором (мод.ГКБ-44/150), либо с помощью механического привода от ДВС (мод.ГКБ-44/150С). Привод ведущих колес мод. ГКБ-44/150С осуществляется от вала ДВС через ременную передачу и редуктор. Сцепление газонокосилки включается нажатием рычага 10 вперед.

4.5. К задней части корпуса газонокосилки крепится быстросъёмный тра-

восборник, обеспечивающий сбор и транспортировку скошенной травы. В задней части корпуса закреплен защитный щиток, предохраняющий оператора и окружающее пространство от камней и твердых предметов, отбрасываемых из-под корпуса газонокосилки при их попадании под вращающийся нож.

4.6. Выключение двигателя осуществляется отпусканием рычага 9 тормоза двигателя. При этом срабатывает механический тормоз, а микровыключатель отключает систему зажигания.

4.7. Обороты двигателя регулируются изменением положений рычага 8. Положения рычага указаны в табличке рядом с рычагом.

5. УКАЗАНИЯ МЕР БЕЗОПАСНОСТИ

5.1. В процессе эксплуатации газонокосилки:

- используйте её только для работ, предусмотренных настоящим паспортом: использование газонокосилки не по назначению может нанести ущерб ей, а также вашему здоровью или имуществу.

Помните! Работая газонокосилкой, Вы несёте ответственность за последствия инцидентов или нештатных ситуаций, в результате которых могут пострадать третьи лица или их имущество;

- никогда не запускайте двигатель газонокосилки без установленной защиты от камней или травосборника: это может привести к травмированию пользователя;

- тщательно проверьте территорию, на которой будет выполняться работа. Удалите с неё весь мусор, который может попасть под нож, а также все посторонние предметы, которые могут быть отброшены ножом при работе газонокосилки;

- во избежание травмирования вылетающими из-под газонокосилки предметами не разрешайте посторонним лицам – особенно детям и домашним животным – находиться на расстоянии ближе 15 метров от места работы. При приближении посторонних лиц остановите двигатель и прекратите работу;

- не приближайте руки и ноги к вращающимся частям и не перемещайте их под ними;

- по возможности избегайте работы на мокрой траве.

5.2. ЗАПРЕЩАЕТСЯ пользоваться газонокосилкой:

- при возникновении неисправности в двигателе, ходовой части или защитном ограждении частей газонокосилки, либо возникновении нештатных ситуаций;

- детям, а также лицам, не подготовленным в достаточной мере к работе с нею;

- если рядом находятся дети, животные или посторонние люди;

- находясь в состоянии усталости или плохого самочувствия, под воздействием лекарственных препаратов, наркотиков, алкоголя или иных веществ, снижающих уровень рефлексов и внимания.

5.3. Выполняя работу газонокосилкой:

- работайте в перчатках и защитных очках или лицевом экране;
- надевайте обувь с нескользящей подошвой, рабочую одежду (облегающую и защищающую от возможных травм, грязи и влаги) и головной убор, закрывающий волосы;
- работайте только днем или при хорошем искусственном освещении;
- не стойте на поверхности, не обеспечивающей устойчивого положения оператора;
- не форсируйте работу газонокосилки, не следуйте за ней бегом (только шагом). Для самоходной мод. ГKB-44/150С: скорость газонокосилки не должна превышать скорости размеренного шага оператора;
- не направляйте глушитель (выхлопные газы) на легковоспламеняющиеся материалы;
- держитесь на безопасном расстоянии от вращающегося ножа, насколько позволяет длина рукоятки. Следите, чтобы ваша нога не попала под корпус газонокосилки;
- не касайтесь ножом земли, камней и иных твердых предметов;
- будьте предельно осторожны, перемещая газонокосилку на себя.

5.4. Соблюдайте особые меры безопасности в отношении топлива:

Помните: бензин является легковоспламеняющейся жидкостью!

- не курите, работая с топливом;
- храните топливо только в предназначенных для этого канистрах;
- пробку бензобака открывайте медленно, чтобы постепенно сбросить избыточное давление паров бензина внутри бака. Не снимайте пробку с бензобака при работающем или горячем двигателе;
- заливайте топливо в бак только на открытом воздухе с помощью воронки, непосредственно перед запуском двигателя;
- в случае разлива бензина не запускайте двигатель: уберите газонокосилку с места разлива и примите меры по удалению разлитого топлива и предупреждению его возгорания.

Тщательно уберите следы бензина с корпуса газонокосилки и не пользуйтесь ею, пока пары топлива не рассеются;

- не запускайте газонокосилку в месте заправки;
- избегайте контакта топлива с одеждой. В случае его попадания смените одежду перед запуском двигателя;
- тщательно закручивайте пробки бензобака и канистры с бензином.

5.5. Соблюдайте особые меры безопасности в отношении двигателя:

- не прикасайтесь к частям двигателя во время работы и вплоть до его остывания.

5.5.1. Всегда останавливайте двигатель:

- когда газонокосилка не используется или остается на время без вашего присмотра;

- при перерывах в работе;
- если требуется наклонить газонокосилку, а также в случае её перемещения (когда надо пересечь участки без растительности или транспортировать газонокосилку к новому месту работы);
- перед заправкой топливом;
- когда вы снимаете или устанавливаете травосборник;
- перед регулировкой высоты кошения газона;
- перед любой операцией с ножом;
- если газонокосилка начинает ненормально вибрировать.

Выявите и - по возможности - устраните причину вибрации, либо обратитесь в сервис;

- после удара о посторонний предмет. В этом случае следует проверить, не была ли повреждена газонокосилка. Прежде, чем продолжить работу машиной, устраните повреждения;

5.5.2. Дайте остыть двигателю:

- перед внесением газонокосилки в помещение;
- перед сливом остатков топлива из бензобака;
- перед заправкой топливом.

5.5.3. Чтобы уменьшить риск воспламенения:

- регулярно очищайте двигатель и глушитель от остатков травы, листьев и масла;

- не оставляйте травосборник со скошенной травой внутри помещения.

5.5.4. Не включайте двигатель в закрытом пространстве, где может скопиться угарный газ;

6. ПОДГОТОВКА К РАБОТЕ

6.1. Перед началом эксплуатации газонокосилки:

- внимательно прочитайте данный паспорт;
- удалите упаковку, проверьте комплектность поставки и наличие самостоятельно монтируемых частей, не установленных на машине;
- установите верхнюю и нижнюю рукоятки 6 и 7 согласно рис.1 и зафиксируйте их крепежом 12 и 13 (входит в комплект поставки);
- соедините две части травосборника, 5 и скрепите их винтами, входящими в комплект поставки. Соединяя части травосборника, следите за тем, чтобы крепления встали в гнезда до упора (до характерного щелчка);
- внимательно ознакомьтесь с расположением и функционированием органа управления газонокосилки;
- научитесь заводить и быстро останавливать двигатель.

6.2. Перед началом работы:

- осмотрите газонокосилку и убедитесь в отсутствии повреждений или недоставке отдельных частей. Особо тщательно осмотрите нож и болт крепления

ножа;

- проверьте уровень масла в картере и наличие бензина в бензобаке;
- заготовьте необходимое количество топлива;
- проверьте состояние воздушного фильтра и надежность присоединения колпачка свечи;
- опробуйте работу органов управления на выключенной газонокосилке;
- установите защитный щиток и – при необходимости – травосборник. Для этого поднимите защитный щиток и установите травосборник, затем опустите щиток и прижмите им травосборник;
- установите желаемую высоту газона, перемещая и фиксируя рычаги регулировки высоты кошения 11 в отверстиях на корпусе 1 согласно рис.2. Все четыре колеса должны быть отрегулированы на одну и ту же высоту.



Рис. 2.

Внимание! Все операции по настройке газонокосилки следует выполнять при остановленном двигателе.

7. ПОРЯДОК РАБОТЫ

7.1. Пуск и остановка газонокосилки производится в строгом соответствии с Руководством по эксплуатации двигателя.

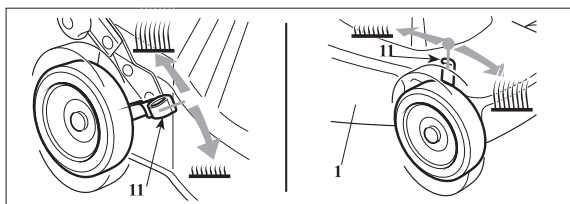
7.2. Общие правила:

- запускать двигатель на расстоянии не менее 3 метров от места заправки топливом;
- не наклоняйте газонокосилку для запуска. Выполняйте запуск на ровном участке, где нет препятствий и высокой травы.

Запуск двигателя, так же как и его работа, происходит при прижатом рычаге 9 тормоза двигателя (положение «Включено»).

В модели ГKB-44/150С при запуске двигателя рычаг 10 сцепления привода колес должен находиться в положении «Выключено» (отведен от рукоятки 6) (см. рис. 3).

Движение самоходной газонокосилки происходит при нажатом рычаге 10.



Рис. 3



Рис. 4

Выключение двигателя осуществляется отпусанием рычага 9 тормоза двигателя (см. рис 4).

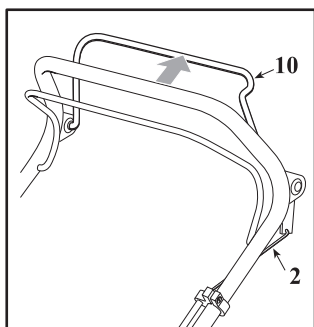
7.3. Стрижка газона:

- газон будет иметь более аккуратный вид, если стричь его всегда на одинаковую высоту, поочередно в двух взаимно-перпендикулярных направлениях: вдоль и поперёк.

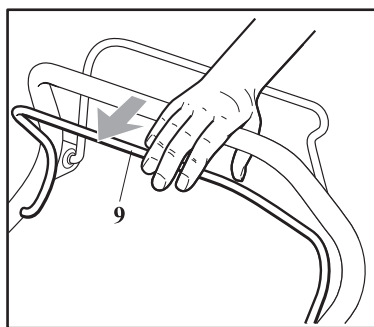
7.4. Работа на склоне:

-косить траву на склонах следует только в поперечном направлении. Не косите вверх или вниз по склону!

-будьте очень внимательны при перемене направления на склонах;

-не косите траву на участках с уклоном свыше 20⁰.

8. ОКОНЧАНИЕ РАБОТЫ

По окончании работы тщательно очистите и протрите машину, удаляя остатки травы и грязь, скопившуюся внутри корпуса, т.к. засохшая грязь затрудняет последующий пуск двигателя.

9. ТРАНСПОРТИРОВКА И ХРАНЕНИЕ

При транспортировке газонокосилки рекомендуется произвести её частичный демонтаж: снять травосборник, рукоятку 6, а в особых случаях - нож.

Храните газонокосилку в сухом месте, недоступном для детей!

Не оставляйте заправленную топливом газонокосилку в помещении, где есть опасность воспламенения паров бензина.

При длительном хранении:

-слейте бензин из бензобака;

- покройте нож антикоррозийным составом.

10. ТЕХНИЧЕСКОЕ ОБСЛУЖИВАНИЕ И УХОД

10.1. Периодичность обслуживания двигателя следует проводить в строгом соответствии с Руководством по эксплуатации двигателя.

10.2. Техническое обслуживание газонокосилки (ТО).

Регулярное техническое обслуживание газонокосилки чрезвычайно важно для поддержания её эксплуатационных свойств, надежности и безопасности.

Помните: ТО следует проводить в защитных перчатках, на остановленном холодном двигателе!

Перед проведением любой операции по чистке, техобслуживанию или регулировке машины отсоедините колпачок свечи зажигания.

В процессе выполнения ТО следует соблюдать следующие правила:

- не выводить двигатель на слишком высокие обороты;
- следить за тем, чтобы гайки и винты были тщательно затянуты;
- все повреждённые детали немедленно заменять (никогда не ремонтировать). Используйте только оригинальные запасные части, рекомендованные фирмой-изготовителем. Использование неоригинальных запасных частей и принадлежностей может привести к серьезным травмам пользователей и повреждениям газонокосилки.

- своевременно наносите слой противокоррозионной краски на внутреннюю часть корпуса, чтобы избежать появления ржавчины, которая приведет к коррозии металла.

- при необходимости наклонить машину, выполняйте эти действия в строгом соответствии с Руководством по эксплуатации двигателя;

- не допускайте попадания бензина на пластмассовые части двигателя или машины, чтобы не повредить их. Гарантия не покрывает повреждения пластмассовых деталей, испорченных бензином;

- на ноже должны быть маркировано направление вращения (знак «<>»);

- все манипуляции с ножом выполняйте только в защитных перчатках.

10.3. Регулировочное устройство механизма привода колёс газонокосилки мод.ГКБ-44/150С (см.рис.5) должно быть отрегулировано вращением муфты 1 таким образом, чтобы при отпущенном рычаге 10 трос 2 управления был слегка ослаблен.



Рис. 5.

11. ВОЗМОЖНЫЕ НЕИСПРАВНОСТИ

Неисправность	Вероятная причина	Способ устранения
1. Ненормальная работа двигателя	Смотри «Руководство по эксплуатации двигателя»	Немедленно обратиться в сервисный центр
2. Отсутствие автономного хода или попытка движения вперед при запуске газонокосилки мод. ГКБ-44/150С	Нарушение регулировки	Смотри пкт. 10.3.
	Поломка механизма привода колес	Немедленно обратиться в сервисный центр
3. Некачественное скашивание травы	Затупился нож	Замените тупой нож. Обратитесь в сервисный центр для заточки и балансировки ножа
4.Повышенная вибрация машины	Поврежден нож	Обратитесь в сервисный центр для заточки и балансировки ножа

Все виды ремонта и технического обслуживания машины должны производиться квалифицированным персоналом уполномоченных ремонтных мастерских.

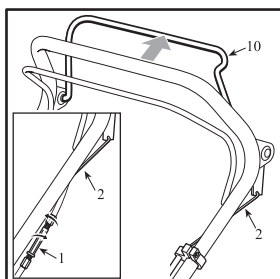
Внимание: запрещается самостоятельно затачивать нож, т.к. это может привести к его деформации и нарушению балансировки, что создает опасность получения травм при работе.

ДЕКЛАРАЦИЯ О СООТВЕТСТВИИ

Компания «G.G.P. Italy S.p.a.» в лице руководителя отдела сертификации Massimo Giordano заявляет, что выпускаемые ею газонокосилки бензиномоторные моделей ГКБ-44/150 (ES 464) и ГКБ-44/150С (ES 464 TR) марки «ИНТЕРСКОЛ» соответствуют требованиям стандартов:

ГОСТ 28708-2001;
ГОСТ 12.1.012-2004;
ГОСТ 12.1.003-83.

Сертификат соответствия ГОСТ Р № РОСС ИТ.МЕ77.В05723 выдан 02.04.2009 на срок до 02.04.2012 Органом по сертификации АНО «РЭМС» (Россия 141400 Московская область, г.Химки, ул.Ленинградская, 29. Факс +7 495 7812588; E-mail: office@anoremc.ru).

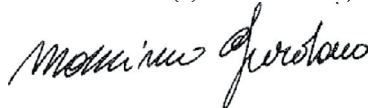

Massimo GIORDANO
G.G.P. Italy S.p.a.
Via del Lavoro, 8
31033 Castelfranco Veneto (TV) Italy

ЗАО "ИНТЕРСКОЛ"

Россия, 141400, Московская обл.

г. Химки, ул. Ленинградская, д. 29

тел. (495) 571-25-20

www.interskol.ru

Артикул 82.01.03.00.00