

DE	Befehlsgeräte, Drucktasten und Leuchtmelder	CZ	Ovládací zařízení, tiskárny a klíčové indikátor	RO	Aparate de comandă, butoane și lămpi de semnalizare
EN	Control Devices, Pushbuttons and Indicator Lights	HR	Kontrolni uređaji, pisači i ključni indikator	RU	Командные приборы, кнопочный выключатель и ламповый индикатор
FR	Auxiliaires de commande, boutons- poussoirs et voyants lumineux	HU	Vezérlő eszközök, nyomtatók és a legfontosabb indikátor	SK	Ovládaie prístroje, tlačidlá a signálky
BU	Контролни устройства, принтери и ключови индикатор	PO	Urządzenia sterujące, drukarki oraz kluczowe wskaźnik	TR	Komut cihazlan, basmalı tuslar ve isikli düğmeler

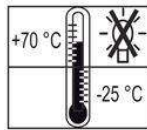

IEC 60947-5-1 / IEC 60947-5-5 / IEC 61508, EN ISO 13849-1

DE	Betriebsanleitung
EN	Operating Instructions
FR	Instructions de service
BU	Инструкция за експлоатация
CZ	Návod k použití
HR	Upute za koristenje
HU	Kezelési utasítás
PO	Instrukcja obsługi
RO	Instructiuni de operare
RU	Руководство по эксплуатации
SK	Návod na obsluhu
TR	İşletme Kılavuzu

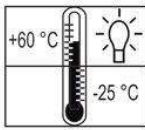



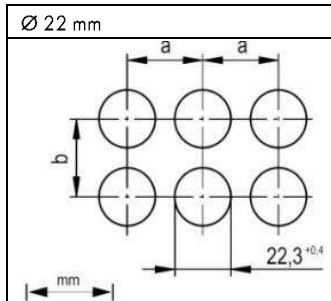







DE	Bohrbild [mm]	CZ	Vrtací obrazec [mm]	RO	Diagramă găuri de montaj [mm]
EN	Drilling pattern [mm]	HR	Dimenzije za bušenje [mm]	RU	Схема отверстий [mm]
FR	Schéma de perçage [mm]	HU	Furatási minta [mm]	SK	Vŕtací plán [mm]
BU	Схема на отворите [mm]	PO	Otwory montażowe [mm]	TR	Delik şablonu [mm]



	a	b
MSL, MSM, MST, MSK	30	45
MSZK0100, 0200	30	45
MSZK0100C, 0200C	30	30
MSZK0300C, 400C, 500C, 600C	30	50
MSZT1210	30	45
MSZT1710	30	50
MSZT2710	30	60
MST290...	30	60
MSZT122070	30	70
MSJ...20V	30	90
MSJ...20H	90	30
MSJ..40..	90	90
MSP..., MSN...	40	40
MSZS30..60	60	60
MSZS30..80	80	80

DE			GEFAHR	<b>Gefährliche Spannung. Lebensgefahr oder schwere Verletzungsgefahr.</b> Vor Beginn der Arbeiten Anlage und Gerät spannungsfrei schalten.
EN			DANGER	<b>Hazardous voltage. Will cause death or serious injury.</b> Turn off and lock out all power supplying this device before working on this device.
FR			DANGER	<b>Tension dangereuse. Danger de mort ou risque de blessures graves.</b> Mettre hors tension avant d'intervenir sur l'appareil.
BU			ОПАСНОСТ	<b>Опасно напряжение. Опасност за живота или риск от тежки наранявания.</b> Преди започване на работа прекъснете захранващото напрежение.
CZ			NEBEZPEČÍ	<b>Životu nebezpečné napětí nebo nebezpečí poranění.</b> Před započetím práce odpojit zařízení a přístroj od napětí
HR			OSIM	<b>Opasan napon. Uzrokuje smrt ili ozbiljne ozljede.</b> Isključiti i zaključati napajanje prije rada na uređaju.
HU			VESZÉLY	<b>Veszélyes feszültség. Halált vagy súlyos sérülést okozhat.</b> Kapcsolja ki az összes táplálást erről az eszközről a munkavégzés megkezdése előtt.
PO			GROZBA	<b>Niebezpieczeństwo. Niebezpieczne napięcie. Może powodować śmierć lub poważne obrażenia.</b> Wyłącz urządzenie od zasilania przed rozpoczęciem prac instalacyjnych lub serwisowych.
RO			PERICOL	<b>Tensiune periculoasă. Pericol de moarte sau rănire gravă.</b> Înainte de începerea lucrărilor deconectați instalația și dispozitivul de la alimentarea cu energie electrică.
RU			ОПАСНО	<b>Опасное напряжение. Опасность для жизни или возможность тяжелых травм.</b> Перед началом работ отключить подачу питания к установке и к устройству.
SK		NEBEZPEČENSTVO	<b>Nebezpečné napätie. Môže spôsobiť smrť alebo vážne zranenie.</b> Vypnite a odpojte napájanie pred prácou na tomto zariadení.	
TR		TEHLİKE	<b>Tehlikeli gerilim. Ölüm tehlikesi veya ağır yaralanma tehlikesi.</b> Çalışmalara başlamadan önce, sistemin ve cihazın gerilim beslemesini kapatınız.	

DE		VORSICHT	Eine sichere Gerätefunktion ist nur mit zertifizierten Komponenten gewährleistet.
EN		CAUTION	Reliable functioning of the equipment is only ensured with certified components.
FR		PRUDENCE	La sécurité de fonctionnement de l'appareil n'est garantie qu'avec des composants certifiés.
BU		ВНИМАНИЕ	Безопасното функциониране на уредите е гарантирано само с използването на сертифицирани компоненти.
CZ		POZOR	<b>Životu nebezpečné napětí nebo nebezpečí poranění.</b> Před započetím práce odpojit zařízení a přístroj od napětí
HR		PREDOSTROZNOST	Za ispravan rad opreme koristiti samo originalne dijelove.
HU		FIGYELEM	A berendezés megbízható működését csak minősített komponensek biztosítják.
PO		UWAGA	Prawidłowe funkcjonowanie urządzeń zapewnione jest tylko w połączeniu z innymi certyfikowanymi komponentami systemowymi
RO		ATENȚIE	Funcționarea fiabilă a acestui dispozitiv este asigurată numai cu componente certificate.
RU		ОСТОРОЖНО	Безопасность работы устройства гарантируется только при использовании сертифицированных компонентов.
SK		POZOR	Spolehlivá funkčnost tohto výrobku je zaručená iba s certifikovanými zariadeniami.
TR		ÖNEMLİ DİKKAT	Cihazın güvenli çalışması ancak sertifikalı bileşenler kullanılması halinde garanti edilebilir.

DE		<b>WARNUNG</b>	Für Spannungen über Schutzkleinspannung ist Erdung erforderlich!
EN		<b>WARNING</b>	Grounding is required for voltages above safety extralow voltage.
FR		<b>ATTENTION</b>	Les tensions supérieures à la très basse tension de protection exigent une mise à la terre !
BU		<b>Предупреждение</b>	При напряжения, надвишаващи безопасното ниско напрежение, е необходимо заземяване!
CZ		<b>VAROVÁNÍ</b>	Napětí přesahující hodnoty malých ochranných napětí je nutno zemnit.
HR		<b>UPOZORENJE</b>	Uzemljenje potrebno za napone više od sigurnog posebno niskog napona.
HU		<b>FIGYELEM</b>	A berendezés megbízható működését csak minősített komponensek biztosítják.
PO		<b>OSTRZEZENIE</b>	Wymagane jest uziemienie dla wszystkich urządzeń w których poziom napięcia przekracza napięcie bezpieczne
RO		<b>ATENȚIE</b>	ATENȚIE. Părțile metalice care pot intra accidental sub tensiune periculoasă trebuie obligatoriu legate la priza de pământ.
RU		<b>СТОРОЖНО</b>	Для напряжений выше защитного заниженного напряжения предохранительного необходимо заземление!
SK		<b>VAROVANIE</b>	Vyžaduje sa uzemnenie kvôli prepätiam!
TR		<b>UYARI</b>	Koruyucu küçük gerilim üzerinden gerilimler için topraklama gereklidir!

DE		<b>HINWEIS</b>	Schrack übernimmt keine Haftung für Schäden oder Verletzungen bei nichtbestimmungsgemäßem Umgang bzw. unsachgemäßem Zerlegen über entsprechend vorgesehenes Öffnen hinaus, übernommen. Jegliche unsachgemäße Handhabung kann schwerwiegende körperliche Verletzungen verursachen.
EN		<b>NOTE</b>	Schrack is not responsible for damage or injury in the event of improper usage or inappropriate dismantling other than opening in the intended manner. Any improper handling can cause serious physical injury.
FR		<b>REMARQUE</b>	Nous dégageons toute responsabilité pour les blessures et dommages résultant de la manipulation non conforme à l'usage prévu ou du démontage incorrect allant au-delà de l'ouverture normale prévue. Une manipulation incorrecte peut entraîner des blessures graves.
BU		<b>Указание</b>	Не носим отговорност за щети или наранявания вследствие на неправилна употреба, разглобяване и сглобяване. Неправилното боравене може да доведе до сериозни физически наранявания.
CZ		<b>UPOZORNĚNÍ</b>	Neexistuje žádná odpovědnost za škody nebo poranění vzniklá nesprávnou nebo neodbornou manipulací nebo demontáží zařízení. Jakékoliv nesprávné zacházení může způsobit vážné zranění.
HR		<b>napomena</b>	Schrack nije odgovoran za štetu ili ozljede u slučaju nepravilne upotrebe ili neadekvatnog rasklapanja od predviđenog.
HU		<b>Megjegyzés</b>	A készülékgyártó nem felelős a kárért vagy sérülésért, amelyet helytelen használat vagy szétszerelés okoz. Bármilyen nem megfelelő kezelés súlyos testi sérülést okozhat.
PO		<b>NOTA</b>	SCHRACK nie ponosi odpowiedzialności za szkody powstałe w przypadku niewłaściwego użytkowania lub niewłaściwego demontażu innego niż otwarcie w pokazany w instrukcji sposób. Jakiegokolwiek niewłaściwe obchodzenie się może spowodować poważne szkody.
RO		<b>Notă</b>	Furnizorul nu este responsabil pentru daune sau răni în cazul folosirii sau dezamblării incorecte (altele decât cele specificate în prezenta documentație). Orice improvizație poate cauza răni grave.
RU		<b>СТОРОЖНО</b>	За нанесенный ущерб и травмирование из-за использования приборов не по назначению или непрофессиональный демонтаж, выходящий за пределы предусмотренного допустимого открывания, мы не несем никакой ответственности. Любое непрофессиональное обращение может привести к тяжелым травмам.
SK		<b>Poznámka</b>	Firma Schrack nezodpovedá za žiadne škody alebo zranenia v prípade nesprávneho používania alebo nevhodnej demontáže inak ako odporúčaným spôsobom. Každé nesprávne zaobchádzanie môže spôsobiť vážne fyzické zranenie.
TR		<b>Açıklama</b>	Usulüne uygun olmayan kullanımdan ve öngörülen açma işleminin dışına çıkan parçalamadan doğacak hasar ve yaralanmalardan sorumluluk kabul edilmez. Her tür usulsüz kullanım, ağır yaralanmalara yol açabilir.

DE	Montage auf Frontplatte ①	CZ	Montáž na panel ①	RO	Montáž predného panelu ①
EN	Mounting on front plate ①	HR	Montaža na prednju ploču/vrata ①	RU	Монтаж на панель ①
FR	Fixation sur plaque frontale ①	HU	Szerelés előlpra ①	SK	Montáž predného panelu ①
BU	Монтаж към лицев панел ①	PO	Montaż na panelu frontowym ①	TR	Ön panel üzerine montaj ①

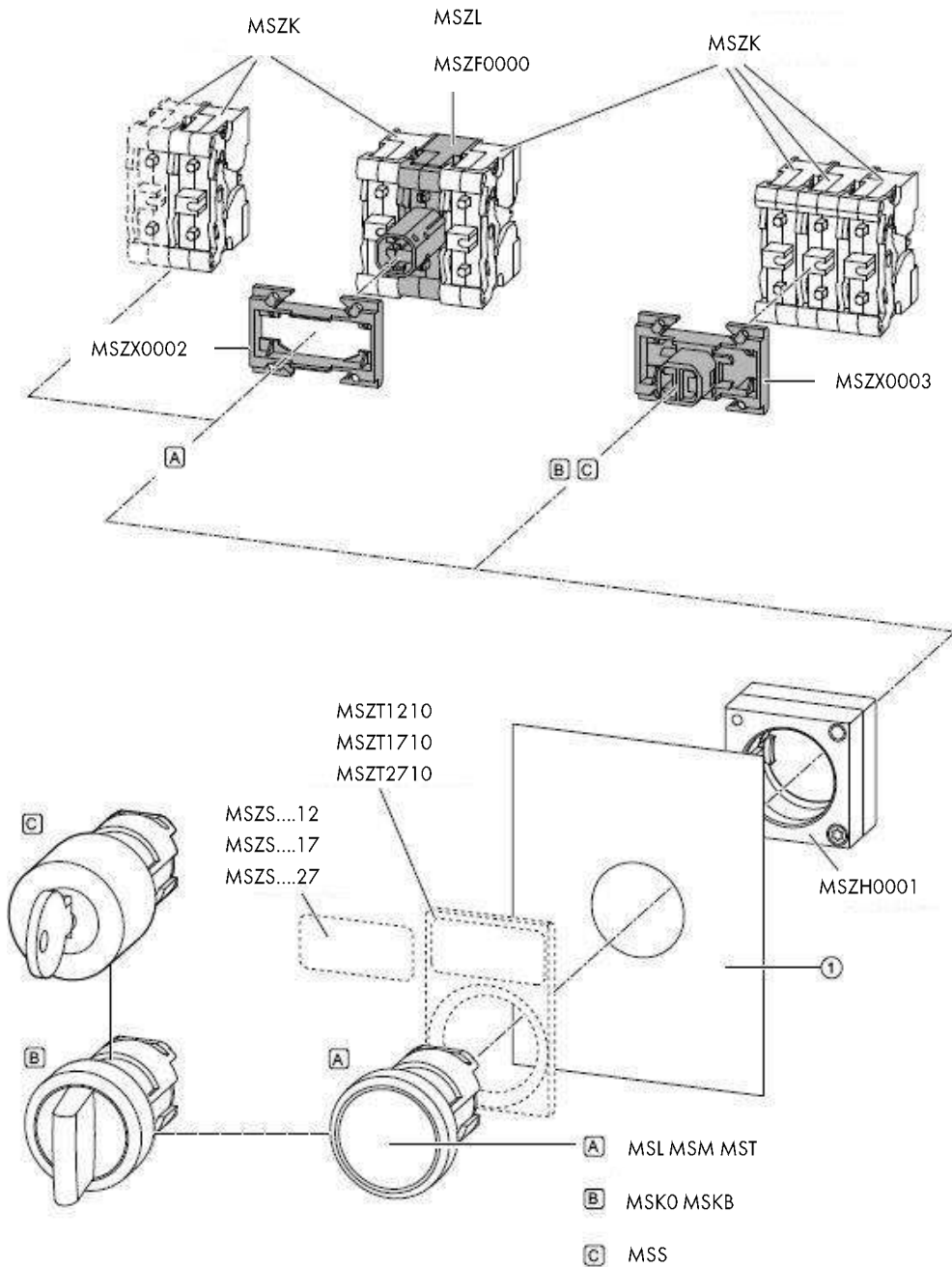

DE	Montage auf Frontplatte 1-4mm	CZ	Montáž na panel 1-4mm	RO	Montáž predného panelu 1-4mm
EN	Mounting on front plate 1-4mm	HR	Montaža na prednju ploču/vrata 1-	RU	Монтаж на панель 1-4mm
FR	Fixation sur plaque frontale 1-4mm	HU	Szerelés előlapra 1-4mm	SK	Montáž predného panelu 1-4mm
BU	Монтаж към лицев панел 1-4mm	PO	Montaż na panelu frontowym 1-4mm	TR	Ön panel üzerine montaj 1-4mm

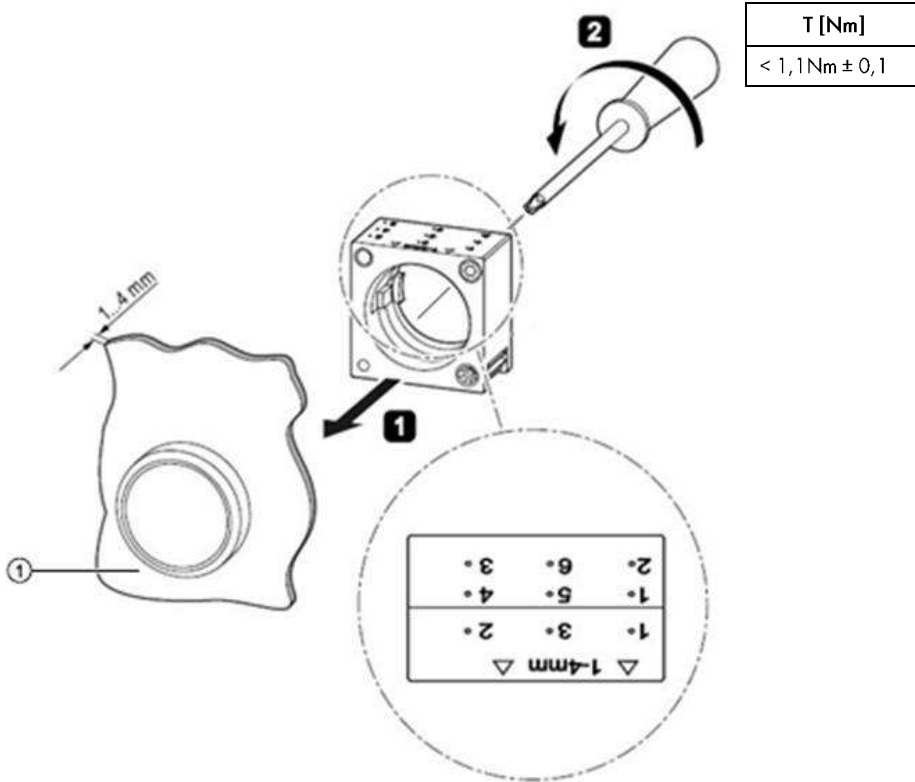

DE	Montage auf Frontplatte 3-6mm	CZ	Montáž na panel 3-6mm	RO	Montáž predného panelu 3-6mm
EN	Mounting on front plate 3-6mm	HR	Montaža na prednju ploču/vrata 3-	RU	Монтаж на панель 3-6mm
FR	Fixation sur plaque frontale 3-6mm	HU	Szerelés előlappra 3-6mm	SK	Montáž predného panelu 3-6mm
BU	Монтаж към лицев панел 3-6mm	PO	Montaż na panelu frontowym 3-6mm	TR	Ön panel üzerine montaj 3-6mm



DE	2 Umdrehungen bis zum Anschlag 1	HU	2 fordulattal ütközésig 1
EN	2 turns as far as the stop 1	PO	2 obrócić do zatrzymania 1
FR	2 tours jusqu'en butée 1	RO	Răsuciti până la stop 1
BU	2 оборота до раничителя ограничителя 1	RU	2 оборота до упора 1
CZ	2 otáčky až na doraz 1	SK	2-krát otočiť až na doraz 1
HR	2 okreta sve dok ne stane 1	TR	Sonuna kadar sıkma için 2 tur çevrilir 1

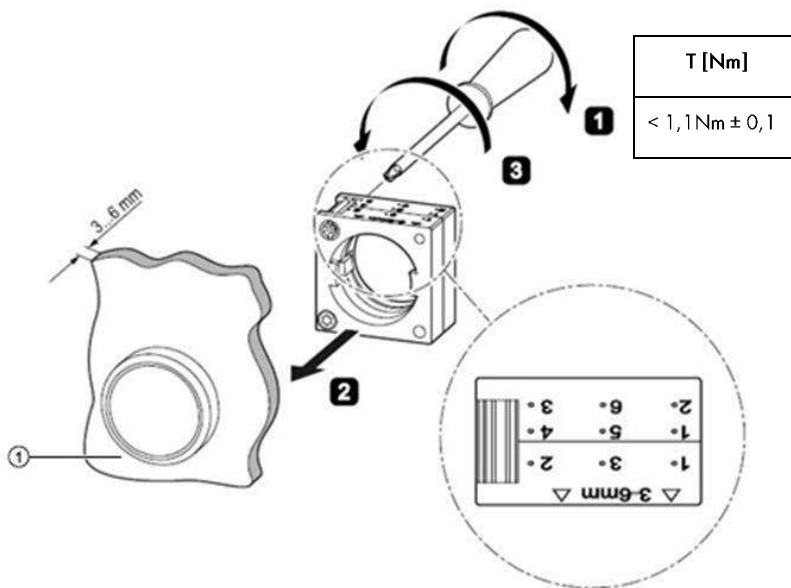

<b>DE</b>	Montage von Schaltelement und Zubehör	<b>CZ</b>	Montáž spínacích prvků a příslušenství	<b>RO</b>	Montarea elementelor de contact si a accesoriilor
<b>EN</b>	Mounting the contact block and accessories	<b>HR</b>	Montaža kontaktnog bloka i pribora	<b>RU</b>	Монтаж контактного блока и принадлежностей
<b>FR</b>	Montage des elements de contact et des accessoires	<b>HU</b>	Érintkező egység és tartozékok szerelése	<b>SK</b>	Montáž kontaktov a príslušenstva
<b>BU</b>	Монтаж на контактни блокове и принадлежности	<b>PO</b>	Montaż elementu stykowego i akcesoriów	<b>TR</b>	Anahtarlama elemanı ve aksesuarların montajı

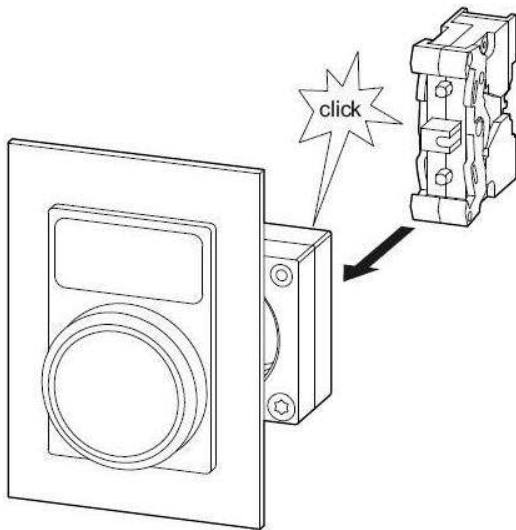

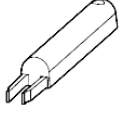

<b>DE</b>	Demontage von Schaltelement und Zubehör	<b>CZ</b>	Demontáž spínacích prvků a příslušenství	<b>RO</b>	Demontarea elementelor de contact si a accesoriilor
<b>EN</b>	Disassembling the contact block and accessories	<b>HR</b>	Ožičenje sa vijčanim stezaljkama pribora	<b>RU</b>	Разборка контактного блока и принадлежностей
<b>FR</b>	Depose des elements de contact et des accessoires	<b>HU</b>	Érintkező egység és tartozékok szerelése	<b>SK</b>	Montáž kontaktov a príslušenstva
<b>BU</b>	Демонтаж на контактни блокове и принадлежности	<b>PO</b>	Demontaż elementu stykowego i akcesoriów akcesoriów	<b>TR</b>	Anahtarlama elemanı ve aksesuarların demontajı

	
MSZK0...C MSZL...C	MSZX1002
MSZK0... MSZL... MSZF0000	MSZX1003

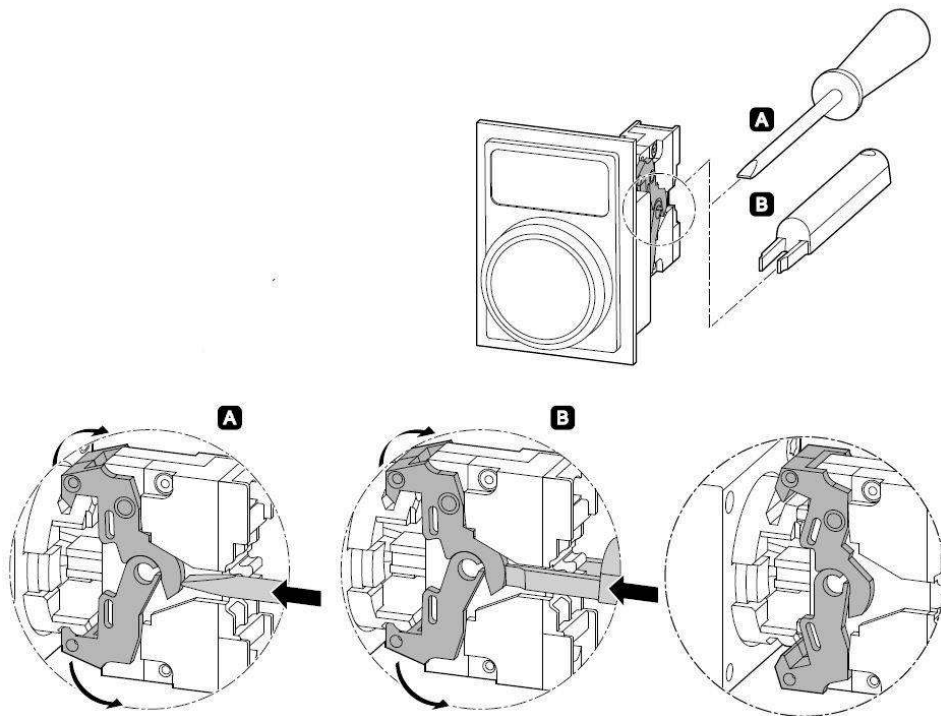

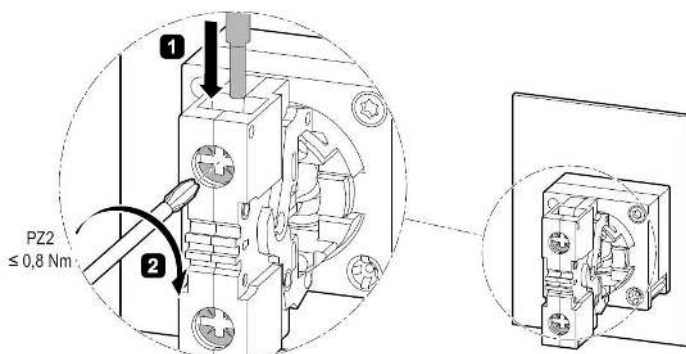

DE	Verdrahtung Schraubklemme	CZ	Šroubové svorky - připojení vodičů	RO	Conexiune la contact cu surub
EN	Wiring of screw terminal	HR	Ožičenje sa vijčanim stezaljkama	RU	Присоединение к винтовому зажиму
FR	Raccordement bornes a vis	HU	Csavaros kapocs bekötés	SK	Zapojenie do skrutkových svoriek
BU	Свързване на винтова клемма	PO	Okablowanie zacisków śrubowych	TR	Vidali terminal kablolaması

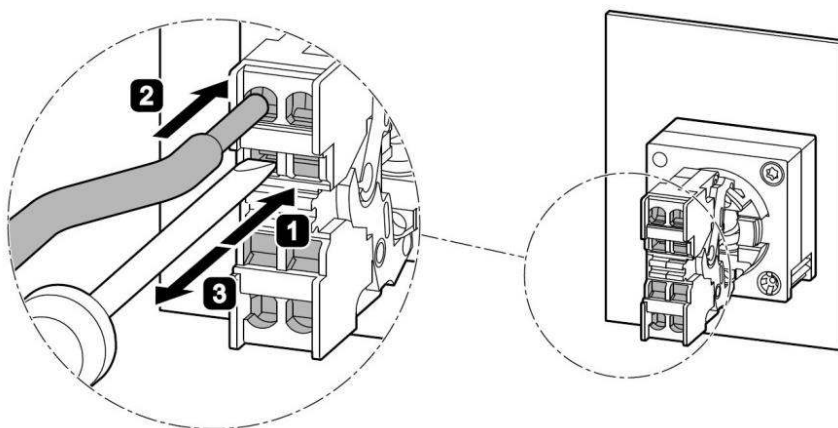

DE	Verdrahtung Feezugklemme	CZ	Bezšroubové svorky - připojení vodičů	RO	Conexiune la contact elastic
EN	Wiring of spring-type terminal	HR	Ožičenje sa utičnim stezaljkama	RU	Присоединение к пружинному зажиму
FR	Raccordement bornes à ressort	HU	Rugós kapocs bekötés	SK	Zapojenie do pružinových svoriek
BU	Свързване на винтова клемма	PO	Okablowanie zacisków sprężynowych	TR	Yay baskılı terminal kablolaması

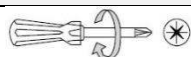
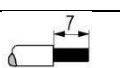
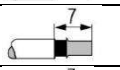
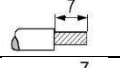
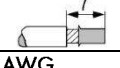

	MSZKO...
	
	0,8 NM
	2 x (1,0 ... 1,5) mm <sup>2</sup>
	0,5 ... 0,75 mm <sup>2</sup>
	—
	2 x (0,50 ... 1,5) mm <sup>2</sup>
AWG	18 to 24

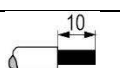
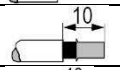
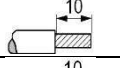
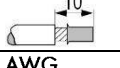
	MSZKO... C
	
	—
	0,25 ... 1,5 mm <sup>2</sup>
	—
	0,25 ... 1,5 mm <sup>2</sup>
	0,25 ... 0,75 mm <sup>2</sup>
AWG	24 to 16

DE	Demontage Frontseite	CZ	Demontáž čelní části	RO	Dezasamblare frontală
EN	Disassembling front	HR	Demontaža prednje strane	RU	Демонтаж фронт. части
FR	Depose plaque frontale	HU	Front felület szétszerelése	SK	Demontáž prednej časti
BU	Демонтаж отпред	PO	Demontaż części frontowej	TR	Ön taraflın demontajı

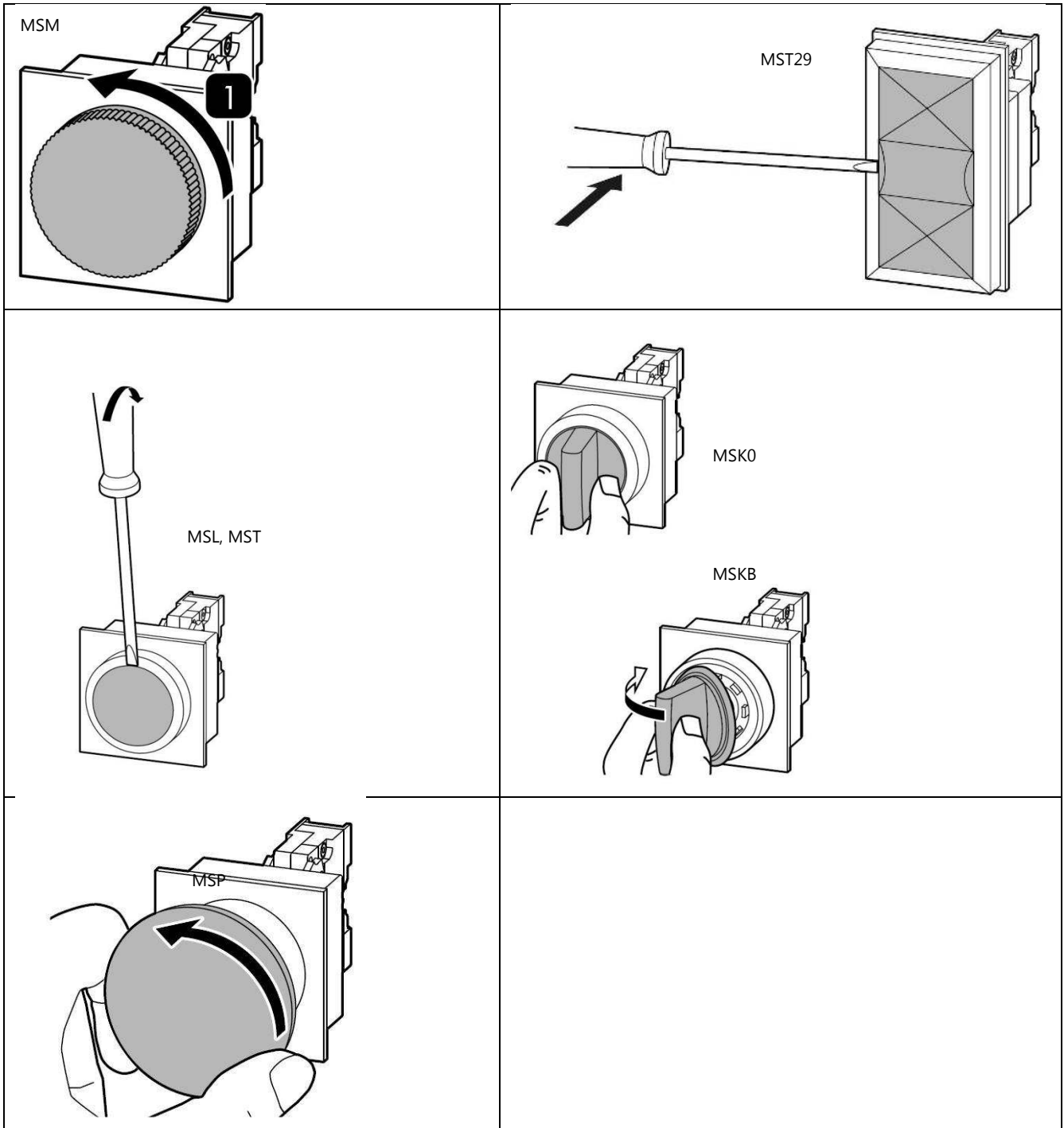

DE	Lampenwechsel BA9s	CZ	Výměna žárovky	RO	Înlocuirea lămpii
EN	Lamp change BA9s	HR	Zamjena svjetiljke	RU	Замена лампы
FR	Remplacement de la lampe	HU	Fényforrás cseréje	SK	Výmena žiarovky
BU	Подмяна на лампи	PO	Wymiana lampki	TR	Ampul deęişimi

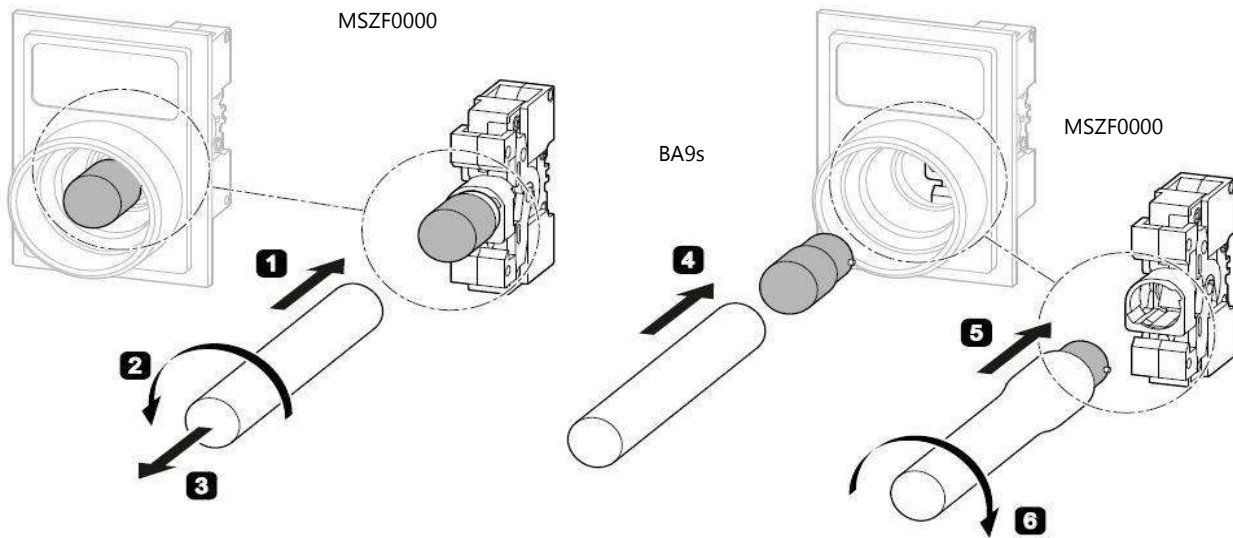

DE	Maßzeichnungen Bestätigungselemente	CZ	Rozměrové výkresy ovládacích prvků	RO	Desene dimensionale ale elementelor de actionare
EN	Dimension drawings of actuators	HR	Dimenzije akuatora	RU	Габаритные размеры
FR	Dessins cotes oranges de manoeuvre	HU	Működtestő elemek méretrajza	SK	Rozmerový náčres kontaktov so skrutkovými svorkami
BU	Чертежи с размери за элементите за управление	PO	Wymiary przycisków i napędów obrotowych	TR	Çalıştırma elemanları ölçü çizimleri

MLFB	X	Y
MST,MSL,MSM	28,5	8

MSN12000RZ	MSN12000RD (MSN12260RD)

Type		X	Y	Z
RONIS	MSNV2000RS	41	60	85
RONIS	MSS	28,5	21	45

--	--

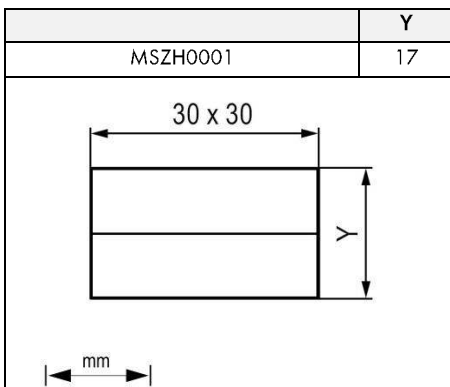
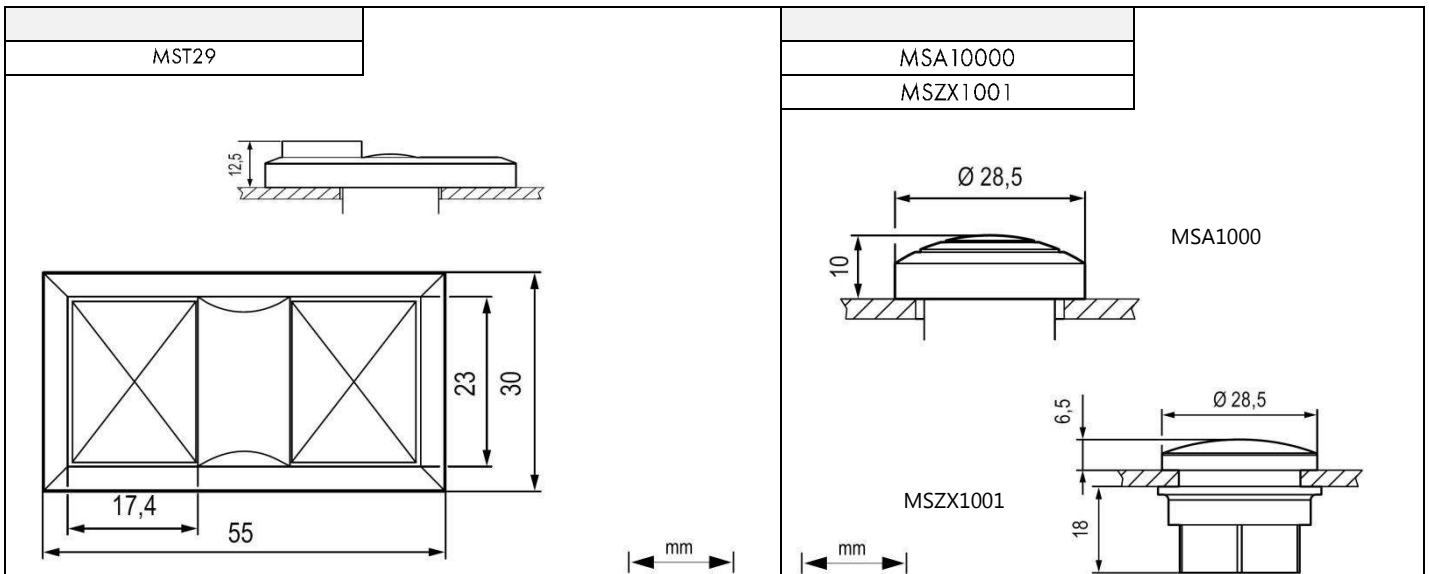
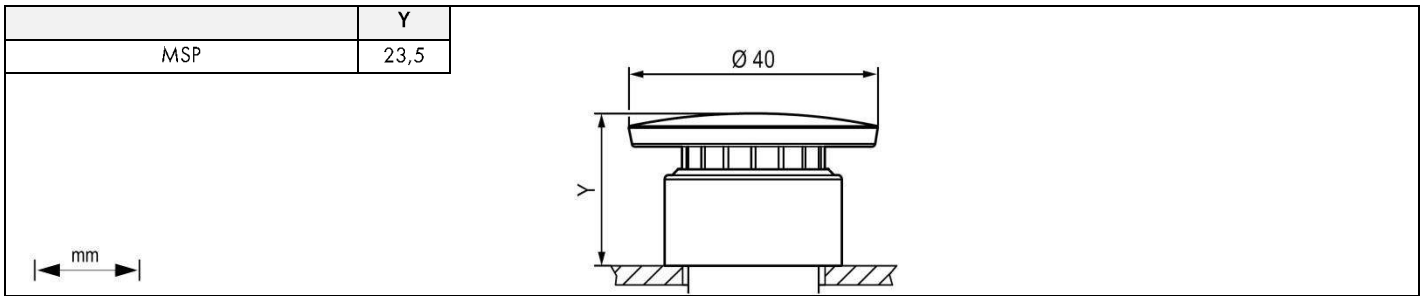
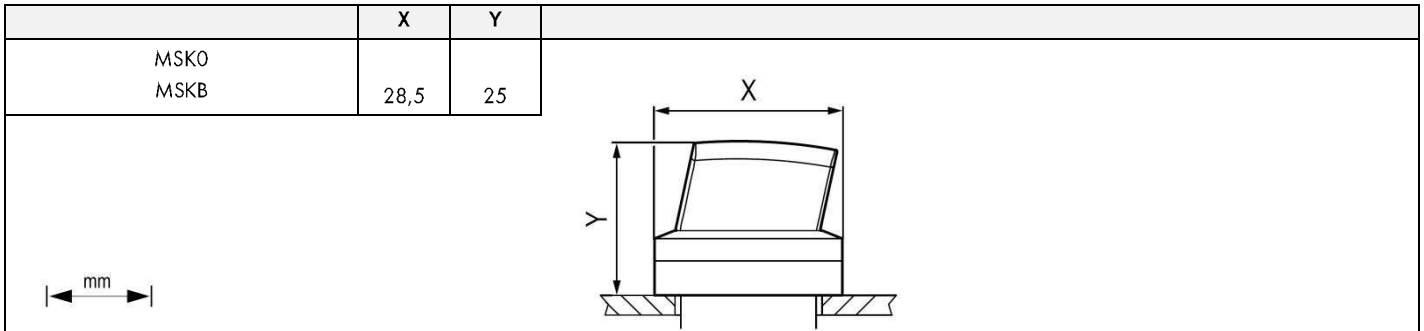

DE	Maßzeichnung Schaftelemente mit Schraubklemme	CZ	Rozměrové výkresy spínacích prvků se šroubovými svorkami	RO	Desene dimensionale ale elementelor de contact cu surub
EN	Dimension drawing of contact blocks with screw terminal	HR	Dimenzije kontaktnog bloka sa vijčanim stezaljkama	RU	Габаритные чертежи контактных блоков с винтовыми зажимами
FR	Dessins cotés éléments de contact avec bornes à vis	HU	Csavaros csatlakozású érintkező egységek méretrajza	SK	Rozmerový náčrt kontaktov so skrutkovými svorkami
BU	Чертежи с размери за контактните блокове с винтови клеми	PO	Wymiary elementów stykowych z zaciskami śrubowymi	TR	Vidalı terminalli anahtarlama elemanları ölçü çizimi

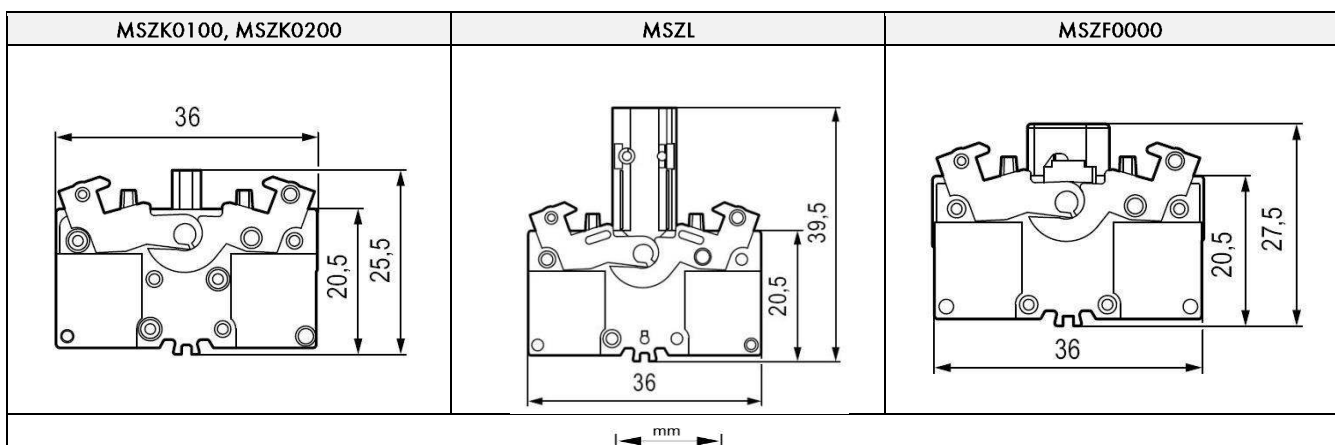

DE	Maßzeichnung Schaltelemente mit Federzugklemme	CZ	Rozměrové výkresy spínacích prvků s bezšroubovými svorkami	RO	Desene dimensionale ale elementelor de contact elastice
EN	Dimension drawing of contact blocks with spring-type terminal	HR	Dimenzije kontaktnog bloka sa utičnim stezaljkama	RU	Габаритные чертежи контактных блоков с пружинными зажимами
FR	Dessins cotés éléments de contact avec bornes à ressort	HU	Rugós csatlakozású érintkező egységek méretrajza	SK	Rozmerový náčrt kontaktov s pružinovou svorkou
BU	Чертежи с размери за контактните блокове с пружинни клеми	PO	Wymiary elementów stykowych z zaciskami sprężynowymi	TR	Yay baskılı terminalli anahtarlama elemanları ölçü çizimi

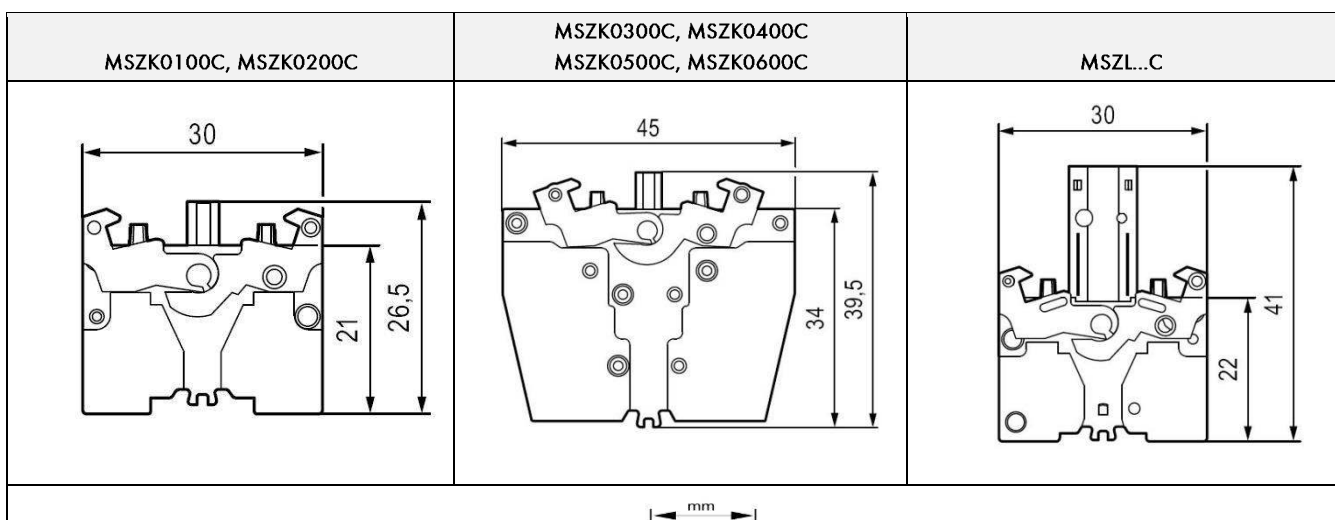



DE	Einbaumaße Frontplattenbefestigung	CZ	Rozměrové výkresy - upevnění do panelu	RO	Dimensiuni de montaj într-o placă frontală
EN	Mounting dimensions for front plate mounting	HR	Dimenzije za ugradnju na prednju ploču/vrata	RU	Монтажные размеры для фронтальной установки
FR	Cotes d'encastrement fixation plaque frontale	HU	Méretajzok előlapra szerelés estén	SK	Rozmerový náčres pre upevnenie na predný panel
BU	Монтажни размери за фиксиране към лицев панел	PO	Wymiary części frontowych	TR	Ön panel bağlantisı montaj ölçüleri

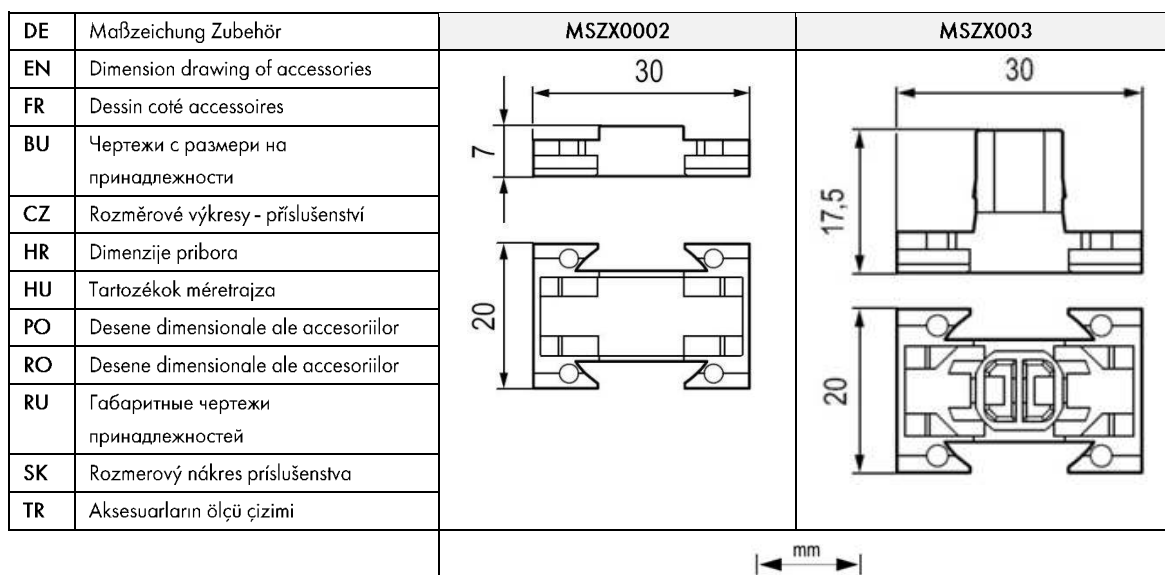
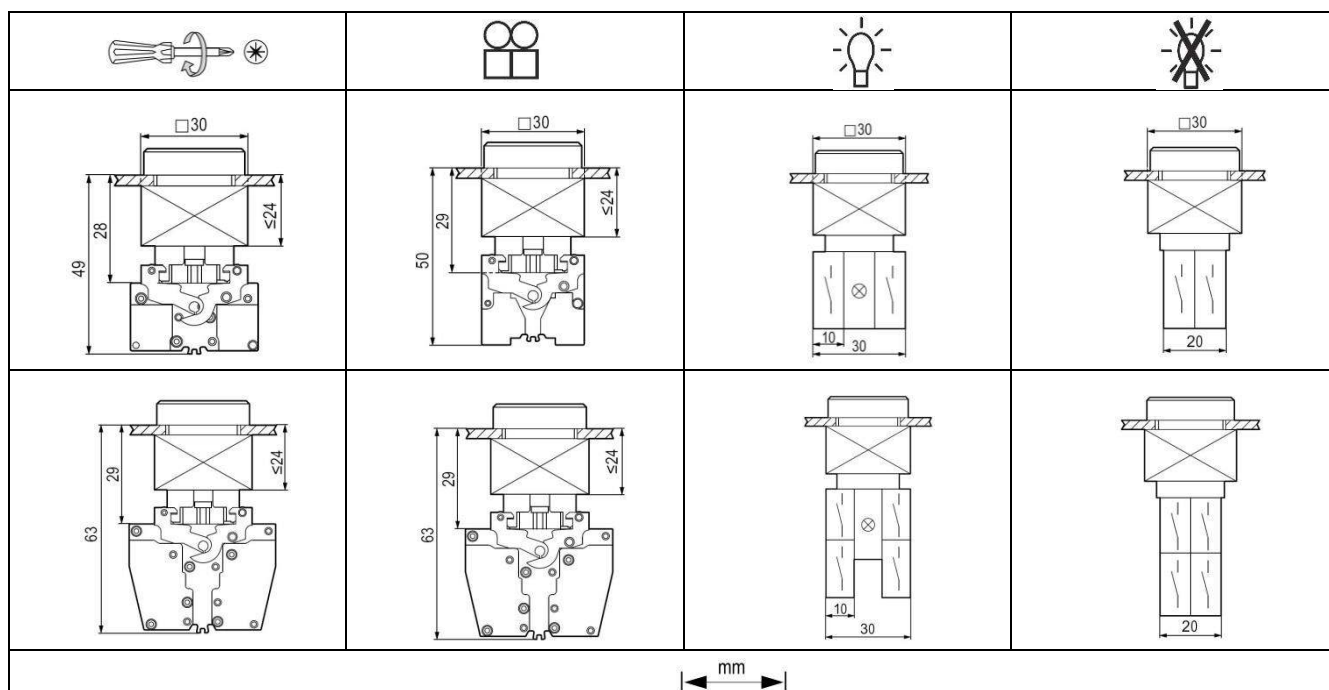





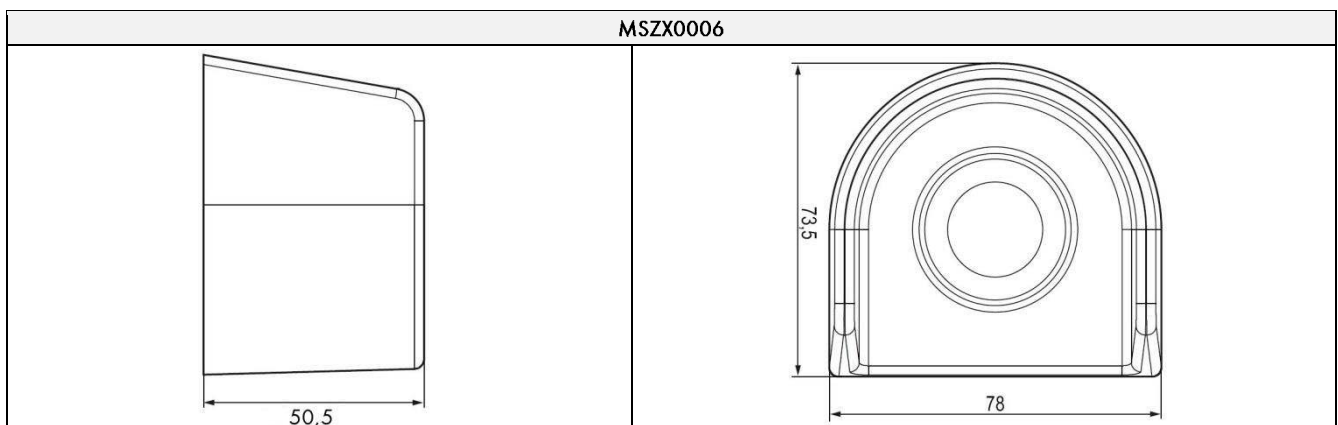
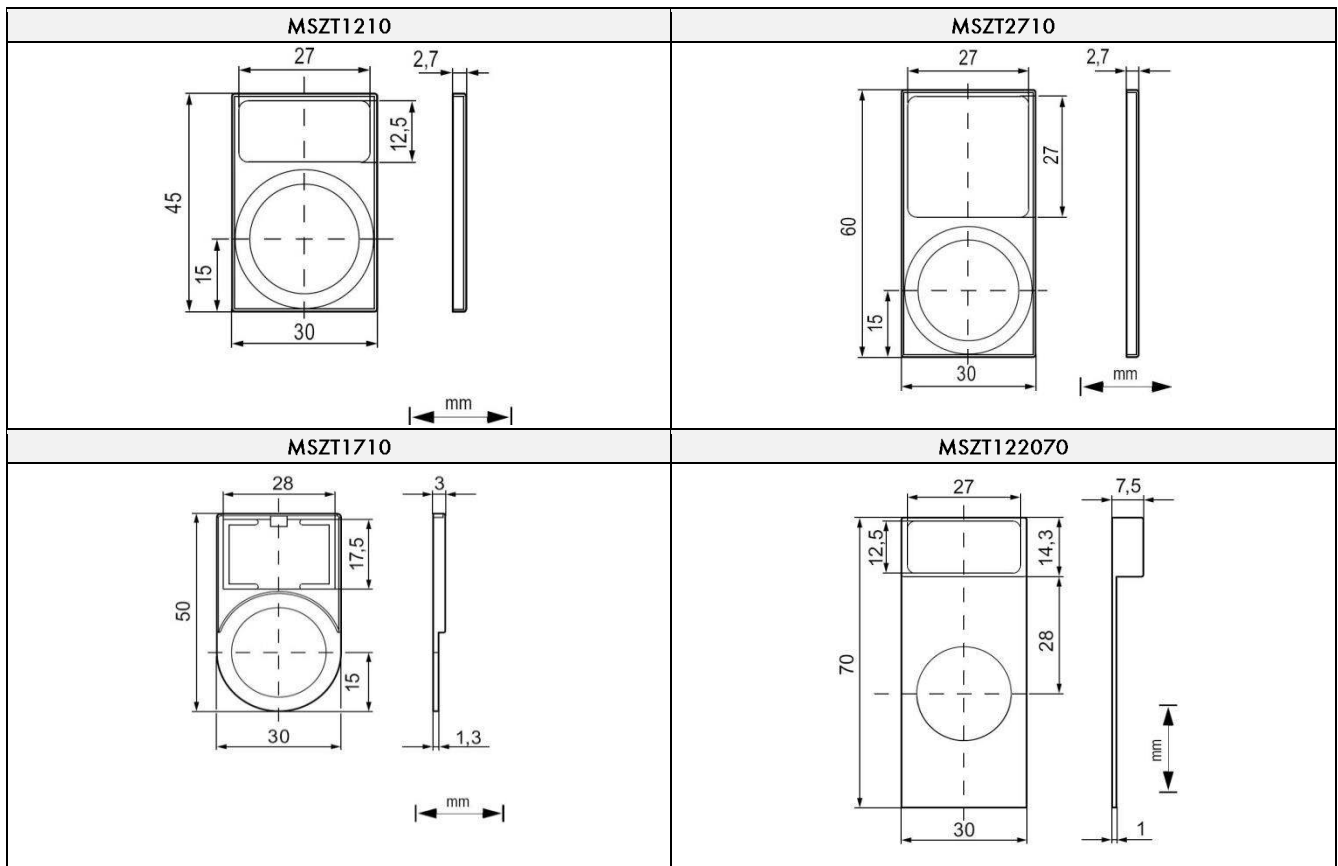

DE	Maßzeichnung Schildträger	CZ	Rozměrové výkresy - nosiče štítků	RO	Desene dimensionale ale portetichetelor
EN	Dimension drawing of label holder	HR	Dimenzije nosača oznake	RU	Габаритные чертежи держателя шильдика
FR	Dessin coté porte-étiquette	HU	Felirati tábla tartók méretrajza	SK	Rozmerový náčres držiaču štítkov
BU	Чертежи с размери на държачите за табелки	PO	Wymiary uchwytów do etykiet opisowych	TR	Levha taşıyıcısı ölçü çizimi

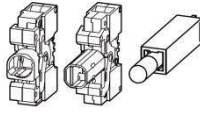

DE	Technische Daten	CZ	Technická data	RO	Date tehnice
EN	Technical data	HR	Tehnički podaci	RU	Технические данные
FR	Caractéristiques techniques	HU	Műszaki adatok	SK	Technické údaje
BU	Технически данни	PO	Dane techniczne	TR	Teknik veriler

		MSZK	MSZL	MSZK...C	MSZL...C
					
$U_i$	V	400 Class 3	250 Class 3	400 Class 3	
$U_{imp}$	KV	4	4	4	4
$I_{th}$	A	10	-	10	-
$I_e @ U_e, AC-12$ • @ $U_e = 24...230 V$ • @ $U_e = 400 V$	A	10	-	10	-
	A	10	-	10	-
	A	10	-	10	-
$I_e @ U_e, AC-15$ • @ $U_e = 24 ... 230 V$ • @ $U_e = 400 V$	A	6	-	6	-
	A	3	-	3	-
$I_e @ U_e, DC-12$ • @ $U_e = 24 V$ • @ $U_e = 48 V$ • @ $U_e = 110 V$ • @ $U_e = 230 V$	A	10	-	10	-
	A	5	-	5	-
	A	2,5	-	2,5	-
	A	1	-	1	-
$I_e @ U_e, DC-13$ • @ $U_e = 24 V$ • @ $U_e = 48 V$ • @ $U_e = 110 V$ • @ $U_e = 230 V$	A	3	-	3	-
	A	1,5	-	1,5	-
	A	0,7	-	0,7	-
	A	0,3	-	0,3	-
		—	BA9S: MSZF0000	—	
 (IEC 60947-5-1) • DIAZED, gG, IEC 60269-3-1 • DIAZED, ff, DIN VDE 0635 • IEC 60898	A	Dz10A DZ16A 10			
$f_{mec}$	1/h	1 x 103			
$T_{mec}$		10 x 106			
$T_{elec}$ • AC-15 • DC-12, DC-13		10 x 106 = Funktion ( $U_{op}, I_{off}, L_{circ}, f_{mec}$ ) / = Function ( $U_{op}, I_{off}, L_{circ}, f_{mec}$ )			

T <sub>mec</sub>		
MST1, MSP		10 x 10 <sup>6</sup>
MSL		3 x 10 <sup>6</sup>
MSK..., MST....R, MSL....., MSP....RZ, MSN..,		3 x 10 <sup>5</sup>
Betätigungselemente, drehbar / verrastend		
Actuators, rotatable / latching		
Organe de manoeuvre tournant / à accrochage		
Елементи за управление, въртящи се / фиксирани		
Ovládací prvky, otočné / aretovatelné západkou		
Ovládací prvky, otočné / aretovatelné západkou		
Működtető elem, forgó / reteszelt		
Napędy obrotowe / zatraskowe		
Elemente de actionare / blocare		
Приводные механизмы, поворотные / с фиксацией		
Ovládacie hlavice, otočné / s aretáciou		
Çalıştırma elemanları, döndürülebilir / sabitlemeli		
f <sub>mec</sub>	1/h	1 x 10 <sup>3</sup>
KTW24 (DIN EN IS 6270-2)	1/4	1 x 10 <sup>3</sup>
IP (IEC 60529)		
MS..... + MSZX0001 + Schutzkappen / protective caps / capuchons		IP67
MSS		IP54
MST2		IP65