



CB-2005 CB-2005 TS

Calefactor de baño
Bathroom fan heater
Radiateur soufflant
Termoventilatore da bagno
Aquecedor de casa de banho
Thermoventilator voor de badkamer



*Manual de instalación. Instrucciones de uso
Installation manual. Instructions for use
Manuel d'installation. Conseils d'utilisation
Manuale di installazione e istruzioni per l'uso
Manual de instalação. Instruções de utilização
Installatiehandleiding. Gebruiksaanwijzingen*

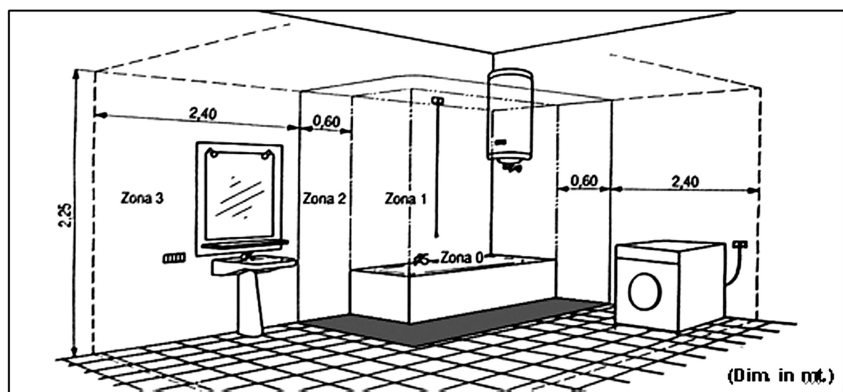

1

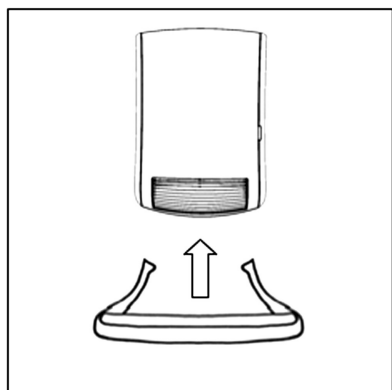

2

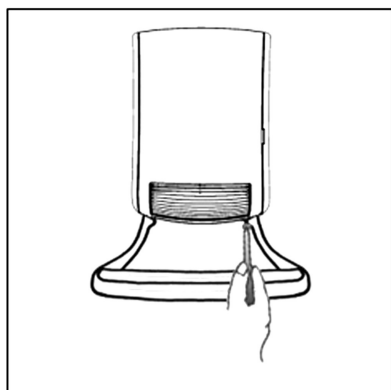

3

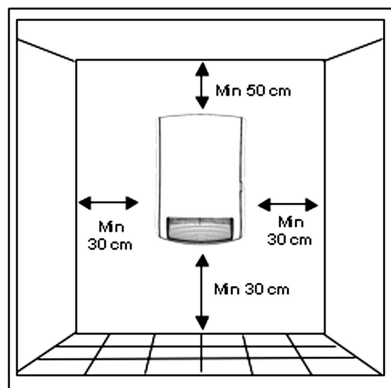

4

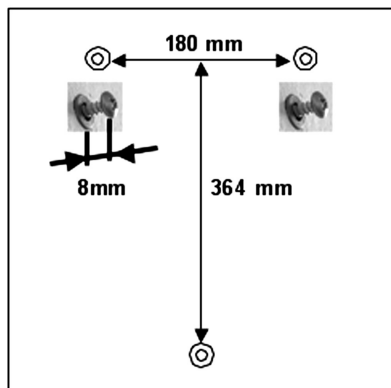

5

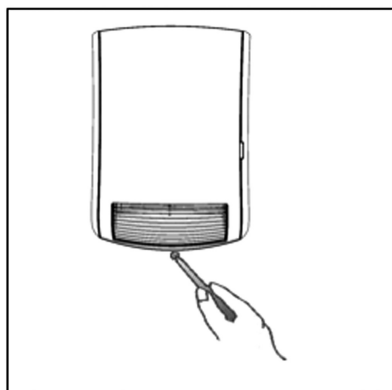

6

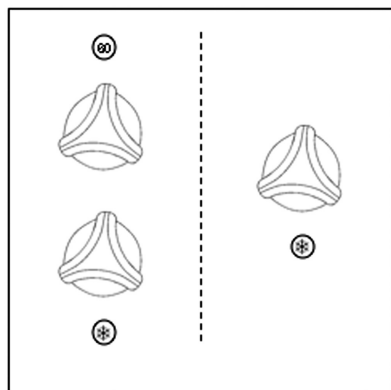

7

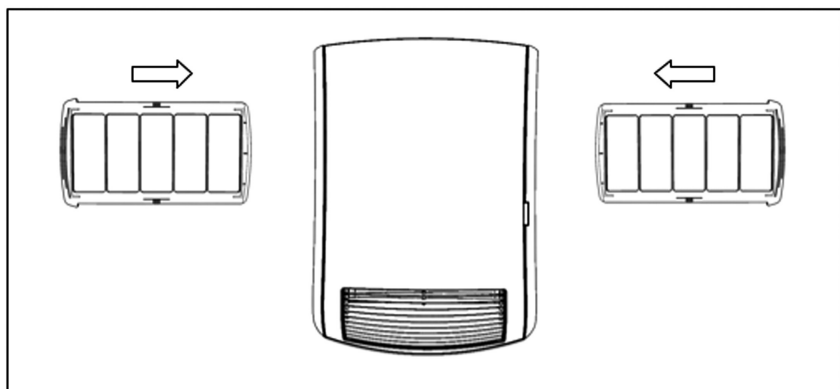

8



9



10

GENERAL

- Le agradecemos la confianza que nos ha depositado mediante la compra de este aparato. Usted ha adquirido un producto de calidad que ha sido totalmente fabricado según reglas técnicas de seguridad reconocidas y conformes a las normas CE.
- Sirvase leer atentamente estas instrucciones antes de la puesta en funcionamiento y guárdelas para futuras referencias.
- Rogamos compruebe el perfecto estado y funcionamiento del aparato al desembalarlo ya que cualquier defecto de origen que presente está amparado por la garantía S&P.

ADVERTENCIAS DE SEGURIDAD

- Este producto no lo deben utilizar personas (niños incluidos) con capacidades físicas, sensoriales o mentales reducidas, o con experiencia y conocimientos inadecuados, si no están bajo la supervisión de una persona responsable de su seguridad o si dicha persona no les ha instruido adecuadamente. Los niños deben ser vigilados para asegurarse de que no jueguen con el producto.
- Este calefactor es una fuente de calefacción auxiliar y se debe utilizar exclusivamente con este fin.
- Asegúrese de que la alimentación de red se corresponde con los datos de la placa: 230V CA, 50Hz.
- Nunca se vaya de casa dejando en funcionamiento el calefactor. En ese caso, asegúrese siempre de que el temporizador (si está presente) esté en posición OFF (0) y de que el termostato esté al mínimo (*).
- Durante el funcionamiento, coloque el calefactor en una posición segura, es decir:
 - A al menos 1m de objetos inflamables o muebles;
 - Dejando libre la parrilla de salida del aire: no debe haber ningún objeto en el radio de 1m de la parrilla de salida;
 - Nunca colocado justo debajo de una toma de corriente.
- No deje que los animales o los niños jueguen con el calefactor o lo toquen. ¡Atención! Durante el funcionamiento, la parrilla de salida del aire se puede calentar mucho (más de 80°C = 175°F);
- **IMPORTANTE: para evitar sobrecalentamientos, no cubra nunca el producto.** Nunca apoye ningún objeto o manta sobre el aparato mientras está funcionando. Esto está escrito claramente en el aparato o ilustrado por el símbolo



- Nunca utilice el calefactor en habitaciones saturadas de gases explosivos, de vapores generados por solventes y pinturas o, en todo caso, de vapores, gases inflamables.
- Si el cable está dañado y lo debe sustituir, no realice esta operación usted solo; lleve el calefactor a nuestros Talleres de Reparación o por personal similar cualificado, ya que es necesaria la intervención de personal especializado con el fin de evitar cualquier riesgo de averías.
- No utilice este calefactorr cerca de duchas, bañeras o lavabos.
- La conexión fija solamente podrá efectuarse en redes de cables que estén equipadas con un dispositivo de separación omnipolar con una apertura de contactos de 3 mm como mínimo en todos los polos.
- El calefactor se debe colocar de tal manera que la toma de alimentación esté siempre al alcance.
- No instale el producto en paredes de material sintético.

CONEXIÓN ELÉCTRICA

- Utilice el calefactor solo instalado en la pared y en posición vertical;
- El calefactor está realizado con doble aislamiento eléctrico (clase II) y, por tanto, no requiere conexión a tierra.
- El calefactor tiene un grado de protección del agua de IPX4. Por lo tanto, se puede utilizar en cuartos de baño o en lugares húmedos, pero **NO SE PUEDE INSTALAR DENTRO DEL PERÍMETRO DE LA BAÑERA O DE LA DUCHA**. Por lo tanto, no lo instale en las zonas indicadas como VOLUMEN 1 en la figura 1.
- Los mandos de regulación no deben ser accesibles en ningún caso por parte de personas que estén dentro de la bañera o de la ducha.
- Los dispositivos de conexión de la red de alimentación deben permitir la desconexión completa en las condiciones de la categoría de sobretensiones III.
- La instalación se debe realizar adecuadamente y conforme a la normativa vigente en su país.

INSTALACIÓN

- En caso de la versión del producto dotada de soporte porta toallas, **ANTES DE INSTALAR EL PRODUCTO EN LA PARED:**
 - Introduzca el soporte para toallas en los orificios específicos que están por debajo del producto (figura 2).
 - Fije los 4 tornillos (cortos) que se encuentran en la bolsa (figura 3).
 - La distancia mínima desde el suelo que aparece en la figura 4 (30cm) se debe modificar y aumentar a 60cm.
- El aparato se debe instalar en la pared, respetando las distancias mínimas respecto al techo, al suelo y a las paredes laterales indicadas en la figura 4.
- Realice en la pared 3 orificios de 6mm de diámetro, con una distancia entre ellos según lo indicado en la figura 5.
- Introduzca los tres tacos que incluye el producto.

- Introduzca los 2 tornillos incluidos en la misma bolsa en la parte superior, con cuidado de dejar 8mm entre la cabeza del tornillo y la pared.
- Ajuste el producto a los 2 tornillos que ha fijado sujetándolo siempre firmemente con las manos. ¡ATENCIÓN! Antes de soltar el producto compruebe que esté bien sujeto a los 2 tornillos.
- Por último, sujete el producto con el tercer tornillo en la parte inferior (figura 6).

USO DEL CALEFACTOR

Su producto cuenta con los mandos indicados en la figura 7.

Modelo con termostato

- Empezando por la posición de anticongelamiento, marcada por el símbolo “ * ”, gire el mando del termostato en sentido horario hasta que no oiga un “clic”: de esta manera, el producto empieza a funcionar a 1800W de potencia y el señalador luminoso se ilumina.
- El termostato mantiene la temperatura ambiente deseada encendiendo y apagando automáticamente el calefactor. Cuanto más se gira el mando en sentido horario, con un número más alto en posición, más alta será la temperatura ofrecida. La posición máxima del termostato se corresponde con unos 35°C; la mínima (*), con unos 5°C.

Uso del termostato

- En una habitación en la que la temperatura supera los 35°C, es normal que el termostato, aunque esté situado al máximo, no encienda el calefactor.
- Viceversa, en una habitación con una temperatura demasiado baja (menos de 5°C) es normal que el termostato mantenga continuamente encendido el aparato, aunque esté al mínimo.
- Para regular lo mejor posible el termostato, recomendamos este procedimiento:
 - Coloque el termostato al máximo y haga funcionar el aparato hasta que alcance una temperatura confortable;
 - Después, gire el mando del termostato en sentido antihorario hasta oír un “clic” y el aparato se apagará;
 - Después vuelva a girar ligeramente (solo un poco) el mando del termostato en sentido horario;
 - En esta posición, el termostato mantendrá la temperatura ambiente que ha elegido.

Modelo con termostato y temporizador de 60'

- El calefactor incluye dos mandos: uno para el temporizador de 60' y otro para el termostato.
- El producto permite configurar 2 modos diferentes de funcionamiento:
 - Calentamiento del ambiente con mantenimiento de la temperatura:
 - Empezando por la posición de anticongelamiento, marcada por el símbolo

“ * ”, gire el mando del termostato en sentido horario hasta que no oiga un “clic”: de esta manera, el producto empieza a funcionar a 1000W de potencia y el señalador luminoso se ilumina.

El termostato mantiene la temperatura ambiente deseada encendiendo y apagando automáticamente el calefactor. Cuanto más se gira el mando en sentido horario, con un número más alto en posición, más alta será la temperatura ofrecida. La posición máxima del termostato se corresponde con unos 35°C; la mínima (*), con unos 5°C.

Para regular el termostato, ver el capítulo USO DEL TERMOSTATO del apartado anterior.

- **Calentamiento rápido del ambiente:**
Regule el termostato de ambiente según la temperatura deseada y después gire el mando del temporizador seleccionando el tiempo de funcionamiento deseado. El producto funciona a 1800W de potencia para el tiempo configurado, produciendo un calentamiento rápido de la habitación, y después, a una potencia de 1000W, asegurará el mantenimiento de la temperatura ambiente regulada por el termostato.
- Cuando el producto funciona a 1800W, bajo el control del temporizador, el termostato no controla la temperatura del ambiente. En estas condiciones, no utilice el calefactor en ambientes de pequeñas dimensiones si en estos se encuentran personas (niños incluidos) que no puedan irse de la habitación solos y que no estén bajo constante supervisión de una persona responsable de su seguridad.

PROTECCIÓN ANTIHELADAS

- El CB-2005 incorpora un dispositivo antiheladas que hace que el aparato se ponga en funcionamiento cuando la temperatura ambiente desciende de +5°C. Para accionar este dispositivo basta con conectar el aparato a la red y colocar el mando termostato en posición *. Si la temperatura ambiente desciende de +5°C automáticamente se pondrá en funcionamiento manteniendo la temperatura ambiental de +5°C. Este dispositivo es especialmente beneficioso en lugares donde se alcanzan bajas temperaturas y es fácil que se hiele el agua de las tuberías, etc.

FILTRO

- Su producto incluye un filtro para proteger los elementos calefactores del polvo y de la suciedad.
- El filtro se puede introducir tanto por la izquierda como por la derecha y se puede quitar (figura 8).
- Para un buen funcionamiento del producto, le recomendamos que limpie el filtro una vez cada 6 meses **ACORDÁNDOSE DE VOLVERLO A MONTAR EN EL PRODUCTO.**

BARRA PORTA TOALLAS

- La barra porta toallas le permite calentar hasta 2 toallas a la vez.
- Las toallas se deben colocar correctamente en el soporte, tal y como indica la figura 9, y NO como indica la figura 10, para evitar sobrecalentamientos y funcionamientos incorrectos.

SEGURIDAD EN CASO DE FUNCIONAMIENTO ANORMAL

- En caso de sobrecalentamiento, el sistema de protección del aparato desactiva automáticamente los elementos calefactores y el motor, interrumpiendo, así, el funcionamiento del calefactor. En este caso, el producto no funciona pero la lámpara luminosa está encendida.
- En este caso:
 - Apague el calefactor y déjelo enfriar durante unos 15/20 minutos.
 - Compruebe que el filtro anti-polvo no esté completamente obstruido y, si es así, límpielo y vuélvalo a montar.
 - Quite otras causas eventuales de sobrecalentamiento (por ej., obstáculos frente a la parrilla de entrada y/o de salida del aire, acumulación anómala de suciedad, etc.);
 - Vuelva a encender el calefactor y compruebe si funciona correctamente.
 - Para cualquier intervención de mantenimiento en el producto, es necesario dirigirse a personal especializado y cualificado.

MANTENIMIENTO

- Los calefactores S&P no necesitan un especial mantenimiento. Antes de proceder a su limpieza no olvide desconectar el aparato de la red. Limpie la carcasa con un paño suave impregnado con un detergente no abrasivo.

ASISTENCIA TÉCNICA

- La extensa Red de Servicios Oficiales S&P garantiza una adecuada asistencia técnica.
- En caso de observar alguna anomalía en el aparato, rogamos se ponga en contacto con cualquiera de los servicios mencionados, donde será debidamente atendido.
- Cualquier manipulación efectuada por personas ajenas a los Servicios Oficiales S&P, nos obligaría a cancelar su garantía.

GENERAL

- The CB range of bathroom heaters have been manufactured to the rigorous standards of production quality laid down by the International Quality Standards.
- All components have been checked and tested at the end of the manufacturing process.
- Before any installation or connection we would advise that the following instructions are carefully read and then kept in an accessible area for future reference.
- All appliances are supplied in perfect condition and operation. However if found to be defective the unit should be returned to the supplier in accordance with their terms of the S&P guarantee.

FOR YOUR SAFETY

- This appliance is not intended for use by persons (including children) with reduced physical, sensory or mental capabilities, or lack of experience and knowledge, unless they have been given supervision or instruction concerning use of the appliance by a person responsible for their safety.
- Children must be under watch to avoid that they could play with the product.
- This fan heater is an extra-heating in the house. It must be used according to this concept.
- Make sure that your supply rating corresponds to what specified on the rating plate i.e. 230 V AC, 50 Hz.
- Don't leave your home while the appliance is in function: ensure in this case that the timer (if present) is in OFF (0) position and the thermostat is in minimum position timer (*).
- During function, place the heater in a safe position :
 - Far (1 mt.) from inflammable objects or furnitures;
 - Leaving the air outlet space free : 1 mt. of free space in front of the heater;
 - Not located immediately below a socket-outlet.
- Do not leave animals or children touch or play with the appliance. Pay attention!
- The air outlet grille gets hot during operation (more than 80°C i.e. 175°F).
- **WARNING: In order to avoid overheating, do not cover the heater.** Do not hang anything on the heater and do not cover it while it's working. This is clearly written on the cover of the product or shown by the symbol.



- Do not use the heater in rooms with explosive gas or while using inflammable solvents or varnish or glues.
- If the cordset is damaged and you have to change it, do not do the job yourselves! Take the product to an after sales authorised repair centre or to a person with similar skill and knowledge, in order to avoid any risk of danger.
- Do not use this heater close to showers, baths, swimming pools.
- The appliance must be positioned so that the plug is always accessible.
- The heater shall not be placed just under a wall socket.
- Do not mount the product on walls made from synthetic material.

ELECTRICAL CONNECTION

- Only use the heater if it has been mounted on the wall in a vertical position;
- This heater is fitted with a double electrical insulation circuit (class II) and therefore does not require an earth connection.
- This heater is water resistant to IPX4. It can therefore be used in bathrooms or other areas subject to humidity AS LONG AS IT IS NOT INSTALLED WITHIN THE PERIMETER OF BATH TUBS OR SHOWERS. This means that it cannot be installed in the areas marked as VOLUME 1 in figure 1.
- It must never be possible for people in the bath tub or shower to reach the adjustment knob.
- The disconnection devices of the supply rating must enable the complete disconnection in case of the category of overvoltage III.
- This heater must be correctly installed in compliance with the legislation in force in the country of installation.

INSTALLATION

- For the version fitted with a towel rail, **BEFORE MOUNTING THE FAN HEATER ON THE WALL:**
 - Fit the towel rail into the holes underneath the product, figure 2.
 - Insert and tighten the 4 (short) screws contained in the bag, figure 3.
 - The minimum distance from the floor reported in figure 4 (30cm) changes to 60cm.
 - Mount the heater on the wall making sure to observe the minimum distances from the ceiling, floor and other walls, as shown in figure 4.
 - Drill three 6 mm diameter holes in the wall, as shown in figure 5.
 - Insert the three wall plugs supplied with the product.
 - Insert the 2 upper screws, contained in the same bag, taking care to leave a distance of 8 mm between the head of the screws and the wall.
 - Gripping the heater firmly, hook it onto the two screws; **CAUTION! Before releasing the heater make sure it is attached to the 2 screws.**
 - Then secure the product with the lower screw, figure 6.

USING THE FAN HEATER

The heater is fitted with the controls shown in figure 7.

Model with thermostat

- Starting from the anti-freeze position “ * ”, turn the thermostat knob clockwise until you hear a “click”: the fan heater starts working at 1800W and the indicator LED lights up.
- The thermostat maintains the required ambient temperature by automatically turning the heater on and off. The more the knob is turned clockwise to a higher number, the higher the ambient temperature will be. The highest position of the thermostat corresponds to approximately 35°C, the bottom one (*) to about 5°C.

Using the thermostat

- In a room with a temperature in excess of 35°C, the thermostat does not turn on the fan heater even if it is at maximum.
- Vice-versa, in a room with a very low temperature (below 5°C), the thermostat keeps the heater constantly on, even if it is at minimum.
- To optimise use of the thermostat, proceed as follows:
 - Turn the thermostat knob to maximum and wait until a comfortable temperature is reached;
 - Then turn the thermostat knob anti-clockwise until you hear a “click” and the heater turns off;
 - Turn the thermostat knob clockwise just a little;
 - In this position, the thermostat will maintain the selected ambient temperature.

Model with thermostat and 60' timer

- This model of fan heater is fitted with two knobs, one for the 60' timer and the other for the thermostat.
- 2 different operating modes are available:

- Maintenance of ambient temperature:
Starting from the anti-freeze position “ * ”, turn the thermostat knob clockwise until you hear a “click”: the fan heater starts working at 1000W and the indicator LED lights up.
The thermostat maintains the required ambient temperature by automatically turning the heater on and off. The more the knob is turned clockwise to a higher number, the higher the ambient temperature will be. The highest position of the thermostat corresponds to approximately 35°C, the bottom one (*) to about 5°C.
To adjust the thermostat, see the USING THE THERMOSTAT section above.

- **Rapid heating:**

Adjust the ambient thermostat to the required temperature and then turn the timer knob to select the required operating time. The product rapidly heats the room 1800W for the set time and then reduces power to 1000W to maintain the ambient temperature selected with the thermostat.

- When the heater is working under timer control at 1800W the thermostat doesn't control the room temperature. In this condition, do not use the heater in small rooms when they are occupied by persons not capable of leaving the room on their own, unless constant supervision is provided by a person responsible for their safety.

AUTOMATIC ANTI-FROST

- The CB-2005 wall mounted heater incorporates as standard an Anti-Frost Protection Device which switches the unit ON automatically when the temperature is less than +5°C. To activate this device when the heater is in use and turn the Thermostat to position (*). Therefore when the temperature drops below +5°C the appliance will automatically switch ON keeping the room at this constant temperature. This device is very useful where low temperatures are common and where pipeline water is easily frosted.

FILTER

- This product is fitted with a filter to protect the heating elements from dust and dirt.

- The filter is removable and can be fitted both from the left and from the right, figure 8.

- To keep the heater in perfect condition, clean the filter once every six months REMEMBERING TO PUT IT BACK AGAIN AFTERWARDS.

TOWEL RAIL

- The towel rail can warm up to 2 towels at a time.

- Position the towels correctly on the rail, as shown in figure 9 and NOT as shown in figure 10, to prevent overheating and malfunctions.

WHAT TO DO IN CASE OF MALFUNCTIONS

- In the event of overheating, the safety device on the appliance automatically disabled the heating elements and motor. As a result, the heater stops working, even though the indicator LED stays on.

- In this case:

- Turn off the fan heater and allow it to cool down for about 15/20 minutes.
- Make sure the dust filter is not totally obstructed and clean if necessary.
- Remember to put it back again afterwards.

- Eliminate any other possible reasons for overheating (e.g.: obstructions in front of the air inlet/outlet grilles, build-ups of dirt).
- Turn on the fan heater again and check it works correctly.
- If the product needs servicing, call in a qualified specialised technician.

MAINTENANCE

- IMPORTANT: BEFORE CONDUCTING ANY MAINTENANCE OR CLEANING ENSURE THAT THE APPLIANCE IS DISCONNECTED FROM THE MAINS ELECTRICAL SUPPLY.

- The S&P CB range of Heaters Do Not Require any special maintenance. To ensure long and trouble free operation we do however recommend that the intake and exhaust air vents are periodically checked to ensure there is no build up of dust and debris. TIP: With the appliance switched OFF, use a vacuum cleaner to remove any dust or debris from inside the air vents.
- To clean the appliance simply wipe with a damp (not wet) cloth. Do Not Use any abrasives or solvents.

TECHNICAL ASSISTANCE SERVICE

- All CB Wall Mounted Heaters are offered with a comprehensive guarantee and Technical Assistance Service. If the appliance is found to be defective within the period of guarantee then first please contact the Technical Assistance Service, then only if necessary return to an authorised S&P supplier.
 - IMPORTANT: Any repairs or work carried out on the appliance by person(s) not authorised by S&P will invalidate the guarantee.
- Soler & Palau reserves the right to alter specifications without prior notice.

GÉNÉRAL

- Lire attentivement ces instructions avant d'utiliser l'appareil et les conserver en vue de futures consultations.
- Les radiateurs soufflants CB-2005 et CB-2005T ont été fabriqués en respectant de rigoureuses normes de fabrication et de contrôle qualité. Tous les composants ont été vérifiés; tous les appareils ont été testés en fin de montage.
- Vérifier, dès l'avoir sorti de son emballage, le parfait état de l'appareil ainsi que son fonctionnement, étant donné que tout éventuel défaut d'origine est couvert par la garantie S&P.

POUR VOTRE SÉCURITÉ

- L'utilisation de cet appareil n'est pas adressée aux personnes (y compris les enfants) qui ont des capacités physiques, sensorielles ou intellectuelles réduites, qui manquent d'expérience ou de connaissance, à l'exception d'une supervision ou d'une explication de l'emploi de l'appareil faite par une personne responsable pour leur sécurité.
- Les enfants doivent être surveillés pour être sûrs qu'ils ne jouent pas avec le produit.
- Cet appareil est une source de chaleur auxiliaire qui ne doit servir que dans ce but.
- Assurez-vous que l'alimentation du secteur soit conforme à la plaque signalétique : 230 V CA, 50 Hz.
- Ne sortez jamais de chez vous sans éteindre l'appareil ; assurez-vous que le timer (s'il est présent) soit en position Eteint (0) et que le thermostat soit sur le minimum (*).
- Pendant le fonctionnement, installez l'appareil dans un endroit sûr, c'est-à-dire :
 - À 1 mètre au moins des objets inflammables ou des meubles ;
 - En laissant libres la grille de sortie de l'air ; en ne plaçant aucun objet dans un rayon d'un mètre de la grille de sortie;
 - En ne le plaçant jamais juste au-dessous d'une prise de courant.
 - Ne laissez jamais les enfants et les animaux jouer ou toucher l'appareil. Attention ! Pendant le fonctionnement, la grille de sortie de l'air peut atteindre une température très élevée (plus de 80°C = 175°F) ;
- **IMPORTANT : pour éviter tout risque de surchauffe ne couvrez jamais l'appareil.** Ne posez jamais ni objet, ni couverture, sur l'appareil lorsqu'il est en marche. Cette interdiction est écrite clairement sur l'appareil et illustrée par ce symbole.



- N'utilisez pas l'appareil dans des pièces saturées de gaz explosifs, de vapeurs générées par des solvants ou des vernis ou de vapeurs/gaz inflammables.
- Ne remplacez pas vous-même le câble s'il est abîmé ; apportez l'appareil à un service après-vente autorisé où du personnel spécialisé effectuera l'intervention afin d'éviter tout risque de dégât.
- N'utilisez pas cet appareil pres d'une douche, d'une baignoire, d'un lavabo.
- Placez l'appareil de façon à ce que la prise d'alimentation soit toujours accessible.
- Ne pas installer le produit sur des murs en matière synthétique.

RACCORDEMENT ÉLECTRIQUE

- Utilisez le radiateur soufflant seulement avec installation murale et en position verticale ;
- Le radiateur soufflant est fabriqué en double isolement électrique (classe II) et ainsi ne requiert pas la connexion de terre.
- Le radiateur soufflant a un degré IPX4 de protection à l'eau. Ainsi il peut être utilisé dans les salles de bain ou dans les endroits humides mais IL NE PEUT PAS ETRE INSTALLE A L'INTERIEUR DU PERIMETRE DE LA BAIGNOIRE OU DE LA DOUCHE. Donc il ne faut pas l'installer dans les zones indiquées comme VOLU-ME 1 dans la figure 1.
- Les poignées de réglage ne doivent absolument pas être accessibles pour les personnes qui sont à l'intérieur de la baignoire ou de la douche.
- Les dispositifs de déconnexion de l'alimentation du secteur doivent permettre la complète déconnexion dans les conditions de la catégorie de surtensions III.
- L'installation doit être effectuée conformément aux règles de l'art et en conformité avec la normative en vigueur dans votre pays.

INSTALLATION DU PRODUIT

- Si la version du produit est munie du support pour serviettes, **AVANT D'INSTALLER LE PRODUIT AU MUR :**
- Insérez le support serviettes dans les trous appropriés sous le produit, figure 2
- Fixez les 4 vis (courtes) fournies dans le sachet approprié, figure 3.
- La distance minimale du plancher, comme démontré par la figure 4 (30 cm), doit être modifiée et portée à 60 cm.
- L'appareil doit être installé au mur, en respectant les distances minimales du plafond, du plancher et des murs latéraux indiqués dans la figure 4.
- Faire 3 trous de diamètre 6 mm. dans le mur à une distance l'un de l'autre comme indiqué dans la figure 5.
- Insérez les trois chevilles fournies avec le produit.
- Insérez les 2 vis en haut fournies dans le même sachet, en laissant 8 mm. entre la tête de la vis et le mur.
- Accrocher le produit aux 2 vis que vous avez fixées en le tenant toujours solide-

ment entre les mains; **ATTENTION ! Avant de laisser le produit vérifiez qu'il est bien accroché aux 2 vis.**

- Fixer enfin le produit avec la troisième vis en bas , figure 6.

UTILISATION DU RADIATEUR SOUFFLANT

Votre produit est muni des commandes indiquées dans la figure 7.

Modèle avec thermostat

- En partant de la position antigel, marquée avec le symbole “ * ”, tournez la poignée du thermostat dans le sens des aiguilles de la montre jusqu'à entendre un “ clic”: le produit commence alors à fonctionner à 1800W de puissance et le témoin lumineux s'allume.

- Le thermostat maintient la température ambiante requise en allumant et éteignant automatiquement le radiateur soufflant. Le plus la poignée est tournée dans le sens des aiguilles de la montre, dans la position avec le chiffre le plus haut, le plus la température garantie sera élevée. La position maximale du thermostat correspond à environ 35°C, la minimale (*) à environ 5°C.

Utilisation du thermostat

- Dans une pièce où la température dépasse les 35°C il est normal que le thermostat, même si positionné au maximum, n'allume pas le radiateur soufflant.

- Vice-versa, dans une pièce avec une température trop basse (sous les 5°C) il est normal que le thermostat maintient l'appareil constamment allumé, même si positionné au minimum.

- Pour régler au mieux le thermostat nous conseillons cette procédure :

- Positionner le thermostat au maximum et faire fonctionner l'appareil jusqu'à atteindre une température confortable;

- Ensuite tourner la poignée du thermostat dans le sens inverse des aiguilles de la montre jusqu'à entendre un “ clic” et l'appareil s'éteindra;

- Ensuite tourner encore légèrement (seulement en peu) la poignée du thermostat dans le sens des aiguilles de la montre;

- Dans cette position le thermostat maintient la température ambiante que vous avez choisie.

Modèle avec thermostat et timer 60'

- Le radiateur soufflant est muni de deux poignées, une pour le timer 60' et une pour le thermostat.

- Le produit vous permet de régler 2 différents modes de fonctionnement:

• Réchauffement de l'environnement avec maintien de la température :

En partant de la position antigel, marquée avec le symbole “ * ”, tournez la poignée du thermostat dans le sens des aiguilles de la montre jusqu'à enten-

dre un “clic”: le produit commence alors à fonctionner à 1000W de puissance et le témoin lumineux s’allume.

Le thermostat maintient la température ambiante requise en allumant et éteignant automatiquement le radiateur soufflant. Le plus la poignée est tournée dans le sens des aiguilles de la montre, dans la position avec le chiffre le plus haut, plus la température garantie sera élevée. La position maximale du thermostat correspond à environ 35°C, la minimale (*) à environ 5°C.

Pour le réglage du thermostat, voir chapitre UTILISATION DU THERMOSTAT au paragraphe précédent.

- Réchauffement rapide de l’environnement:

Ayant réglé le thermostat ambiant selon la température ambiante requise, tournez ensuite la poignée du timer en sélectionnant le temps de fonctionnement requis. Le produit fonctionne à 2000W de puissance pour le temps réglé, en produisant un réchauffement rapide de la pièce et ensuite garantira à une puissance de 1000W le maintien de la température ambiante réglée par le thermostat.

- Quand le radiateur soufflant fonctionne sous le contrôle du timer à 1800W, le thermostat ne contrôle pas la température de la pièce.

A cette condition, n’utilisez pas le radiateur soufflant dans une petite pièce quand elle est occupée par des personnes qui ne sont pas capable d’en sortir leur mêmes, à l’exception d’une supervision constante faite par une personne qui soit responsable pour leur sécurité.

DISPOSITIF “HORS GEL”

- Les radiateurs soufflants CB-2005 incorporent un dispositif “hors gel” mettant en marche automatiquement le radiateur quand la température ambiante descend en deçà de +5°C et pour la maintenir à ce niveau.

- Ce dispositif est particulièrement intéressant pour les lieux où le gel pourrait causer des problèmes pour les conduites d’eau.

- Une fois raccordé au réseau, pour mettre en action ce dispositif il suffit de placer le thermostat en position (*).

FILTRE

Votre produit est muni d’un filtre pour protéger les éléments chauffants contre la poussière et la saleté.

- Le filtre peut être enlevé et inséré du côté droit ou gauche , figure 8.

- Pour un fonctionnement correct du produit nous conseillons de nettoyer le filtre une fois tous les 6 mois EN SE RAPPELANT DE LE MONTER ENSUITE SUR LE PRODUIT.

BARRE PORTE SERVIETTES

- La barre porte-serviette vous permet de chauffer jusqu'à 2 serviettes chaque fois.
- Les serviettes doivent être positionnées correctement sur le support, comme indiqué dans la figure 9 et NON PAS comme indiqué dans la figure 10, pour éviter des surchauffes et des mauvais fonctionnements.

SÉCURITÉ EN CAS DE FONCTIONNEMENT ANORMAL

- En cas de surchauffe le système de protection de l'appareil désactive automatiquement les éléments chauffants et le moteur, en faisant interrompre ainsi le fonctionnement du radiateur soufflant . Dans ce cas le produit ne fonctionne pas mais la lampe lumineuse est allumée.
- Dans ce cas:
 - Eteindre le radiateur soufflant et le laisser refroidir pour environ 15/20 minutes.
 - Contrôler que le filtre anti-poussière n'est pas complètement obstrué et, s'il en est ainsi, nettoyez-le et remontez-le.
 - Enlevez d'éventuelles autres causes de surchauffe (par ex. obstacles devant la grille d'entrée et/ou sortie de l'air, accumulation anormale de saleté etc);
 - Allumez à nouveau le radiateur soufflant et vérifiez-en le fonctionnement correct.
 - Pour toute intervention d'entretien sur le produit il faut s'adresser au personnel spécialisé et qualifié.

ENTRETIEN

- Avant d'effectuer quelque opération d'entretien et/ou de nettoyage, assurez-vous que l'appareil sois débranché.
- Ces appareils ne requièrent aucun entretien spécial. Il suffit de passer un chiffon humide avec un détergent doux sur l'extérieur.
- N'utilisez pas de dissolvant ni de produit abrasif pour son nettoyage.

IMPORTANT

- Nous vous conseillons de ne pas démonter l'appareil, puisque tout type de manipulation annulerait automatiquement la garantie S&P.
 - Si vous observez un comportement anormal de l'appareil ou de la structure, débranchez immédiatement l'appareil de la prise de courant, et emportez-le ou contactez le centre de réparations qualifié le plus proche, fin d'éviter tout risque d'accident.
- LE FABRICANT N'EST PAS RESPONSABLE DES DOMMAGES CAUSÉS PAR LE NON ACCOMPLISSEMENT DE CES AVERTISSEMENTS.**

GENERALITÀ

- Vi ringraziamo per la fiducia depositata in noi con l'acquisto di questo dispositivo. Avete acquistato un prodotto di qualità ha totalmente fabbricato in base alle norme tecniche di sicurezza riconosciute e conformi alle regole della CE.

- Leggere attentamente il contenuto del presente manuale di istruzioni dal momento che contiene indicazioni importanti per la vostra sicurezza nell'uso e nella manutenzione di questo prodotto.

Conservatelo per una possibile consultazione in un secondo momento.

- Vi preghiamo di verificare il perfetto stato del dispositivo una volta tolto dall'imballaggio, dal momento che qualsiasi difetto d'origine che possa presentare è coperto dalla garanzia S&P.

PER LA VOSTRA SICUREZZA

- Questo prodotto non deve essere utilizzato da persone (bambini inclusi) con capacità fisiche, sensoriali o mentali ridotte, o con inadeguata esperienza e conoscenze, che non siano sotto la supervisione di una persona responsabile per la loro sicurezza o che non siano da essa stati adeguatamente istruiti. I bambini devono essere sorvegliati per assicurarsi che non giochino con il prodotto.

- Questo termoventilatore è una fonte di riscaldamento ausiliario e deve essere utilizzato esclusivamente per questo scopo.

- Assicuratevi che l'alimentazione di rete corrisponda ai dati di targa: 230V AC, 50Hz.

- Non abbandonate mai la vostra abitazione lasciando il termoventilatore in funzionamento; in tali casi assicuratevi sempre che il timer (se presente) sia in posizione OFF (0) e che il termostato sia in posizione minima (*).

- Durante il funzionamento collocate il termoventilatore in una posizione sicura ovvero:

- Ad almeno 1m da oggetti infiammabili o mobili;

- Lasciando libera la griglia di uscita dell'aria: nessun oggetto deve essere presente nel raggio di 1m dalla griglia di uscita;

- Mai posizionato immediatamente sotto ad una presa di corrente.

- Non lasciate che animali o bambini giochino o tocchino il termoventilatore. Attenzione! Durante il funzionamento la griglia di uscita dell'aria può diventare molto calda (oltre 80°C = 175°F);

- **IMPORTANTE: per evitare surriscaldamenti non ricoprite mai il prodotto.**

Non appoggiate mai alcun oggetto o coperta sull'apparecchio mentre è in funzione. Questo è chiaramente scritto sull'apparecchio o illustrato dal simbolo



- Non utilizzate il termoventilatore in stanze saturate di gas esplosivi, di vapori generati da solventi e vernici o comunque di vapori/gas infiammabili.
- Se il cavo è danneggiato e dovete sostituirlo non eseguite questa operazione da soli, riportate il termoventilatore ad un centro di riparazioni autorizzato perché è richiesto l'intervento di personale specializzato al fine di evitare qualunque rischio di danneggiamento.
- Non utilizzate questo termoventilatore nelle vicinanze di docce, vasche da bagno o lavandini.
- Il termoventilatore deve essere posizionato in modo tale che la presa di alimentazione sia sempre raggiungibile.
- Non installate il prodotto su pareti di materiale sintetico.

POSIZIONAMENTO SICURO

- Utilizzate il termoventilatore solo installato a muro ed in posizione verticale ;
- Il termoventilatore è costruito in doppio isolamento elettrico (classe II) e, pertanto, non richiede il collegamento di terra.
- Il termoventilatore ha un grado IPX4 di protezione all'acqua. Può pertanto essere utilizzato nei bagni o nei luoghi umidi ma **NON PUO' ESSERE INSTALLATO ALL'INTERNO DEL PERIMETRO DELLA VASCA DA BAGNO O DELLA DOCCIA**. Non installarlo pertanto nelle zone indicate come VOLUME 1 in figura 1.
- Le manopole di regolazione non devono in nessun caso essere accessibili da parte di persone che siano all'interno della vasca da bagno o della doccia.
- I dispositivi di disconnessione dalla rete di alimentazione devono consentire la disconnessione completa nelle condizioni della categoria di sovratensioni III.
- L'installazione deve essere eseguita a regola d'arte e conforme alla normativa vigente nel vostro paese.

INSTALLAZIONE DEL PRODOTTO

- Nel caso della versione del prodotto dotata di supporto porta salviette, **PRIMA DI INSTALLARE IL PRODOTTO A PARETE :**
 - Inserite il supporto salviette negli appositi fori sotto il prodotto, figura 2.
 - Fissate le 4 viti (corte) fornite nell'apposito sacchetto , figura 3.
 - La distanza minima dal pavimento riportata in figura 4 (30cm) deve essere modificata e innalzata a 60cm.
- L'apparecchio deve essere installato a muro, rispettando le distanze minime dal soffitto, dal pavimento e dalle pareti laterali indicate in figura 4.
- Praticate nel muro 3 fori di diametro 6 mm. a distanza l'uno dall'altro come indicato in figura 5.
- Inserite i tre tasselli forniti con il prodotto.
- Inserite le 2 viti in alto , fornite nello stesso sacchetto, avendo cura di lasciare 8 mm. tra la testa della vite ed il muro.

- Fate agganciare il prodotto alle 2 viti che avete fissato tenendolo sempre saldamente tra le mani; **ATTENZIONE ! Prima di lasciare il prodotto verificate che sia bene agganciato alle 2 viti.**

- Fissate infine il prodotto con la terza vite in basso , figura 6.

USO DEL TERMOVENTILATORE

Il vostro prodotto è dotato dei comandi indicati in figura 7.

Modello con termostato

- Iniziando dalla posizione antigelo, contrassegnata dal simbolo “ * ”, ruotate la manopola del termostato in senso orario fino a quando non si sente un “click”: il prodotto inizia così a funzionare a 1800W di potenza ed il segnalatore luminoso si illumina.

- Il termostato mantiene la temperatura ambiente desiderata accendendo e spegnendo automaticamente il termoventilatore. Più la manopola è ruotata in senso orario, in posizione con numero più alto, più la temperatura assicurata sarà elevata. La posizione massima del termostato corrisponde a circa 35°C, quella minima (*) a circa 5°C.

Uso del termostato

- In una stanza ove la temperatura supera i 35°C è normale che il termostato, anche se posizionato al massimo, non accenda il termoventilatore.

- Viceversa, in una stanza con una temperatura troppo bassa (sotto i 5°C) è normale che il termostato mantenga l'apparecchio continuamente acceso, anche se posizionato al minimo.

- Per regolare al meglio il termostato consigliamo questa procedura:

- Posizionate il termostato al massimo e fate funzionare l'apparecchio sino al raggiungimento di una temperatura confortevole;

- Girate poi la manopola termostato in senso antiorario sino a che sentirete un “click” e l'apparecchio si spegnerà;

- Girate poi ancora leggermente (solo un poco) la manopola del termostato in senso orario;

- In questa posizione il termostato manterrà la temperatura ambiente che avete prescelto.

Modello con termostato e timer 60'

- Il termoventilatore è dotato di due manopole, una per il timer 60' ed una per il termostato.

- Il prodotto vi permette di impostare 2 diverse modalità di funzionamento :

- Riscaldamento dell'ambiente con mantenimento della temperatura :

Iniziando dalla posizione antigelo, contrassegnata dal simbolo “ * ”, ruotate la manopola del termostato in senso orario fino a quando non si sente un “click”: il prodotto inizia così a funzionare a 1000W di potenza ed il segnalatore luminoso si illumina.

Il termostato mantiene la temperatura ambiente desiderata accendendo e spegnendo automaticamente il termoventilatore. Più la manopola è ruotata in senso orario, in posizione con numero più alto, più la temperatura assicurata sarà elevata. La posizione massima del termostato corrisponde a circa 35°C, quella minima (*) a circa 5°C.

Per la regolazione del termostato, vedere il capitolo USO DEL TERMOSTATO al paragrafo precedente.

- **Riscaldamento rapido dell'ambiente:**

Regolato il termostato ambiente secondo la temperatura ambiente desiderata, girate poi la manopola del timer selezionando il tempo di funzionamento desiderato. Il prodotto funziona a 1800W di potenza per il tempo impostato, producendo un riscaldamento rapido della stanza e poi assicurerà ad una potenza di 1000W il mantenimento della temperatura ambiente regolata dal termostato.

- Quando il prodotto funziona a 1800W, sotto il controllo del timer, il termostato non controlla la temperatura dell'ambiente. In queste condizioni, non utilizzate il termoventilatore in ambienti di piccole dimensioni se questi sono occupati da persone (bambini inclusi) che non sono in grado di lasciare la stanza da soli e che non siano sotto costante supervisione di una persona responsabile per la loro sicurezza.

FILTRO

- Il vostro prodotto è dotato di un filtro per proteggere gli elementi riscaldanti dalla polvere e dallo sporco.

- Il filtro è rimovibile e può essere inserito sia da destra che da sinistra , figura 8.

- Per un corretto funzionamento del prodotto consigliamo di pulire il filtro una volta ogni 6 mesi **RICORDANDOSI DI MONTARLO POI SUL PRODOTTO.**

BARRA PORTA SALVIETTE

- La barra porta salviette vi permette di scaldare fino a 2 salviette per volta.

- Le salviette devono essere posizionate correttamente sul supporto, come indicato in figura 9 e **NON** come indicato in figura 10, per evitare surriscaldamenti e malfunzionamenti.

SICUREZZA IN CASO DI FUNZIONAMENTO ANORMALE

- In caso di surriscaldamento il sistema di protezione dell'apparecchio disattiva automaticamente gli elementi riscaldanti ed il motore, facendo così interrompere

il funzionamento del termoventilatore . In questo caso il prodotto non funziona ma la lampadina luminosa è accesa.

- In questo caso:

- Spegnere il termoventilatore e lasciarlo raffreddare per circa 15/20 minuti.
- Controllate che il filtro anti polvere non sia completamente ostruito e, se così, pulitelo e ri montatelo.
- Rimuovete eventuali altre cause di surriscaldamento (per es. ostacoli di fronte alla griglia di ingresso e/o uscita dell'aria, anomalo acumulo di sporco ecc);
- Accendete nuovamente il termoventilatore e verificatene il corretto funzionamento.
- Per qualsiasi intervento di manutenzione sul prodotto è necessario rivolgersi a personale specializzato e qualificato.

MANUTENZIONE

- Prima di effettuare qualsiasi operazione di manutenzione e/o pulizia, assicuratevi che il dispositivo sia scollegato.

- Questi dispositivi non hanno bisogno di una manutenzione speciale. Basta passare un panno leggermente inumidito con un detergente leggero sull'esterno dello stesso.

Per la pulizia, non usare detersivi o prodotti abrasivi, né solventi.

NOTABENE

- Vi consigliamo di non smontare il dispositivo, dal momento che qualsiasi manipolazione renderebbe automaticamente nulla la garanzia S&P.

- Se osservate un comportamento anomalo del dispositivo o della struttura, scollegatelo immediatamente dalla presa di corrente e portatelo o chiamate il centro di riparazione qualificato più vicino, per evitare qualsiasi incidente.

IL FABBRICANTE NON SI ASSUME ALCUNA RESPONSABILITÀ PER I DANNI PRODOTTI DALL'INADEMPIENZA DI QUESTE AVVERTENZE.

GERAL

- Obrigado pela confiança depositada ao comprar este aparelho. Acaba de adquirir um produto de qualidade totalmente fabricado segundo as técnicas de segurança reconhecidas e em conformidade com as normas CE.
- Por favor leia atentamente estas instruções antes de colocar o aparelho em funcionamento e guarde-as para futuras consultas.
- Por favor certifique-se que o aparelho está em perfeito estado de funcionamento já que qualquer defeito de origem está coberto pela garantia S&P.

AVISOS DE SEGURANÇA

- Este aparelho não deve ser utilizado por crianças ou por pessoas com capacidades físicas, sensoriais ou mentais reduzidas, ou com experiência e conhecimentos desadequados sem a supervisão de uma pessoa responsável. As crianças devem ser vigiadas para se certificar que não brincam com o aparelho.
- Este aquecedor é uma fonte de aquecimento auxiliar e deve ser utilizado exclusivamente com este fim.
- Certifique-se que a alimentação de rede corresponde aos dados da placa: 230V CA, 50Hz.
- Nunca saia de casa deixando o aquecedor a funcionar. Se tiver de sair certifique-se sempre que o temporizador (se existir) está na posição OFF (0) e que o termóstato está no mínimo (*).
- Respeite as seguintes distâncias de segurança durante o funcionamento do aquecedor:
 - Pelo menos 1m de móveis ou objectos inflamáveis ou ;
 - Deixe livre a grelha de saída de ar: não deve haver nenhum objecto no raio de 1m da grelha de saída;
 - Nunca instale o aparelho logo abaixo de uma tomada de corrente.
- Mantenha os animais e as crianças afastadas do aquecedor. Atenção! Durante o funcionamento, a grelha de saída de ar pode atingir temperaturas elevadas (mais de 80°C = 175°F);
- **IMPORTANTE: para evitar sobreaquecimento, não cubra nunca o aparelho.** Nunca apoie nenhum objecto ou manta sobre o aparelho quando estiver em funcionamento. Esta recomendação está claramente indicada no aparelho ou ilustrada pelo símbolo.



- Nunca utilize o aquecedor em compartimentos saturados de gases explosivos, de vapores gerados por solventes e pinturas ou, em todo caso, de vapores, gases inflamáveis.
- Se o cabo estiver danificado e tiver de o substituir recorra às nossas oficinas de reparação ou aos serviços de pessoal qualificado. É necessária a intervenção de pessoal especializado por forma a evitar qualquer risco de avarias.
- Não utilize este aquecedor perto de duchas, banheiras ou lavatórios.
- A ligação fixa só poderá efectuar-se em redes de cabos equipadas com um dispositivo de separação omnipolar com uma abertura de contactos de 3 mm no mínimo em todos os pólos.
- O aquecedor deve ser colocado de maneira a que a tomada de alimentação esteja sempre acessível.
- Não instale o aparelho em paredes de material sintético.

LIGAÇÃO ELÉCTRICA

- O aquecedor só deve ser utilizado instalado na parede e na posição vertical;
- O aquecedor dispõe de duplo isolamento eléctrico (classe II) e, portanto, não requer ligação à terra.
- O aquecedor tem um grau de protecção à água de IPX4. Assim sendo, pode ser utilizado em quartos de banho ou em lugares húmidos, mas **NÃO SE pode INSTALAR DENTRO do PERÍMETRO DA BANHEIRA OU DO DUCHE**. Não instalar nas zonas identificadas como VOLUME 1 na figura 1.
- Os comandos de regulação não devem estar acessíveis em nenhum caso pelas pessoas que estejam dentro da banheira ou do duche.
- Os dispositivos de ligação da rede de alimentação devem permitir que o aparelho seja completamente desligado nas condições da categoria de sobretensão III.
- A instalação deve ser realizada adequadamente e em conformidade com as normas nacionais em vigor.

INSTALAÇÃO

- Para a versão do aparelho com suporte de toalhas, **ANTES DE INSTALAR O APARELHO NA PAREDE:**
 - Introduza o suporte para toalhas nos orifícios específicos por debaixo do aparelho (figura 2).
 - Fixe os 4 parafusos (curtos) que se encontram na bolsa (figura 3).
 - A distância mínima do chão indicada na figura 4 (30cm) deve ser aumentada para 60cm.
 - O aparelho deve ser instalado na parede, respeitando as distâncias mínimas em relação ao tecto, ao chão e às paredes laterais indicadas na figura 4.
 - Faça 3 furos de 6mm de diâmetro respeitando as distâncias indicadas na figura 5.

- Introduza as três buchas fornecidas.
- Introduza os 2 parafusos incluídos na mesma bolsa na parte superior, tendo o cuidado de deixar 8mm entre a cabeça do parafuso e a parede.
- Ajuste o aparelho aos 2 parafusos já fixados segurando-o sempre com firmeza com as mãos. **ATENÇÃO!** Antes de largar o aparelho certifique-se que está bem fixo aos 2 parafusos.
- Por último, fixe o aparelho com o terceiro parafuso na parte inferior (figura 6).

UTILIZAÇÃO DO AQUECEDOR

O seu aparelho dispõe dos comandos indicados na figura 7.

Modelo com termóstato

- Começando pela posição de anti congelamento, identificada pelo símbolo “ * ”, rode o comando do termóstato no sentido dos ponteiros do relógio até ouvir um “clic”: O indicador luminoso acende e o aparelho começa a funcionar a 1800W de potência.
- O termóstato mantém a temperatura ambiente desejada ligando e desligando o aquecedor automaticamente. Quanto mais rodar o comando no sentido dos ponteiros do relógio, mais alto será o número indicador da posição de funcionamento e mais alta será a temperatura oferecida. A posição máxima do termóstato corresponde a cerca de 35°C; e a mínima (*), a cerca de 5°C.

Uso do termóstato

- Num compartimento em que a temperatura ultrapasse os 35°C, é normal que o termóstato não ligue o aquecedor, mesmo que esteja situado no máximo.
- Num compartimento em que a temperatura seja demasiado baixa (menos de 5°C) é normal que o termóstato mantenha o aparelho continuamente acesso, mesmo que esteja no mínimo.
- Para regular o termóstato da melhor maneira possível, recomendamos o seguinte procedimento:
 - Coloque o termóstato no máximo e coloque o aparelho a funcionar até atingir uma temperatura confortável;
 - Em seguida rode o comando do termóstato no sentido contrário ao dos ponteiros do relógio até ouvir um “clic” ; o aparelho será desligado;
 - Em seguida volte a rodar ligeiramente (só um pouco) o comando do termóstato no sentido dos ponteiros do relógio;
 - Nesta posição, o termóstato irá manter a temperatura ambiente escolhida.

Modelo com termóstato e temporizador de 60'

- O aquecedor inclui dois comandos: um para o temporizador de 60' e outro para o termóstato.
- O aparelho permite configurar 2 modos diferentes de funcionamento:

- **Aquecimento do ambiente com manutenção da temperatura:**
Começando pela posição de anti congelamento, identificada pelo símbolo “ * ”, rode o comando do termostato no sentido dos ponteiros do relógio até ouvir um “clic”: O indicador luminoso acende e o aparelho começa a funcionar a 1000W de potência.
O termostato mantém a temperatura ambiente desejada ligando e desligando o aquecedor automaticamente. Quanto mais rodar o comando no sentido dos ponteiros do relógio, mais alto será o número indicador da posição de funcionamento e mais alta será a temperatura oferecida. A posição máxima do termostato corresponde a cerca de 35°C; e a mínima (*), a cerca de 5°C.
Para regular o termostato, consulte o capítulo USO do TERMOSTATO da secção anterior.
- **Aquecimento rápido do ambiente:**
Regule o termostato de ambiente de acordo com a temperatura desejada e em seguida rode o comando do temporizador seleccionando o tempo de funcionamento desejado. O aparelho funcionará a 1800W de potência durante o tempo estabelecido procedendo ao aquecimento rápido do compartimento; em seguida, a uma potência de 1000W, assegurará a temperatura ambiente regulada pelo termostato.

- Quando o aparelho funciona a 1800W controlado do temporizador, o termostato não controla a temperatura do ambiente. Nestas condições, não utilize o aquecedor em ambientes de pequenas dimensões na presença de pessoas (crianças incluídas) que não possam sair do compartimento sozinhas e que não estejam sob a supervisão constante de uma pessoa responsável pela sua segurança.

PROTECÇÃO ANTI-GELO

- O CB-2005 inclui um dispositivo anti congelamento que o coloca automaticamente em funcionamento quando a temperatura ambiente desce abaixo dos +5°C.
- Para accionar este dispositivo basta ligar o aparelho à rede e colocar o comando do termostato na posição *. Se a temperatura ambiente descer abaixo dos +5°C, o aparelho liga automaticamente mantendo uma temperatura ambiente de +5°C.
- Este dispositivo é particularmente útil em locais propícios a baixas temperaturas, impedindo assim o congelamento da água nos canos, etc.

FILTRO

- O seu aparelho inclui um filtro para proteger os elementos aquecedores do pó e da sujidade.
- O filtro pode ser colocado tanto pela esquerda como pela direita e se pode ser retirado (figura 8).
- Para um bom funcionamento do aparelho, recomendamos que limpe o filtro de 6 em 6 meses. **NÃO SE ESQUEÇA DE O VOLTA A COLOCAR** no aparelho.

SUPORTE PARA TOALHAS

- O suporte para toalhas permite-lhe aquecer até 2 toalhas de cada vez.
- As toalhas devem ser colocadas correctamente no suporte, como indica a figura 9, e NÃO como indica a figura 10, para evitar sobreaquecimentos e funcionamentos incorrectos.

SEGURANÇA EM CASO DE FUNCIONAMENTO ANORMAL

- Em caso de sobreaquecimento, o sistema de protecção do aparelho desactiva automaticamente os elementos aquecedores e o motor, interrompendo assim o funcionamento do aquecedor. Neste caso, o aparelho não funciona mas o indicador luminoso continuará acesso.
- Neste caso:
 - Desligue o aquecedor e deixe-o arrefecer durante uns 15/20 minutos.
 - Certifique-se que o filtro anti-pó não está completamente obstruído, se assim for, limpe-o e volte-o a montar.
 - Solucione outras causas eventuais de sobreaquecimento (por ex., obstáculos em frente à grelha de entrada e/ou de saída do ar, acumulação anómala de sujidade, etc.);
 - Volte a ligar o aquecedor e verifique se este funciona correctamente.
 - Para qualquer intervenção de manutenção no aparelho, dirija-se a pessoal especializado e qualificado.

MANUTENÇÃO

- Os aquecedores S&P não necessitam de manutenção especial. Antes de proceder à sua limpeza não se esqueça de desligar o aparelho da rede. Limpe a estrutura com um pano suave impregnado com um detergente não abrasivo.

ASSISTÊNCIA TÉCNICA

- A vasta rede de Serviços Oficiais S&P garante uma adequada assistência técnica.
- Caso observe alguma anomalia no aparelho, coloque-se em contacto com qualquer dos serviços mencionados, onde será devidamente atendido.
- Qualquer manipulação efectuada por pessoas estranhas aos Serviços Oficiais S&P, resultará no cancelamento da sua garantia.

ALGEMEENHEDEN

- Wij bedanken u voor de aankoop van dit apparaat en voor het in ons gestelde vertrouwen. U hebt een kwaliteitsproduct aangekocht dat volledig is geproduceerd met inachtneming van de beveiligingstechnologie die erkend is door en voldoet aan de normen van het CE-keurmerk.
- Lees deze handleiding aandachtig. Deze bevat belangrijke aanwijzingen voor uw veiligheid bij het gebruik en het onderhoud van dit product.
- Bewaar deze voor latere raadpleging .
- U wordt aangeraden de goede staat en de werking te controleren van het apparaat bij het uitpakken. Elk oorspronkelijk defect valt onder de S&P-garantie.

VOOR UW VEILIGHEID

- Dit apparaat is niet bedoeld voor gebruik doorq personen (inclusief kinderen) met een verminderde lichamelijke, zintuiglijke of geestelijke vermogens, of een gebrek aan ervaring en kennis, tenzij uw hebben gekregen toezicht of instructie over het gebruik van het apparaat door een persoon die verantwoordelijk is voor hun veiligheid. Kinderen moeten onder kijken, om te voorkomen dat ze zou kunnen spelen met het product.
- Deze warmeluchtventilator is een bijkomende verwarmingsbron en dient uitsluitend voor dit doel gebruikt te worden.
- Kijkt u na of de netvoeding overeenkomt met de gegevens op het plaatje: 230V AC, 50Hz.
- Verlaat u uw woning nooit terwijl de warmeluchtventilator in werking is. Controleer in dat geval altijd of de Timer (indien aanwezig) op OFF (0) staat en of de thermostaat op de minimumstand staat (*).
- Tijdens de werking zet u de warmeluchtventilator op een veilige plaats, dus:
 - Op minstens 1 m van ontvlambare of mobiele objecten;
 - De luchtuitlaatroosters moeten vrijgelaten worden: er mogen zich in geen geval objecten binnen een straal van 1 m. van het luchtuitlaatroos ter bevinden;
 - Nooit onmiddellijk onder een stopcontact.
- Laat dieren of kinderen niet met de warmeluchtventilator spelen of deze aanraken. Let op! Tijdens de werking kan het luchtuitlaatrooster erg warm worden (meer dan 80°C = 175°F);
- **BELANGRIJK: Om oververhitting te voorkomen dient u het apparaat nooit te bedekken. Plaats nooit voorwerpen of dekens op het apparaat terwijl dit in werking is.** Dit wordt duidelijk schriftelijk op het apparaat vermeldt, of aangegeven door het symbool



- Gebruik de warmeluchtventilator niet in ruimtes die verzadigd zijn met explosieve gassen, of met dampen die gegenereerd worden door oplosmiddelen of verf, of hoe dan ook bij de aanwezigheid van ontvlambare dampen/gassen.
- Is de kabel beschadigd en moet deze vervangen worden, dan dient u dit niet zelf te doen. Breng de warmeluchtventilator naar een bevoegd reparatiecentrum omdat de tussenkomst van gespecialiseerd personeel vereist is. Zo wordt het risico op beschadiging voorkomen.
- Gebruik deze warmeluchtventilator niet in de nabijheid van douches, badkuipen of wastafels.
- De warmeluchtventilator moet zo geplaatst worden dat het stopcontact altijd bereikbaar is.
- Installeer het product niet op wanden van synthetisch materiaal.

VEILIGE OPSTELLING

- Gebruik de thermoventilator alleen indien deze op de muur en in verticale positie geïnstalleerd is;
- De thermoventilator heeft een dubbele elektrische isolatie (klasse II) en vereist daarom geen aardverbinding;
- De thermoventilator heeft beschermingsgraad IPX4 tegen water. Het apparaat kan daarom gebruikt worden in badkamers of vochtige ruimtes **MAAR MAG NIET BINNEN DE OMTREK VAN HET BAD OF VAN DE DOUCHECABINE GEÏNSTALLEERD WORDEN**. Installeer het apparaat daarom niet in de zones die aangeduid worden, zoals VOLUME 1 in afbeelding 1.
- De instellingsknoppen mogen in geen enkel geval toegankelijk zijn voor personen die zich in het bad of onder de douche bevinden.
- De apparaten loskoppelen van het aanbod beoordeling moet enable de volledige afsluitingen in het geval van de categorie van de overspanning III.
- De installatie moet op vakkundige wijze worden uitgevoerd, in overeenstemming met de heersende wetgeving van uw land.

INSTALLATIE VAN HET PRODUCT

- Indien het om de productversie met handdoekenhouder gaat, dient u, **VOORDAT U HET PRODUCT OP DE MUUR INSTALLEERT**:
 - De handdoekenhouder in de daarvoor bestemde gaten, onder het product, aan te brengen, zie afbeelding 2.
 - De 4 (korte) schroeven vast te draaien, die in het betreffende zakje zitten, zie

afbeelding 3.

- De minimale afstand van het woord getoond in Figuur 4 (30cm) moet worden aangepast en verhoogd tot 60cm.
- Het apparaat moet op de muur geïnstalleerd worden, met inachtneming van de minimumafstanden vanaf het plafond, vanaf de vloer en vanaf de zijwanden, zoals wordt aangegeven in afbeelding 4.
- Boor 3 gaten met een diameter van 6 mm in de muur, waarvan de onderlinge afstand wordt aangegeven in afbeelding 5.
- Steek de drie bij het product geleverde pluggen in de gaten.
- Breng de 2 bovenste schroeven aan. Deze schroeven zitten in hetzelfde zakje. Laat 8 mm over tussen de kop van de schroef en de muur.
- Haak het apparaat vast aan de 2 schroeven die u bevestigd heeft, terwijl u het steeds stevig met beide handen vasthoudt; LET OP ! Voordat u het apparaat loslaat, controleer u of het goed aan de 2 schroeven vastgehaakt is.
- Bevestig het apparaat tenslotte met de derde schroef aan de onderkant, zie afbeelding 6.

GEBRUIK VAN DE THERMOVENTILATOR

Uw apparaat is uitgerust met de bedieningsorganen die aangeduid worden in afbeelding 7.

Model met thermostaat

- Begin met de antivriespositie, die aangeduid wordt met het symbool “ * ”, en draai de knop van de thermostaat met de wijzers van de klok mee tot u een “klik” hoort: het apparaat begint te werken bij een vermogen van 1800W en het controlelampje gaat branden.
- De thermostaat handhaaft de gewenste omgevingstemperatuur door de thermoventilator automatisch in- en uit te schakelen. Hoe verder de knop met de wijzers van de klok mee gedraaid is, in een stand met een hoger nummer, hoe hoger de temperatuur zal zijn. De maximumpositie van de thermostaat komt overeen met circa 35°C, de minimumtemperatuur (*) met circa 5°C.

Gebruik van de thermostaat

- In een vertrek waar de temperatuur de 35°C overschrijdt, is het normaal dat de thermostaat, ook al staat deze op het maximum, de thermoventilator niet inschakelt.
- Vice versa, in een vertrek waar de temperatuur te laag is (minder dan 5°C) is het normaal dat de thermostaat het apparaat voortdurend ingeschakeld houdt, ook al staat hij op het minimum.
- Om de thermostaat op optimale wijze te gebruiken, wordt het aangeraden onderstaande procedure te volgen:
- Zet de thermostaat op het maximum, en laat het apparaat werken tot een com-

fortabele temperatuur bereikt wordt;

- Draai de thermostaatknop vervolgens tegen de wijzers van de klok in tot u een “klik” hoort, waarna het apparaat wordt uitgeschakeld;
- Draai de thermostaatknop nog even (een klein stukje) met de wijzers van de klok mee;
- In deze stand zal de thermostaat de omgevingstemperatuur die u gekozen heeft, handhaven.

-Model met thermostaat en timer 60'

- De thermoventilator heeft twee knoppen, één voor de timer 60' en één voor de thermostaat.

- Het apparaat stelt u in staat twee verschillende werkwijzen in te stellen :

- Verwarming van de omgeving met handhaving van de temperatuur :
Begin met de antivriespositie, die aangeduid wordt met het symbool “ ”, en draai de knop van de thermostaat met de wijzers van de klok mee tot* u een “klik” hoort: het apparaat begint te werken bij een vermogen van 1000W en het controlelampje gaat branden.

De thermostaat handhaaft de gewenste omgevingstemperatuur door de thermoventilator automatisch in- en uit te schakelen. Hoe verder de knop met de wijzers van de klok mee gedraaid is, in een stand met een hoger nummer, hoe hoger de temperatuur zal zijn. De maximumpositie van de thermostaat komt overeen met circa 35°C, de minimumtemperatuur (*) met circa 5°C.

Zie voor de instelling van de thermostaat het vorige hoofdstuk GEBRUIK VAN DE THERMOSTAAT.

- Snelle verwarming van de omgeving:

Is de thermostaat eenmaal op de gewenste omgevingstemperatuur ingesteld, dan draait u aan de timerknop en selecteert u de gewenste werkingstijd. Het apparaat werkt bij een vermogen van 1800W gedurende de ingestelde tijd, en zorgt voor een snelle verwarming van het vertrek. Vervolgens zorgt het bij een vermogen van 1000W voor de handhaving van de omgevingstemperatuur die door de thermostaat ingesteld werd.

-Wanneer de verwarming werkt onder timer controle op de thermostaat 1800W heeft geen controle over de kamertemperatuur. In deze conditie, maken geen gebruik van de verwarming in kleine ruimtes wanneer zij worden bezet door personen die niet in staat is tot het verlaten van de kamer op hun eigen, tenzij constante begeleiding wordt verzorgd door een persoon die verantwoordelijk is voor hun veiligheid.

FILTER

- Uw apparaat heeft een filter dat de verwarmingselementen beschermt tegen stof en vuil.

- Het filter kan verwijderd worden en kan zowel vanaf de linker- als de rechterkant worden aangebracht, zie afbeelding 8.

- Voor een correcte werking van het product, wordt het aangeraden het filter om de 6 maanden te reinigen. VERGEET U NIET HET DAARNA WEER IN HET APPARAAT AAN TE BRENGEN.

HANDDOEKENHOUDER

- De stang van de handdoekenhouder stelt u in staat tot 2 handdoeken per keer te verwarmen.
- De handdoeken moeten op correcte wijze op de houder worden aangebracht, zoals afbeelding 9 toont, en NIET zoals afbeelding 10 toont, om oververhitting en storingen te voorkomen.

VEILIGHEID IN GEVAL VAN EEN AFWIJKENDE WERKING

- In geval van oververhitting deactiveert het veiligheidssysteem van het apparaat automatisch de verhittingselementen en de motor, zodat de werking van de thermoventilator onderbroken wordt. Nu werkt het apparaat niet, maar het controlelampje brandt wel.
- In dit geval gaat u als volgt te werk:
 - Schakel de thermoventilator uit en laat hem ongeveer 15/20 minuten afkoelen.
 - Controleer of het antistoffilter niet volledig verstopt is. Is dit wel het geval, dan reinigt u het filter en plaatst u het weer terug.
 - Verhelp de eventuele andere oorzaken van de oververhitting (bijvoorbeeld de aanwezigheid van objecten voor de roosters van de luchtinlaat en/of de luchtuitlaat, een abnormale vuilopeenhoping, enz.);
 - Schakel de thermoventilator opnieuw in en controleer de correcte werking.
 - Voor het uitvoeren van om het even welke vorm van onderhoud op het apparaat, neemt u contact op met het gespecialiseerd en gekwalificeerd personeel.

ONDERHOUDENREINIGING

- U moet de stekker van het apparaat uittrekken vooraleer dit schoon te maken of onderhoud uit te voeren.
- Deze apparaten behoeven geen speciaal onderhoud. Het volstaat om de buitenzijde van het toestel schoon te maken met een met water bevochtigd doek.
- Gebruik geen oplosmiddelen of schuurmiddelen bij het schoonmaken.

BELANGRIJK

- We bevelen aan om het toestel niet te demonteren. Elke manipulatie van het toestel heeft automatisch de annulering van de S&P-garantie voor gevolg.
- Als u een abnormaal gedrag van het apparaat of de structuur vaststelt, trek dan onmiddellijk de stekker uit het stopcontact. Breng het apparaat naar een gekwalificeerde reparatiedienst om gevaarlijke situaties te voorkomen.
- DE FABRIKANT KAN NIET AANSPRAKELIJK WORDEN GESTELD VOOR SCHADE VEROORZAAKT DOOR HET NIET NALEVEN VAN DEZE WAARSCHUWINGEN.

- E -



Protección del medio ambiente y reciclaje

Su aparato ha sido embalado cuidadosamente con el fin de que no sufra daños durante el transporte. Para contribuir a la protección del medio ambiente, le pedimos que elimine de forma adecuada el material utilizado para el embalaje del aparato.

Eliminación de aparatos usados

Los aparatos con la marca que aparece en el lateral no se deben eliminar junto con los desechos urbanos, sino que se deben recoger y eliminar por separado. La eliminación de los aparatos usados se debe realizar con gran cuidado, conforme a las prescripciones y las leyes vigentes localmente sobre la materia.

- GB -



Environment and recycling

Please help us to protect the environment by disposing of the packaging in accordance with the national regulations for waste processing.

Recycling of obsolete appliances

Appliances with this label must not be disposed off with the general waste. They must be collected separately and disposed off according to local regulations.

- F -



Environnement et recyclage

Nous vous demandons de nous aider à préserver l'environnement. Pour ce faire, merci de vous débarrasser de l'emballage conformément aux règles nationales relatives au traitement des déchets.

Collecte et recyclage des produits en fin de vie

Les appareils munis de ce symbole ne doivent pas être mis avec les ordures ménagères, mais doivent être collectés séparément et recyclés. La collecte et le recyclage des produits en fin de vie doivent être effectués selon les dispositions et les décrets locaux.

- I -



Tutela dell'ambiente e riciclaggio

Affinché il vostro apparecchio non subisca danni durante il trasporto, esso è stato imballato con cura. Per contribuire alla tutela del nostro ambiente, vi chiediamo di smaltire in modo appropriato il materiale utilizzato per l'imballaggio dell'apparecchio.

Smaltimento degli apparecchi usati

Gli apparecchi che recano il contrassegno riportato a fianco non devono essere smaltiti insieme ai rifiuti urbani, ma vanno raccolti e smaltiti separatamente. Lo smaltimento degli apparecchi usati va eseguito a regola d'arte, in conformità con le prescrizioni e leggi vigenti localmente in materia.

- P -



Proteção do meio ambiente e reciclagem

O seu aparelho foi embalado cuidadosamente para não sofrer danos durante o transporte. Para contribuir para a proteção do meio ambiente, pedimos que elimine de forma adequada o material utilizado para a embalagem do aparelho.

Eliminação de aparelhos usados

Os aparelhos assinalados com este símbolo não devem ser eliminados juntamente com os resíduos urbanos, devem ser recolhidos e eliminados separadamente. A eliminação dos aparelhos usados deve ser realizada com grande cuidado, de acordo com as recomendações e as leis locais sobre a matéria.

- NL -



Milieu en recycling

Wij verzoeken u ons bij de bescherming van het milieu behulpzaam te zijn. Verwijder de verpakking daarom overeenkomstig de voor de afvalverwerking geldende nationale voorschriften.

Recycling van oude toestellen

Toestellen met dit kenmerk horen niet thuis in de vuilnisbak en zijn apart in te zamelen en te recyclen. De recycling van oude toestellen moet steeds vakkundig en volgens de ter plaatse geldende voorschriften en wetgeving plaats vinden.



C/Llevant,4
Polígono Industrial Llevant
08150 Parets del Vallès (Barcelona)
SPAIN
Tel. 93 571 93 00
Fax. 93 571 93 01
Tel. int. +34 93 571 93 00
Fax. int. +34 93 571 93 11
<http://www.solerpalau.com>

Ref.:9050055601