

ИНСТРУКЦИЯ ПО ПРИМЕНЕНИЮ БЛОКИРАТОРА

I. ОПИСАНИЕ

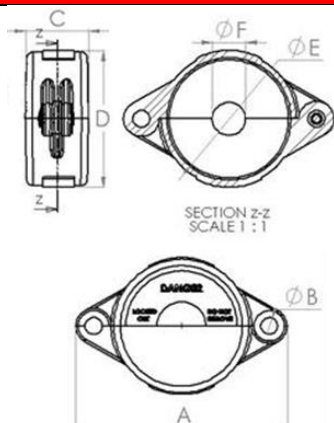

Наименование	Блокиратор вентиляей	
Артикул	65563	
Материал	Полистирол	
Размеры	A	318.3 мм
	B	9.7 мм
	C	76.2 мм
	D	276.2 мм
	E	276.2 мм
	F	89.4 мм

II. БЛОКИРУЕМЫЕ МЕХАНИЗМЫ



Вентиль



Вентиль с круглым маховиком

III. ЗОНЫ ЭКСПЛУАТАЦИИ

изолирован	Ex Gc IIB Da	для улицы	низкая t -40 °C	высокая t +150 °C	не окисляется	высокая хим. устойчивость

IV. ПРИМЕНЕНИЕ

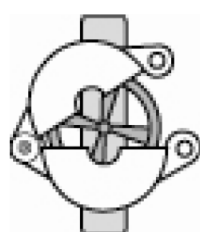

1. Закрыть вентиль
2. Надеть блокиратор на маховик вентиля, ограничив к нему доступ

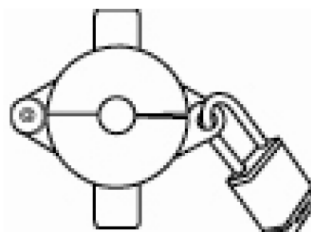

3. Заблокировать замком

V. ПРОВЕРКА ПРАВИЛЬНОСТИ БЛОКИРОВКИ И ОСОБЕННОСТИ ПРИМЕНЕНИЯ

1. Блокиратор не должен сниматься в заблокированном состоянии

VI. Продукт соответствует требованиям OSHA 29 CFR 1910.147 ©(4)(ii)(A)(1)/(c)(5)(ii)(C)(1), ANSI Z244

VII. Предназначен для использования лицами старше 18 лет.

ИНСТРУКЦИЯ ПО ПРИМЕНЕНИЮ БЛОКИРАТОРА

VIII. При применении и хранении следует избегать воздействия температур вне рабочего диапазона, механического воздействия и открытого огня. Не устанавливать в местах, где блокиратор может мешать работе, а также быть поврежден при проходе или работе персонала, перемещении оборудования или техники. После использования удалить следы загрязнения с блокиратора, протереть чистой сухой ветошью.

IX. Гарантия производителя при правильном использовании изделия по назначению – 6 месяцев.

X. Не относится к биоразлагаемым продуктам. Утилизацию производить в соответствии с требованиями законодательства.