

## СТАНКИ РЕЙСМУСОВЫЕ

- Двигатель с защитой от перегрузки
- 2 ножа из быстрорежущей стали
- Автоматическая подача заготовок

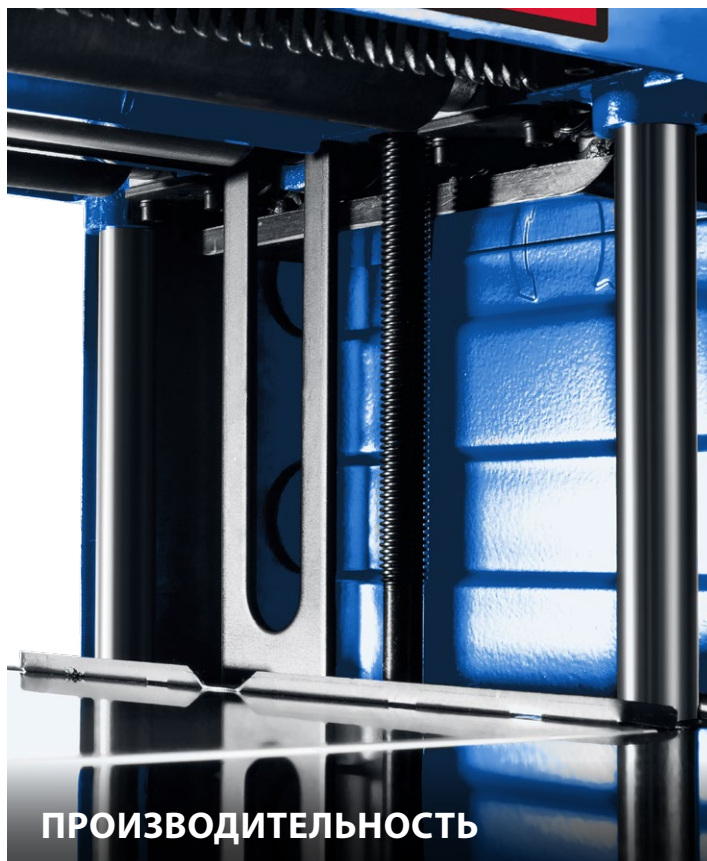



## ПРОИЗВОДИТЕЛЬНОСТЬ

- **Высокая скорость обработки**
- **Быстрая замена щеток**
- **2 ножа из быстрорежущей стали** для обработки мягких и твердых пород древесины



## ТЕХНОЛОГИИ

- **Система сбора пыли** с подключением пылесоса
- **Выключатель с функцией экстренного отключения** (для РС-305, РС-320)
- **Электродвигатель с защитой от перегрузки**
- **Автоматическая подача заготовок**
- **Регулировка скорости автоподачи** (для РС-330)
- **Защита от выброса заготовок**



## ЭРГОНОМИЧНОСТЬ

- **Компактная конструкция станка**
- **Простая и точная настройка**
- **Ручки на боковых стенках** для комфортного перемещения
- **Крепежные отверстия в основании:** устойчивость к вибрациям

# Модельный ряд



Артикул	PC-305
Ширина строгания, мм	<b>305</b>
Мощность, Вт	<b>2000</b>
Толщина обрабатываемых заготовок, мм	<b>6 – 160</b>
Макс. глубина строгания	<b>3</b>
Мин. длина заготовки, мм	140
Скорость автоматической подачи, м/мин	6
Частота вращения рабочего вала, об/мин	8000
Привод барабана	ременной
Привод механизма автоподачи	цепной
Диаметр патрубка стружкоотвода, мм	45 / 50
Длина кабеля, м	2
Напряжение, В/Гц	~220 ±10% / 50
Функции	
Защита от перегрузки	●
Регулировка скорости автоподачи	–
Возможность подключения пылесоса	●
Размеры ножей, мм	307 x 16.5 x 1.8
Габариты, см	57 x 36 x 45.5
Масса изделия / в упаковке, кг	27.5 / 30.5
Комплектация	
Рукоятка регулировки высоты стола, шт.	1
Рукоятка фиксации стола, шт.	–
Калибр для установки ножей, шт.	1
Опора резиновая, шт.	4
Ключ гаечный, шт.	1
Ключ имбусовый, шт.	1
Переходный патрубок для пылесоса, шт.	–



Упаковка:  
картонная коробка

Артикул	PC-320
Ширина строгания, мм	<b>318</b>
Мощность, Вт	<b>1500</b>
Толщина обрабатываемых заготовок, мм	<b>7 – 153</b>
Макс. глубина строгания	<b>2.5</b>
Мин. длина заготовки, мм	130
Скорость автоматической подачи, м/мин	8
Частота вращения рабочего вала, об/мин	9000
Привод барабана	ременной
Привод механизма автоподачи	цепной
Диаметр патрубка стружкоотвода, мм	50 / 40
Длина кабеля, м	2
Напряжение, В/Гц	~220 ±10% / 50
Функции	
Защита от перегрузки	●
Регулировка скорости автоподачи	–
Возможность подключения пылесоса	●
Размеры ножей, мм	319 x 18.2 x 3.2
Габариты, см	61 x 35 x 46
Масса изделия / в упаковке, кг	32 / 33.5
Комплектация	
Рукоятка регулировки высоты стола, шт.	1
Рукоятка фиксации стола, шт.	–
Калибр для установки ножей, шт.	1
Опора резиновая, шт.	4
Ключ гаечный, шт.	1
Ключ имбусовый, шт.	2
Переходный патрубок для пылесоса, шт.	1



Упаковка:  
картонная коробка

Артикул	PC-330
Ширина строгания, мм	<b>330</b>
Мощность, Вт	<b>1800</b>
Толщина обрабатываемых заготовок, мм	<b>5 – 150</b>
Макс. глубина строгания	<b>3</b>
Мин. длина заготовки, мм	140
Скорость автоматической подачи, м/мин	4 и 6
Частота вращения рабочего вала, об/мин	9000
Привод барабана	ременной
Привод механизма автоподачи	цепной
Диаметр патрубка стружкоотвода, мм	65 / 100
Длина кабеля, м	2
Напряжение, В/Гц	~220 ±10% / 50
Функции	
Защита от перегрузки	●
Регулировка скорости автоподачи	●
Возможность подключения пылесоса	●
Размеры ножей, мм	332 x 18.2 x 3.2
Габариты, см	64 x 42 x 53.5
Масса изделия / в упаковке, кг	40 / 43
Комплектация	
Рукоятка регулировки высоты стола, шт.	1
Рукоятка фиксации стола, шт.	1
Калибр для установки ножей, шт.	1
Опора резиновая, шт.	4
Ключ гаечный, шт.	1
Ключ имбусовый, шт.	3
Переходный патрубок для пылесоса, шт.	–



Упаковка:  
картонная коробка

# Особенности конструкции РС-305



**ЗУБР**  
ПРОФЕССИОНАЛ



Ролики для возврата заготовок при повторном строгании



Восстанавливаемый термозащитный предохранитель



Выключатель с функцией экстренного отключения

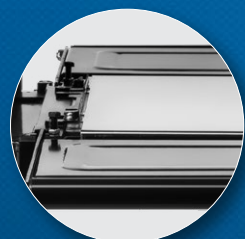

Складные удлинители рабочего стола с роликами

Гладкая поверхность рабочего стола уменьшает трение при подаче заготовки

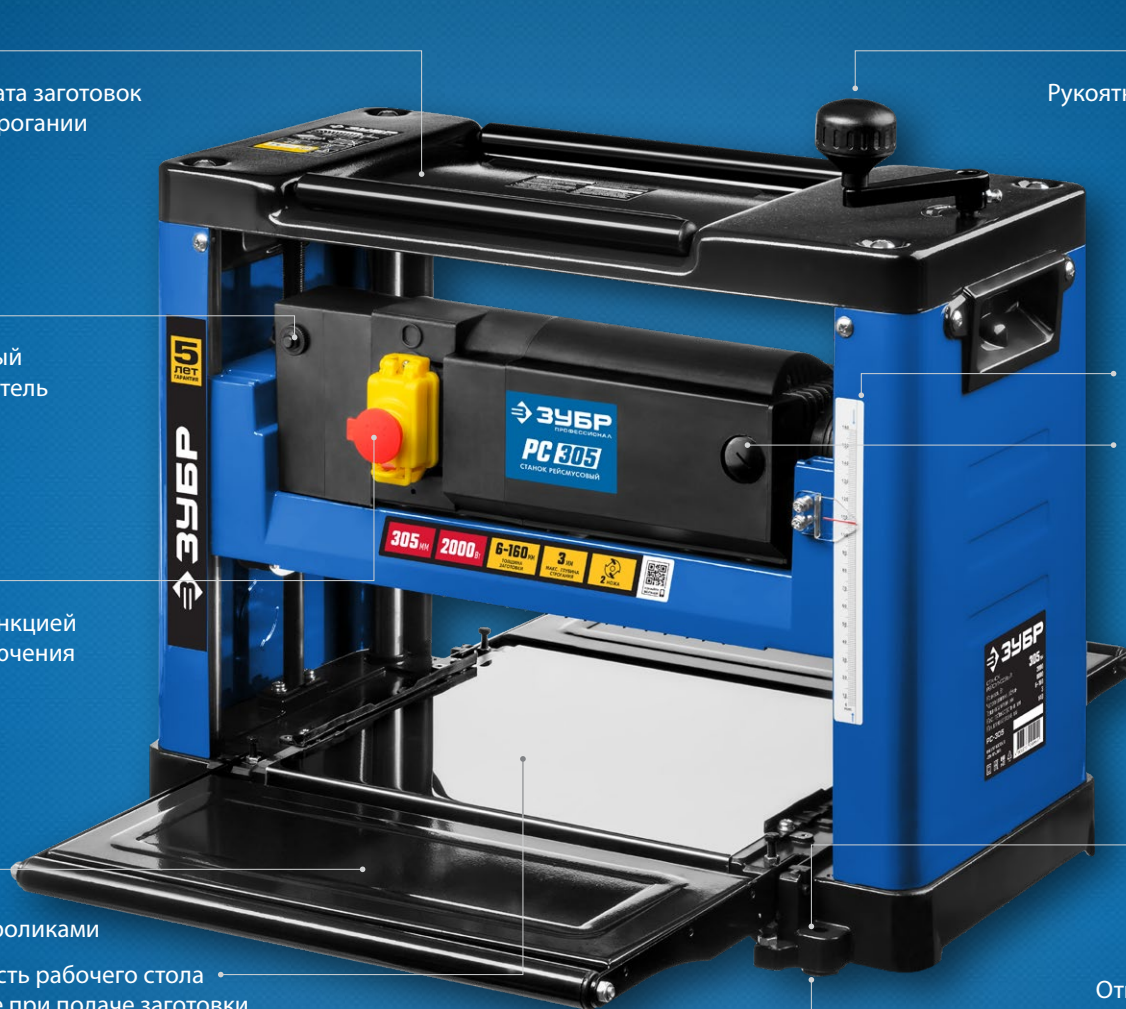

Рукоятка регулировки высоты



Миллиметровая шкала с указателем

Быстрая замена щеток



Патрубок для подключения пылесоса

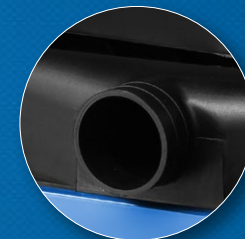

Регулировка высоты удлинителей рабочего стола

Отверстия для крепления станка к столу

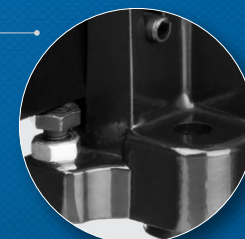

Резиновые опоры

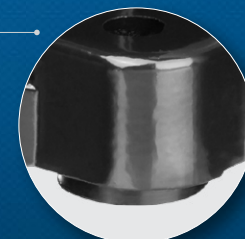

**305**

ШИРИНА  
СТРОГАНИЯ, мм

**2000**

МОЩНОСТЬ, Вт



**6-160**

ТОЛЩИНА ЗАГОТОВКИ, мм

**3**

МАКС. ГЛУБИНА  
СТРОГАНИЯ, мм



2 НОЖА

# Особенности конструкции РС-320



**ЗУБР**  
ПРОФЕССИОНАЛ



Ролики для возврата заготовок при повторном строгании



Восстанавливаемый термозащитник



Выключатель с функцией экстренного отключения



Складные удлинители рабочего стола с роликами

Гладкая поверхность рабочего стола уменьшает трение при подаче заготовки



Рукоятка регулировки высоты



Миллиметровая шкала с указателем

Быстрая замена щеток



Патрубок для подключения пылесоса

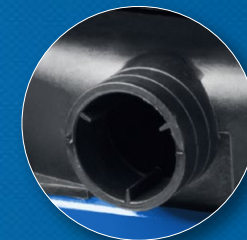

Отверстия для крепления станка к столу



Резиновые опоры



**318**

ШИРИНА  
СТРОГАНИЯ, мм

**1500**

МОЩНОСТЬ, Вт



**7-153**

ТОЛЩИНА ЗАГОТОВКИ, мм

**2.5**

МАКС. ГЛУБИНА  
СТРОГАНИЯ, мм



2 НОЖА

# Особенности конструкции РС-330



**ЗУБР**  
ПРОФЕССИОНАЛ



Ролики для возврата заготовок при повторном строгании



Электронный индикатор высоты рейсмусного стола



Переключатель скоростей автоподачи

Пылезащитный выключатель

Восстанавливаемый термopедохранитель



Складные удлинители рабочего стола с роликами

Гладкая поверхность рабочего стола уменьшает трение при подаче заготовки



Рукоятка регулировки высоты

Миллиметровая шкала с указателем

Быстрая замена щеток

Патрубок для подключения пылесоса

Регулировка высоты удлинителей рабочего стола

Отверстия для крепления станка к столу

Резиновые опоры

**330**

ШИРИНА  
СТРОГАНИЯ, мм

**1800**

МОЩНОСТЬ, Вт



**5-150**

ТОЛЩИНА ЗАГОТОВКИ, мм

**3**

МАКС. ГЛУБИНА  
СТРОГАНИЯ, мм



2 НОЖА

# Принадлежности для рейсмусовых станков

## Ножи

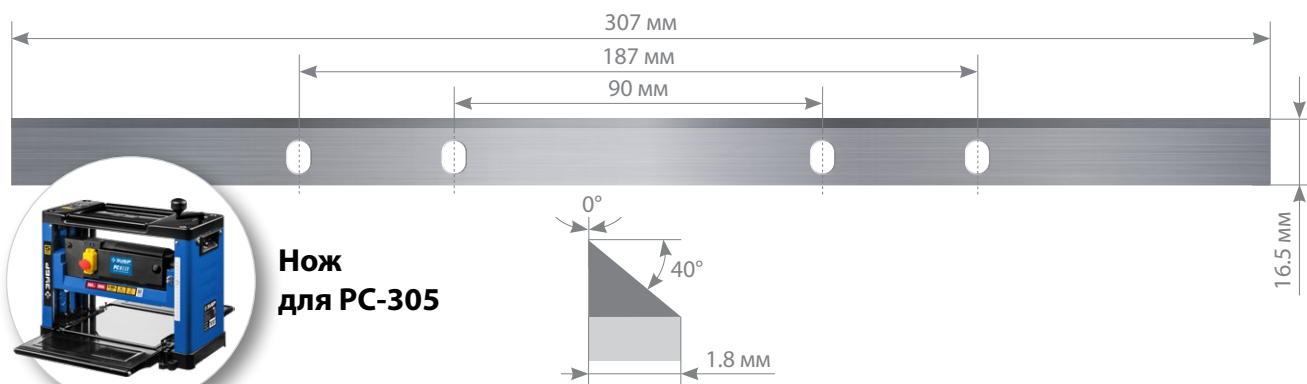

Артикул	N000-029-460
Длина, мм	<b>307</b>
Ширина, мм	<b>16.5</b>
Толщина, мм	<b>1.8</b>
Передний угол	0°
Задний угол (1,2)	40°
Материал	Быстрорежущая сталь
Твердость, HRC	55 – 60

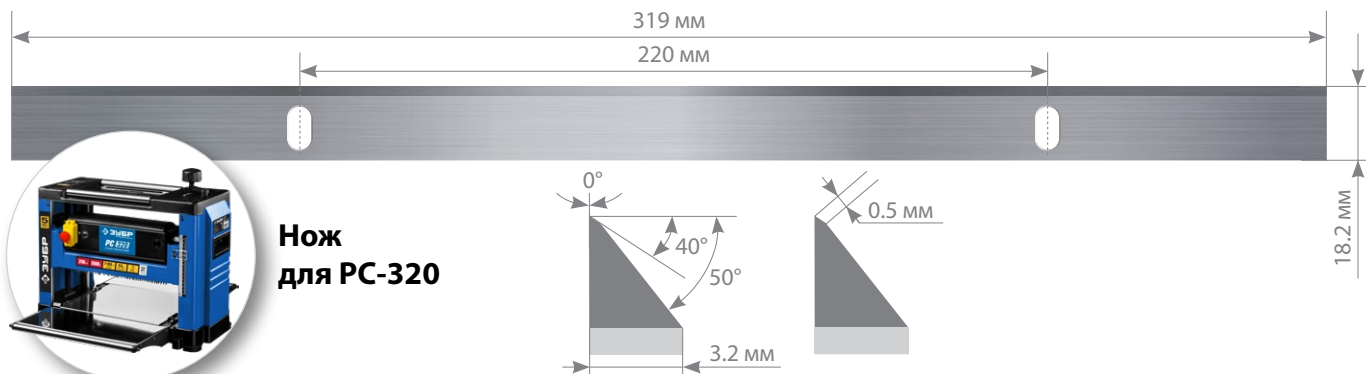

Артикул	N000-029-997
Длина, мм	<b>319</b>
Ширина, мм	<b>18.2</b>
Толщина, мм	<b>3.2</b>
Передний угол	0°
Задний угол (1,2)	40°, 50°
Материал	Быстрорежущая сталь
Твердость, HRC	58 – 65

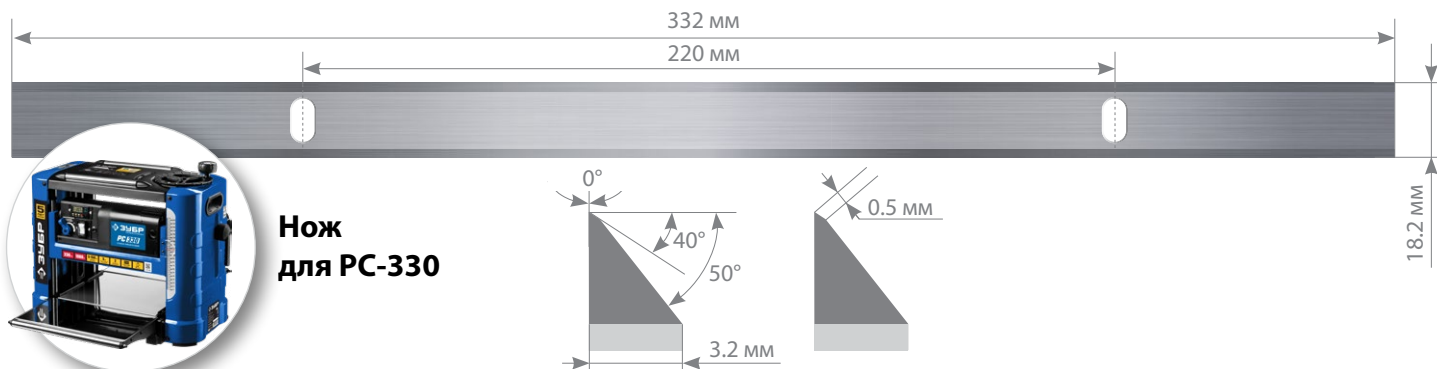

Артикул	N000-023-915
Длина (L), мм	<b>332</b>
Ширина (B), мм	<b>18.2</b>
Толщина (S), мм	<b>3.2</b>
Передний угол (A1)	0°
Задний угол (A2, A3)	40°, 50°
Расстояние между отверстиями (L2), мм	220
Материал	Быстрорежущая сталь
Твердость, HRC	58 – 65