

SK-50

ПОПЛАВКОВЫЙ КОНДЕНСАТООТВОДЧИК

ОБЩИЕ ХАРАКТЕРИСТИКИ

Поплавковый конденсатоотводчик SK-50 предназначен для непрерывного отведения конденсата посредством поплавкового механизма. На него не влияют внезапные и резкие изменения давления. Это вариант предпочтителен для систем, где необходим быстрый отвод конденсата по мере его появления, где накопление конденсата неудобно. Идеально подходит для автоматических систем с контролем температуры.

Помимо поплавка, выполняющего слив конденсата, термостатическая капсула в корпусе отводит воздух. Таким образом, предотвращается возникновение гидравлического удара в трубопроводе. В то же время, если поплавок по какой-либо причине теряет свою функциональность, активируется термостатическая капсула, которая начинает сливать конденсат и предотвращает заполнение системы.

Материал изготовления

Корпус (DN25): GGG 40.3 Ковкий чугун
Корпус (DN32-40-50): GG 25 Чугун

Внутренние части: AISI304
 Нержавеющая сталь

Соединение:
 Резьбовое или фланцевое

Номинальный диаметр:
 DN25 (1") – DN50 (2")

Давление:
 Макс. 16 бар

Рабочая температура:
 Макс. 250 °C

Сферы применения:

- Теплообменники
- Нагревательные батареи
- Резервуары
- Сушильные ролики

Монтаж:

Необходимо устанавливать в горизонтальном положении, чтобы поплавок в конденсатоотводчике работал вертикально.

Тип соединения	Фланцевый	Резьбовой
Размеры (мм)	25-32-40-50	1" – 1 1/4" – 1 1/2" – 2"
Вес (кг)	8.3-20.8-21.8-33	6.8-16.8-17.6-22

SK-50 ПОПЛАВКОВЫЙ КОНДЕНСАТООТВОДЧИК

DN25 ТЕХНИЧЕСКИЕ ХАРАКТЕРИСТИКИ

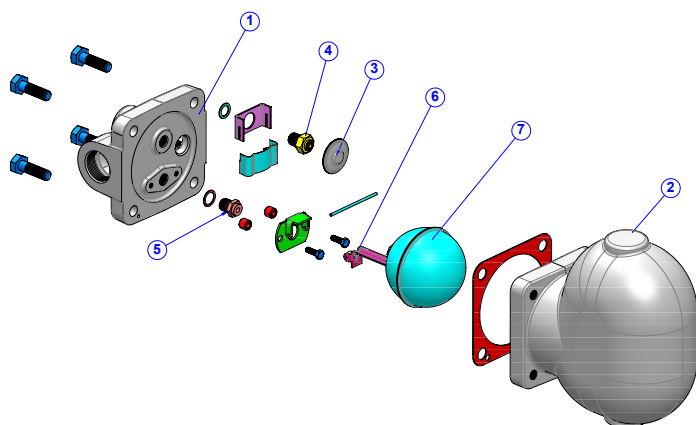

Пропускная способность

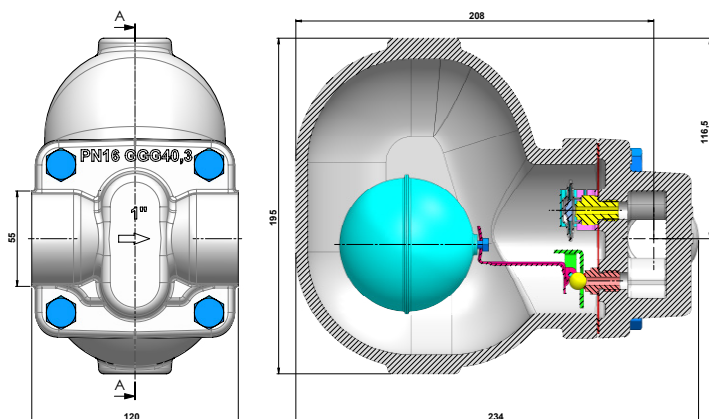
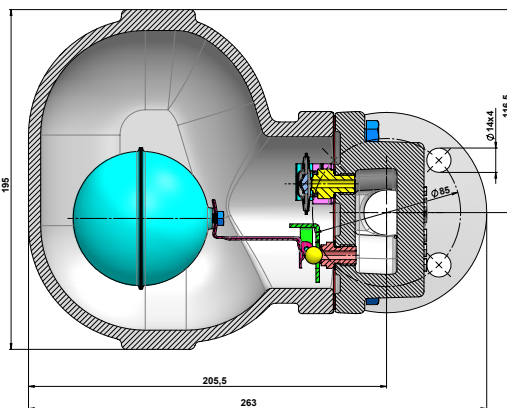
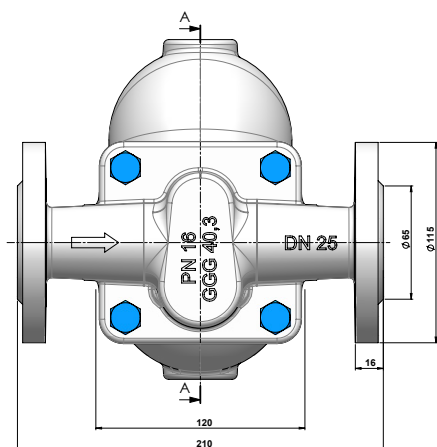
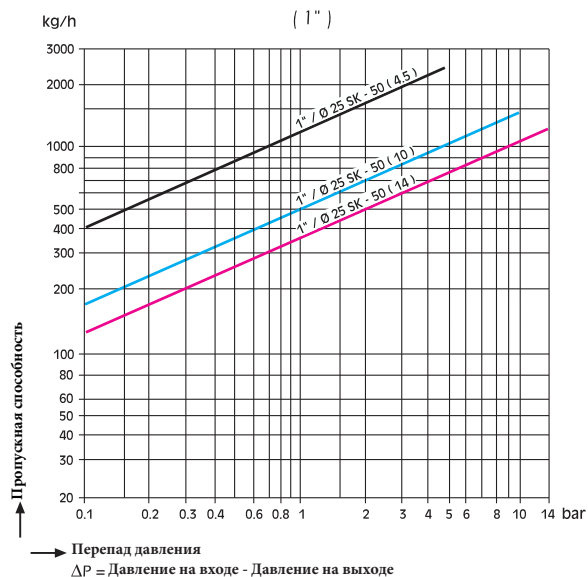

Список частей		
No	НАИМЕНОВАНИЕ	МАТЕРИАЛ
1	Корпус	GGG 40.3
2	Крышка	GGG 40.3
3	Термостатическая капсула	Нержавеющая сталь
4	Седло капсулы	Нержавеющая сталь
5	Седло поплавка	Нержавеющая сталь
6	Рычаг поплавка	Нержавеющая сталь
7	Поплавок	Нержавеющая сталь

Все размеры указаны в мм.

SK-50 ПОПЛАВКОВЫЙ КОНДЕНСАТООТВОДЧИК

DN32-40-50 ТЕХНИЧЕСКИЕ ХАРАКТЕРИСТИКИ

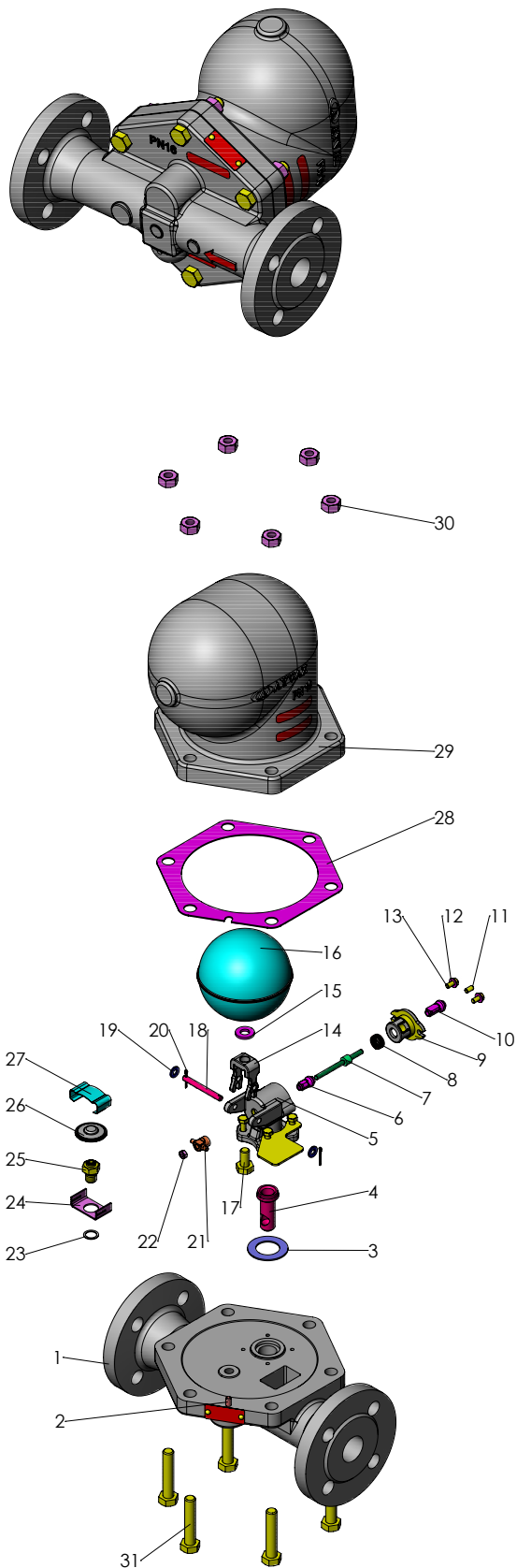

Пропускная способность

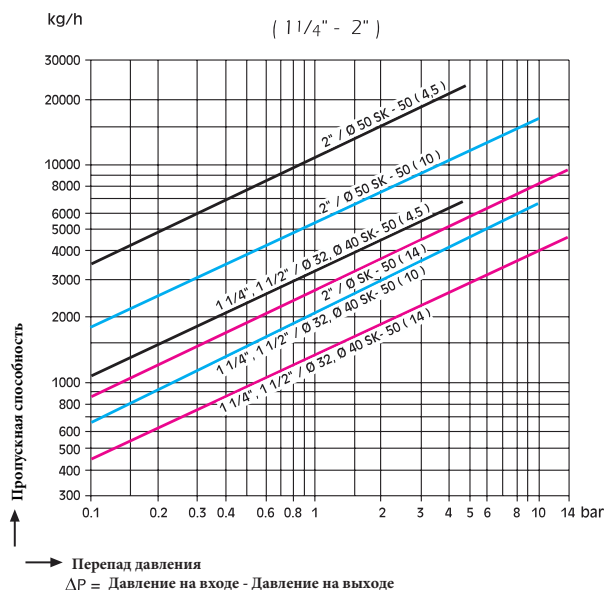

СПИСОК ЧАСТЕЙ

№	НАИМЕНОВАНИЕ	МАТЕРИАЛ
1	Корпус	GG-25 Чугун
2	Пружинная втулка	55 Si 7
3	Уплотнение	%94 Чистый графит
4	Антикоррозийная защита	AISI 304 SS
5	Седло	AISI 430 SS
6	Клапан	AISI 430 SS
7	Вал седла	AISI 304 SS
8	Пружина	AISI 302 SS
9	Колпачок седла	1.4581
10	Клапан	AISI 430 SS
11	Стопорный винт	A2-70
12	Шайба	AISI 304 SS
13	А.К.В. Винт	A2-70
14	Рычаг	AISI 304 SS
15	Шайба	AISI 304 SS
16	Поплавок	AISI 316 SS
17	А.К.В. Винт	A2-70
18	Соединительный вал поплавка	AISI 304 SS
19	Шайба	AISI 304 SS
20	Шпилька	AISI 304 SS
21	Шкив	AISI 304 SS
22	Гайка	A2
23	Уплотнение седла	AISI 304 SS
24	Нижняя часть термостатического элемента	AISI 304 SS
25	Седло термостатич. элемента	AISI 304 SS
26	Термостатический элемент	
27	Верхняя часть термостатического элемента	Пружинная сталь
28	Уплотнение крышки	%94 Чистый графит
29	Крышка	GG-25 Чугун
30	Гайка	8.8
31	А.К.В. винт	8.8

SK-50 ПОПЛАВКОВЫЙ КОНДЕНСАТООТВОДЧИК

DN32-40-50 ТЕХНИЧЕСКИЕ ХАРАКТЕРИСТИКИ

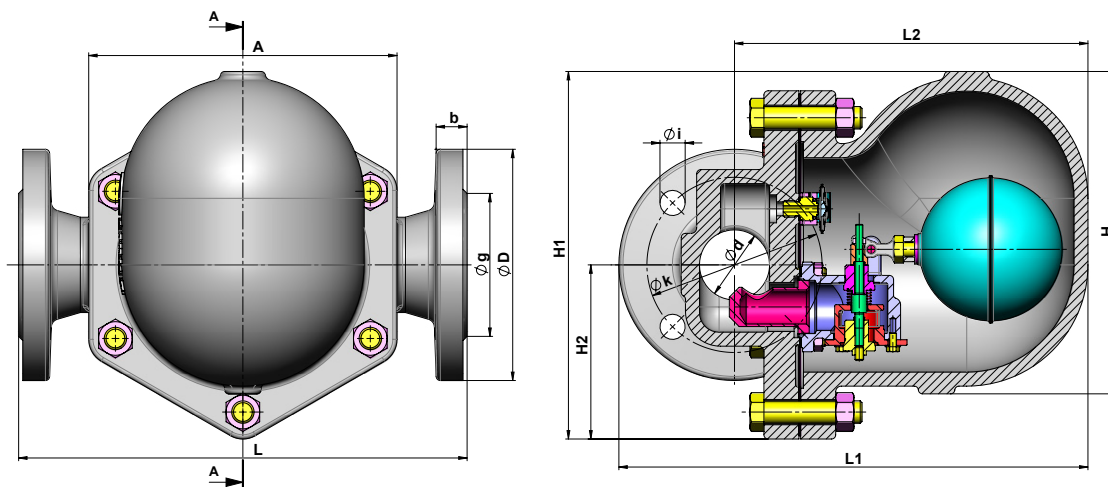

Размер	ϕD	ϕk	ϕg	b	$\phi l \times n$	A	H1	H2	H	L1	L2	L
DN32	140	100	78	20	18x4	190	237.5	107.5	207	277	245	320
DN40	150	110	88	20	18x4	190	237.5	107.5	207	277	245	320
DN50	160	125	102	22	18x4	220	262	124	230	290	252	320

Все размеры указаны в мм.

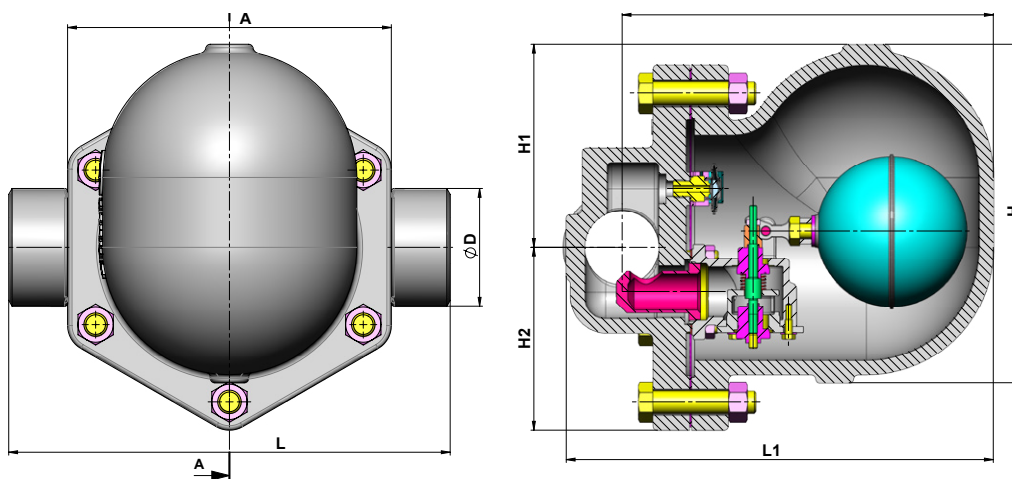

Размер	ϕD	A	H	H1	H2	L1	L2	L
1 1/4"	70	190	207	207	237.5	107.5	277	270
1 1/2"	70	190	207	207	237.5	107.5	277	270
2"	80	220	220	230	230	124	290	300

SK-50 ПОПЛАВКОВЫЙ КОНДЕНСАТООТВОДЧИК

SK-50 ПОПЛАВКОВЫЙ КОНДЕНСАТООТВОДЧИК



ЦЕНТРАЛЬНЫЙ ОФИС - ЗАВОД

Atatürk Sanayi Bölgesi Hadımköy Mahallesi Mustafa İnan Caddesi No: 44 Arnavutköy - İSTANBUL
Tel: +90 212 771 01 45 (pbx) | Fax: +90 212 771 47 27
info@ayvaz.com | www.ayvaz.com

Cona
Caserta/Italy
Tel: +39 0823 187 3988
rmolaro@ayvaz.com

Ayvaz Serbia
Belgrad/Serbia
Tel: +381 61 658 70 52
yakbiyik@ayvaz.com

Ayvaz Germany
Viernheim/Germany
Tel: +49 62046014399
germany@ayvaz.com

Ayvaz Ukraine
Kiev/Ukraine
Tel: +380 44 390 57 57
info@ayvaz.com.ua

Tricorr
Warsaw/Poland
Tel: +48-32-783-295-1
tricorr@tricorr.eu

Hacı Ayvaz M.E.
Dubai/U.A.E
Tel: +971 563550822
+971 501306871
mideast@ayvaz.com

Ayvaz China
Cixi City/China
Tel: +86 0574 5897 3851
info@ayvazchina.com

Ayvaz Kazakhstan LLP
Almaty/Kazakhstan
Tel: +7 (727) 327 97 57
info_kz@ayvaz.com
www.ayvaz.kz

Ayvaz N
Isperih/Bulgaria
Tel: +359 8431 27 32
office@ayvaz-n.eu