

EXAQ112-Z



Коллекция: NOUVELLE VAGUE

Отделки*:



00 - Белый MK4 - Кашемир MG2 - Серый

Преимущества для конечного пользователя

- **Дизайн :** традиционный стиль "50-х годов" Франции с современным функционалом и раковиной с мягкими формами
- **Функциональность:** Мягкие края без острых углов для легкой очистки, глубокая раковина, предотвращающая разбрызгивание воды
- **Практичность :** Имеет столешницу сбоку и в передней части для комфортного пользования

Технические характеристики

- **РАЗМЕРЫ (CM) :** 101 x 51 см
- **МАТЕРИАЛ :** Огнеупорная керамика
- **PERCEMENT ET PERCEMENT ROBINETTERIE :** 1 сквозное отверстие
- **CONFIGURATION :** 0
- **TROP-PLEIN :** C отверстием перелива
- **PRODUIT INCLUS :** (смеситель заказывается отдельно)
- **ROBINETTERIE CONSEILLÉE :** Nouvelle Vague
- **ВЕС :** 24 кг
- **ТИП УСТАНОВКИ :** Подвесные
- **PERCEMENT ROBINETTERIE :** C 1 отверстием для смесителя
- **MEUL/NON-MEUL :** Гладкая нижняя поверхность, для установки на мебель
- **NOMBRE DE VASQUES :** Стандартные
- **SIPHON RECOMMANDÉ :** 0

Связанные продукты

- EB3032 : Мебель 100 см для раковины-столешницы
- EB3034 : Мебель 120 см для раковины-столешницы
- EB3033 : Мебель 120 см для раковины-столешницы
- EB3037RU : Мебель 145 см для раковины-столешницы

Общая информация

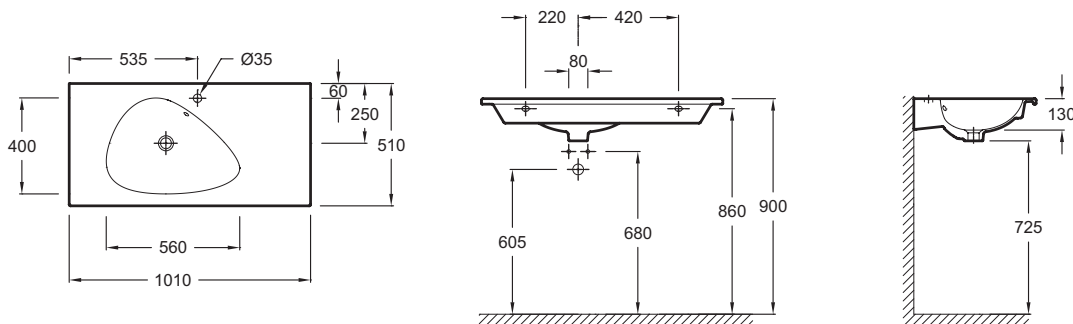

Спецификация продукта : Подвесная раковина-столешница для установки. EXAQ112-Z. Коллекция : NOUVELLE VAGUE. РАЗМЕРЫ (CM) : 101 x 51 см. ВЕС : 24 кг. МАТЕРИАЛ : Огнеупорная керамика. ТИП УСТАНОВКИ : Подвесные. PERCEMENT ET PERCEMENT ROBINETTERIE : 1 сквозное отверстие. PERCEMENT ROBINETTERIE : C 1 отверстием для смесителя. CONFIGURATION : 0. MEUL/NON-MEUL : Гладкая нижняя поверхность, для установки на мебель. TROP-PLEIN : C отверстием перелива. NOMBRE DE VASQUES : Стандартные. PRODUIT INCLUS : (смеситель заказывается отдельно). SIPHON RECOMMANDÉ : 0. ROBINETTERIE CONSEILLÉE : Nouvelle Vague.

*В зависимости от конфигурации компьютера или настроек принтера, технических факторов и характеристик, цвета, которые Вы видите могут не полностью соответствовать настоящим цветам и являются схематическими.