

Сепараторы магнитные пластинчатые типа ПН-А

Магнитная сепарация
и металлодетекция - наш профиль!

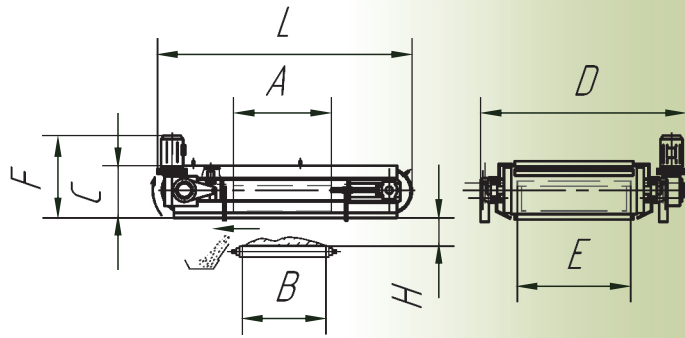
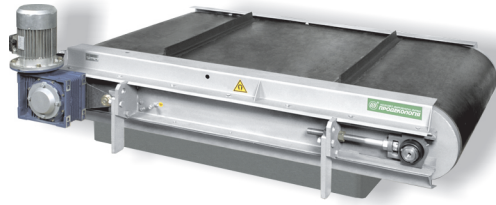

Предназначены для извлечения ферромагнитных примесей и случайных металлических предметов (болтов, гаек и др.) из сыпучих материалов, перемещаемых ленточным конвейером.

Устанавливаются над ленточным конвейером на расстоянии 100-350 мм в зависимости от высоты слоя материала.

Технические характеристики

Обозначение	Ширина ленты конвейера, В, мм	Высота подвеса, Н, мм	Размеры, мм						Мощность привода, кВт	Масса, кг			
			A	E	L	C	D	F					
ПН-А - 40/43	400	150	410	430	1610	240	1100	650	1,5	250			
ПН-А - 40/64		200		640						1310	450		
ПН-А - 50/43	500	150	550	430	1750	240	1100	650	2,2	350			
ПН-А - 50/64		200		640						1310	600		
ПН-А - 65/43	650	150	550	430	1750	240	1100	650	2,2	300			
ПН-А - 65/64		200		640						1310	560		
ПН-А - 65/85		250		850						1850	374	1700	900
ПН-А - 80/64	800	200	690	640	1900	240	1310	830	3,0	700			
ПН-А - 80/85		250		850						2000	374	1700	1200
ПН-А - 80/106		300		1060						2000	374	1950	1700
ПН-А - 100/64	1000	200	830	640	2050	240	1310	860	3,0	850			
ПН-А - 100/85		250		850						2130	374	1700	1350
ПН-А - 100/106		300		1060						2250	424	1950	2300
ПН-А - 100/127		350		1270						2250	424	2160	2600
ПН-А - 120/85	1200	250	970	850	2270	374	1700	890	4,0	1500			
ПН-А - 120/106		300		1060						2370	424	1950	2300
ПН-А - 120/127		350		1270						2370	424	2160	3100
ПН-А - 140/106	1400	300	1250	1060	2650	424	2000	890	4,0	3000			
ПН-А - 140/127		350		1270						2650	424	2160	3700

1. Максимальная индукция на рабочей поверхности сепаратора в соответствии с техническим заданием.
2. Скорость конвейерной ленты не более 2м/с.
3. Возможно изготовление сепараторов с учетом необходимых требований заказчика.



НАУЧНО-ПРОИЗВОДСТВЕННАЯ ФИРМА
ПРОДЕКОЛОГИЯ

33024, Украина, г. Ровно, ул. Млыновская 32
тел. +38 (0362) 63-08-77, тел/факс 25-60-54, 62-20-31
e-mail: separator@prodecolog.com.ua, www.prodecolog.com.ua