

НАСОСЫ ДЛЯ ПОВЫШЕНИЯ ДАВЛЕНИЯ (ЦИРКУЛЯЦИОННЫЕ НАСОСЫ С СУХИМ РОТОРОМ)

серии LPm и LP

EAC

Паспорт, руководство по эксплуатации



ВНИМАНИЕ! Перед установкой насоса для повышения давления, обязательно ознакомьтесь с данным руководством по эксплуатации.

Руководство по эксплуатации содержит информацию по эксплуатации и техническому обслуживанию циркуляционного насоса серии LPm и LP.

Производитель не несет никакой ответственности за травмы, повреждения насоса и прочего имущества вследствие не соблюдения правил безопасности или неправильной эксплуатации насоса.

Насос не предназначен для использования детьми и людьми, с ограниченными умственными, физическими способностями.

В связи с систематически проводимыми работами по совершенствованию конструкции и технологии изготовления, производитель оставляет за собой право на внесение изменений в конструкцию изделия, не отраженных в данном руководстве по эксплуатации, не ухудшающих эксплуатационных характеристик.

1. НАЗНАЧЕНИЕ ИЗДЕЛИЯ

Циркуляционный насос серии LPm и LP предназначены для повышения давления горячей воды.

Применяются для создания циркуляции в отопительных системах и в системах кондиционирования воздуха, повышения давления в системах отопления, циркуляции горячей воды в бытовых и промышленных целях, а также для повышения давления горячей воды в банях, саунах и т.д.

2. УСЛОВИЯ ЭКСПЛУАТАЦИИ

Перекачиваемые жидкости – не взрывоопасные, маловязкие, не агрессивные жидкости без твердых и длинноволоконистых включений, а также примесей, содержащих минеральные масла.

Температура перекачиваемой жидкости: от +2°C до +100°C

Температура окружающей среды: от +2°C до +40°C

Максимальное рабочее давление: 4,5 Бар

Класс изоляции: F

Класс защиты: IP44

Чугунный корпус с антикоррозийной обработкой

3. РАСШИФРОВКА ОБОЗНАЧЕНИЙ

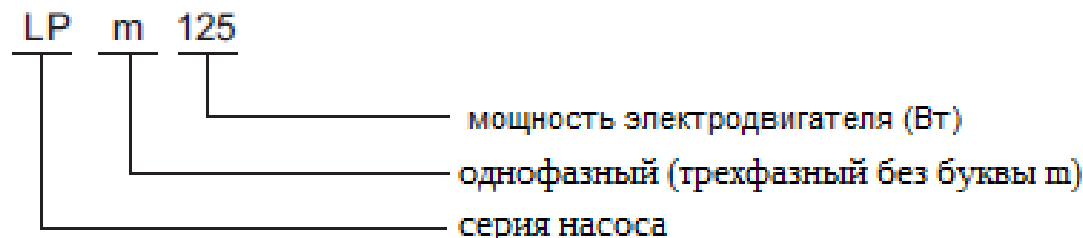

4. ТЕХНИЧЕСКИЕ ХАРАКТЕРИСТИКИ И ГАБАРИТНЫЕ РАЗМЕРЫ

Модель	Мощность кВт	м ³ /ч л/мин	0	1.5	3	4.5	6	7.5	9	10.5	12	13.5	15	16.5	18	19.5
			0	25	50	75	100	125	150	175	200	225	250	275	300	325
LPm125	0.125	н (м)	5.5	5	4.8	3.8	3	1.7	–	–	–	–	–	–	–	–
LPm250	0.25		5.5	5.2	5.1	4.9	4.6	4.2	3.5	2.8	2	–	–	–	–	–
LPm370	0.37		8	7.9	7.8	7.5	7.2	6.7	6.2	5.6	4.8	4	9.3	2.3	–	–
LPm550	0.55		19	19	18.9	18	17	16	14.9	13.7	12.4	11.2	9.8	8.5	6.6	4

Модель	Мощность кВт	м ³ /ч л/мин	0	0.6	1.2	1.8	2.4	3.0	3.6	4.2	4.8	5.4	6.0	6.6
			0	10	20	30	40	50	60	70	80	90	100	110
LPm370HA	0.37	н (м)	21	20.6	18.5	16	13.4	10	5.5	–	–	–	–	–
LPm750HA	0.75		30.8	30.7	30	29.5	28.3	26.3	24.4	22	19	16.2	13.2	9.4

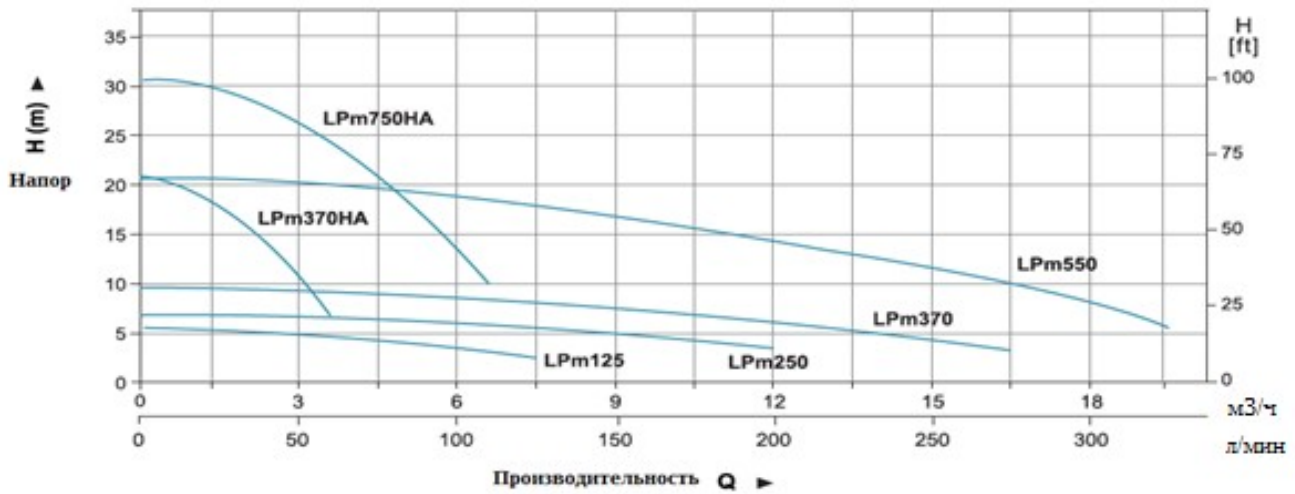

ГАБАРИТНЫЕ РАЗМЕРЫ

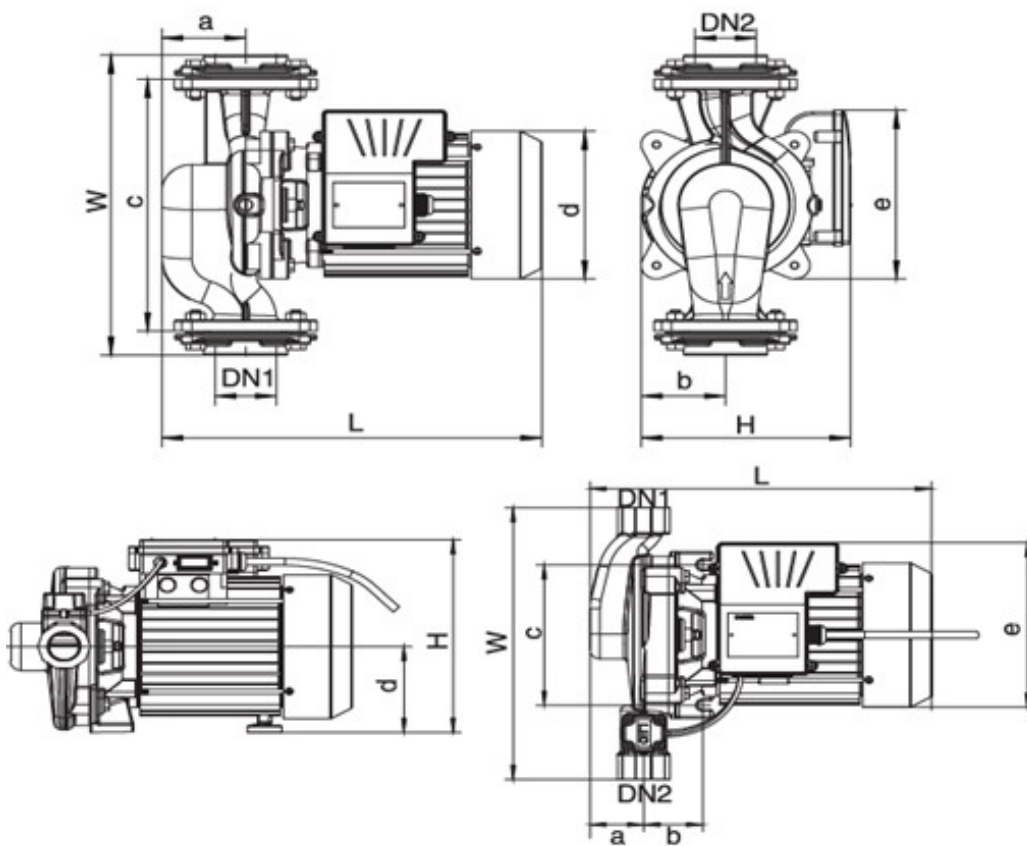

Модель	DN1	DN2	L (mm)	W (mm)	H (mm)	a (mm)	b (mm)	c (mm)	d (mm)	e (mm)
LPm125	1½"	1½"	275	260	186	47	74	210	Φ141	160
LPm250	2"	2"	301	313	190	71	78	260	Φ141	164
LPm370	2½"	2½"	367	334	195	77	84	280	Φ141	173
LPm550	2"	2"	369	344	210	81	87	280	Φ165	182
LPm370HA	1"	1"	295	270	209	43	60	124	Φ95	141
LPm750HA	1"	1"	341	310	220	54	59	160	Φ98	165

LPm125/LPm250/LPm370/LPm550

No.	Части	Материал
1	Фланец	HT 200 (чугун)
2	Корпус насоса	HT 200 (чугун)
3	Прокладка	
4	Рабочее колесо	PPO
5	Механическое уплотнение	Углерод/керамика
6	Уплотнительное кольцо	
7	Суппорт	HT 200 (чугун)
8	Подшипник	
9	Ротор	
10	Статор	
11	Клеммная коробка	ABS
12	Конденсатор	
13	Крышка клеммной коробки	
14	Задняя крышка	ZL 102
15	Вентилятор	PP
16	Крышка вентилятора	08F

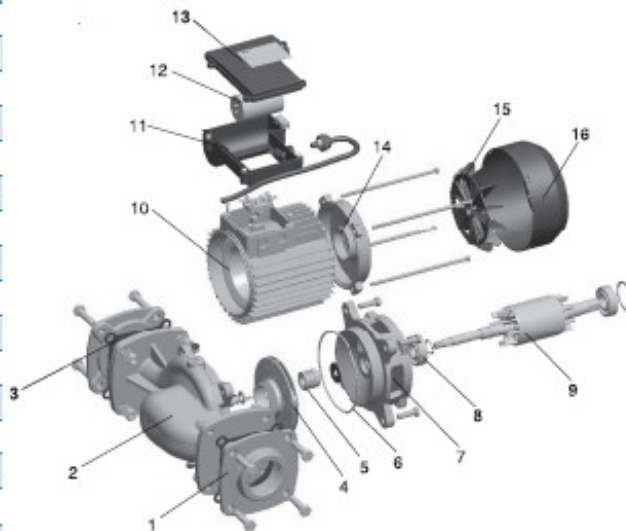

LPm370HA/LPm750HA

No.	Части	Материал
1	Корпус насоса	HT 200 (чугун)
2	Рабочее колесо	PPO
3	Уплотнительное кольцо	
4	Суппорт	HT 200 (чугун)
5	Подшипник	
6	Ротор	
7	Механическое уплотнение	Углерод/керамика
8	Реле потока	
9	Статор	
10	Клеммная коробка	ABS
11	Конденсатор	
12	Крышка клеммной коробки	
13	Задняя крышка	ZL 102
14	Вентилятор	PP
15	Крышка вентилятора	08F

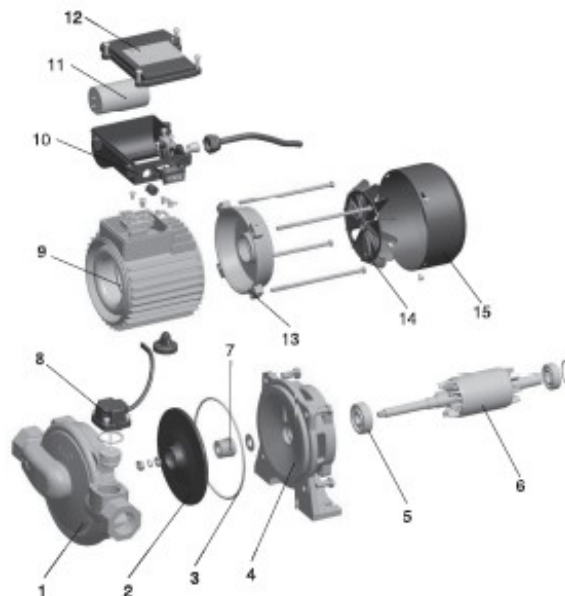

LP 1500

Мощность (кВт)

LEO Циркуляционный насос

МОДЕЛЬ	МОЩНОСТЬ		Q (м³/ч) Q (л/мин)	0	6	9	12	15	18	21	24	30	32
	кВт	л.с.		0	100	150	200	250	300	350	400	500	533
LP1500	1.5	2	H (м)	26	25	24	23	21	19	17	13	5	0
LP2200	2.2	3		34	33	32	30	28	26	23	20	12	8

ГАБАРИТНЫЕ РАЗМЕРЫ

Модель	Вес (кг)	L (mm)	W (mm)	H (mm)
LP1500	37	450	325	375
LP2200	38.8	450	325	375

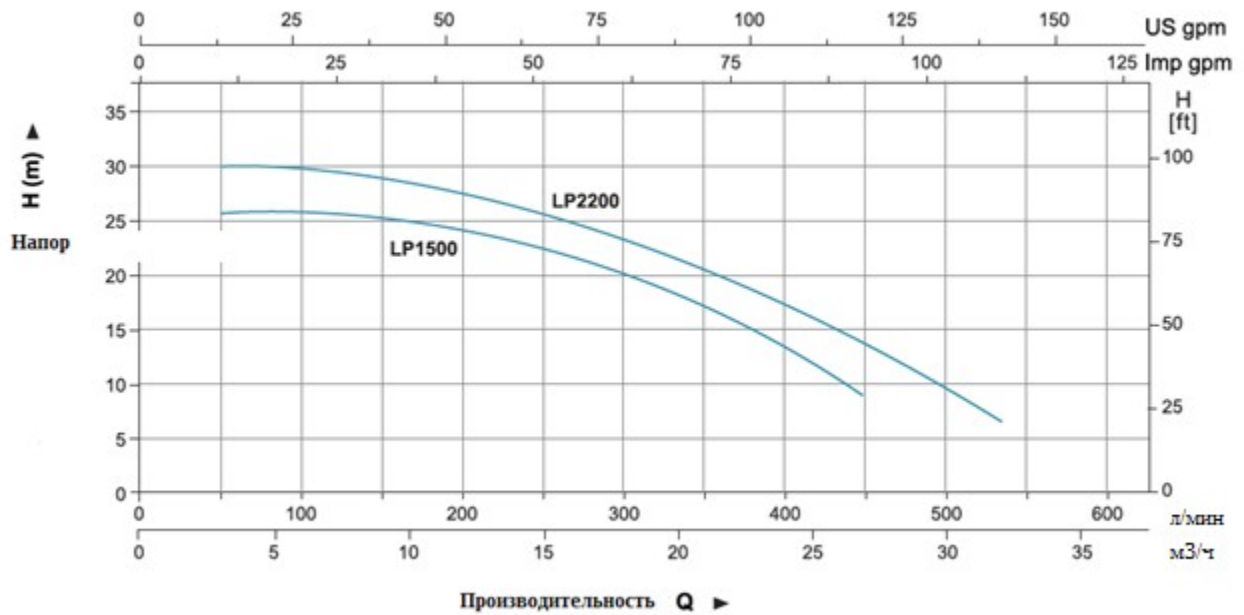
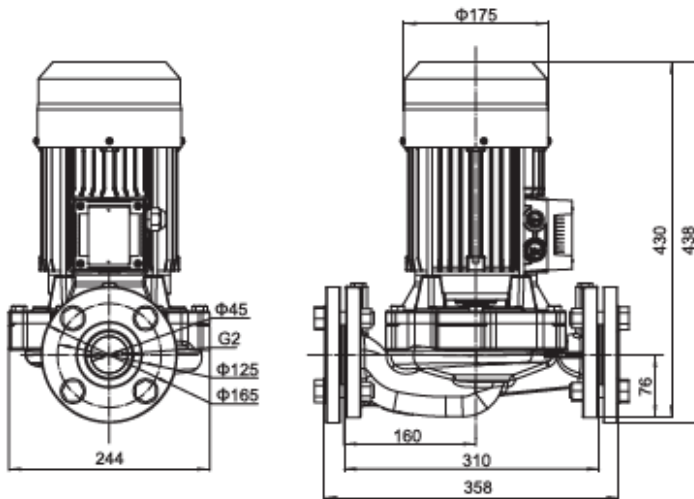

No.	Части	Материал
1	Ответный фланец	HT 200
2	Корпус насоса	HT 200
3	Рабочее колесо	Латунь
4	Суппорт	HT 200
5	Подшипник	
6	Ротор	
7	Крышка вентилятора	08F
8	Вентилятор	PP
9	Клеммная коробка	ABS
10	Задняя крышка	ZL 102
11	Статор	

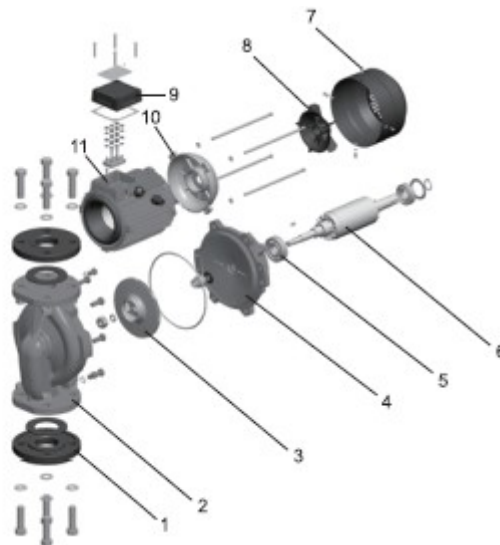

5. УСТАНОВКА И МОНТАЖ

- Установка насоса должна производиться только после выполнения всех сварочных и паяльных работ и промывки труб.

- Установите насос в легкодоступном месте, чтобы его можно было проверить или заменить.
- Монтаж производится непосредственно на трубопроводе; ни в коем случае не в нижней точке (чтобы предотвратить накопление отложений в насосе и его блокировку).
- Стрелка на корпусе мотора указывает направление потока.
- Запорные вентили должны быть установлены до и после насоса, чтобы облегчить проведение работ по обслуживанию, проверке, замене и т. п. В то же время необходимо выполнять установку так, чтобы протекающая вода не попадала на мотор и блок управления.
- Циркуляционный насос следует, по возможности, устанавливать как можно дальше от трубных изгибов, колен и узлов разветвления, чтобы избежать турбулентных вихрей в потоке всасывания, вызывающих повышенный шум во время работы насоса.
- Перед установкой циркуляционного насоса тщательно промойте систему. Для этой цели используйте ТОЛЬКО теплую воду с температурой 80°C. Затем полностью слейте воду из системы, чтобы устранить из контура циркуляции любые вредные включения.
- Циркуляционный насос ВСЕГДА устанавливайте так, чтобы обеспечить положение оси вала насоса в горизонтальном положении, а клеммной коробки - сверху или сбоку.
- Монтажные работы проводите таким образом, чтобы исключить попадание капель жидкости на электродвигатель и клеммную коробку как во время установки, так и во время технического обслуживания.
- Если возникла необходимость в извлечении электродвигателя из кожуха насоса, то при установке его на место тщательно проверьте правильность положения уплотнения.

6. СХЕМА УСТАНОВКИ

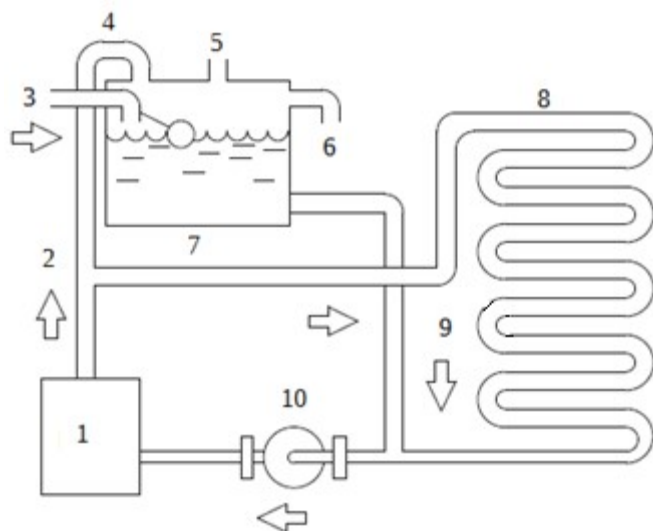

- 1) Котел
- 2) Расширительная труба
- 3) Входное отверстие для воды
- 4) Предохранительная труба
- 5) Выхлопная труба
- 6) Сливная труба
- 7) Расширительный бак
- 8) Радиатор
- 9) Сливная труба
- 10) Циркуляционный насос для горячей воды

На приведенной выше схеме изображена схема установки циркуляционного насоса для горячей воды.

7. ПОДКЛЮЧЕНИЕ К СЕТИ ЭЛЕКТРОПИТАНИЯ

ВНИМАНИЕ!

Подключение к сети электропитания должно осуществляться только квалифицированными специалистами с соблюдением действующих общих и местных требований техники

безопасности.

- Проверьте соответствие напряжения и частоты сети электропитания значениям, указанным на фирменной табличке.
- Несоответствие параметров электропитания может полностью вывести электродвигатель из строя.
- НАСОС ДОЛЖЕН БЫТЬ ОБЯЗАТЕЛЬНО ЗАЗЕМЛЕН.
- Во избежание травм и поражения электрическим током все работы по подключению к сети электропитания, включая устройство заземления, должны проводиться на холодном насосе и при отключенном электропитании.
- По окончании подключения закройте клеммную коробку.
- Полная электротехническая информация о насосе приводится на шильдике.
- Любые сбои напряжения в сети могут вызвать повреждения электродвигателя насоса.

8. ВВОД В ЭКСПЛУАТАЦИЮ И МЕРЫ ПРЕДОСТОРОЖНОСТИ

Заполнение системы водой и удаление воздуха

После установки насоса заполните систему водой и удалите из нее воздух.

1. Не включайте циркуляционный насос, если контур системы не заполнен водой.
2. Если необходимо удалить воздух из электронасоса, медленно откручивайте заглушку для выпуска воздуха и дайте жидкости вытечь в течение нескольких секунд.
3. Жидкость в контуре системы нагрета до высокой температуры, находится под давлением и может переходить в парообразное состояние. Возникает опасность ожога! Не откручивайте заглушку слишком быстро.
4. Опасность ожога, возникает так же в случае прикосновения к циркуляционному насосу.
5. Перед проведением операции удаления воздуха все электрические узлы должны быть защищены.

9. ВОЗМОЖНЫЕ НЕИСПРАВНОСТИ И СПОСОБЫ ИХ УСТРАНЕНИЯ

Возможные неисправности	Причина неисправности	Способы устранения
1. Насос не подает воду, двигатель не работает.	1. Нет электричества.	1. Проверьте электрическое подключение
	2. Вилка питающего кабеля не имеет контакта с розеткой	2. Проверьте электрическое подключение
	3. Заблокировалось рабочее колесо насоса.	3. Извлеките посторонние предметы, очистите рабочее колесо
	4. Повреждение электродвигателя или конденсатора	4. Обратитесь в сервисный центр
2. Шум от трубопровода	2. Воздух в трубопроводе	2. Выпустите воздух из трубопровода
3. Утечка воды	1. Утечка в герметизации	1. Затянуть уплотнительные винты
	2. Утечка в уплотнителе валов	2. Заменить механическое уплотнение

10. ГАРАНТИИ ИЗГОТОВИТЕЛЯ

Изготовитель гарантирует нормальную работу циркуляционного насоса при соблюдении потребителем правил эксплуатации.

Гарантийный срок хранения - 1 год. Гарантийный срок эксплуатации – 1 год с момента ввода циркуляционного насоса в эксплуатацию, но не более 1,5 лет со дня изготовления. В течение гарантийного срока завод-изготовитель бесплатно устраняет дефекты, возникшие по вине завода, или производит обмен в соответствии с правилами обмена промышленных товаров, при условии соблюдения потребителем правил эксплуатации, хранения и транспортировки.

11. ГАРАНТИЙНЫЕ СЕРВИСНЫЕ ЦЕНТРЫ:

1. АЛМАТЫ, ул. Бокейханова, 233, тел.: 8 (727) 258-45-61
2. НУР-СУЛТАН, ул. Ауэзова д. 39, тел.: 8 (7172) 55-93-94, 55-93-96
3. КАРАГАНДА, ул. Пичугина, 249, кв. 19, 20, тел.: 8 (7212) 55-93-50, 55-93-52
4. АКТОБЕ, ул. Жургенова, 177А, тел.: 8 (7132) 70-46-90, 70-46-92

Изготовлено в КНР, по заказу АО «КЕЛЕТ».

Претензии по качеству на территории Республики Казахстан принимаются АО «КЕЛЕТ».

**050014, Республика Казахстан, г. Алматы, ул. Бокейханова, 233,
тел./факс (727) 298-95-74, т. 298-83-45**

СВИДЕТЕЛЬСТВО О ПРИЕМКЕ

Насос, модель LP _____ признан годным к эксплуатации.

Заводской номер _____

Дата производства _____

штамп ОТК