

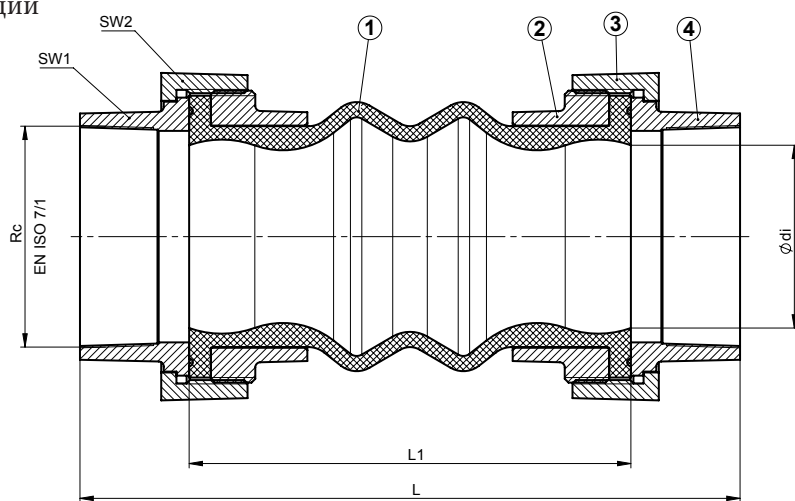

# DKK-10 ВИБРОПОГЛАЩАЮЩИЙ РЕЗИНОВЫЙ КОМПЕНСАТОР

## 3D ПРИМЕР ПРИМЕНЕНИЯ

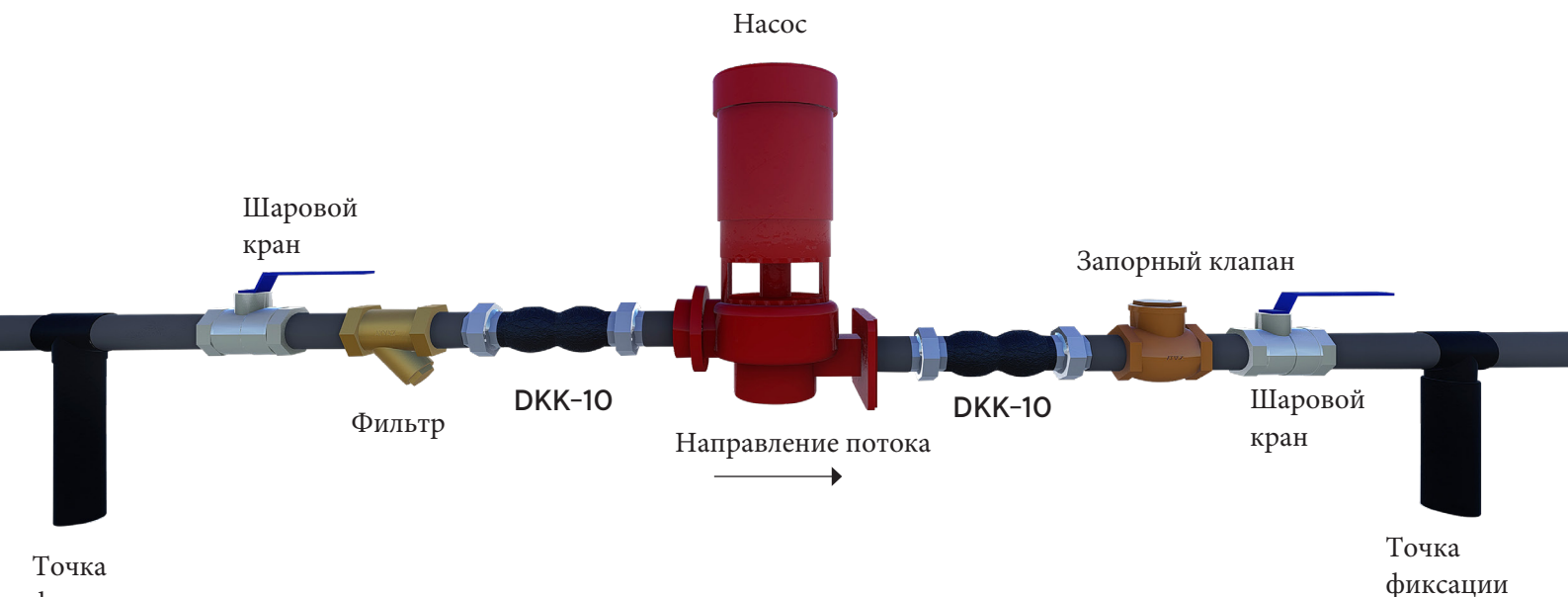

Секция А-А

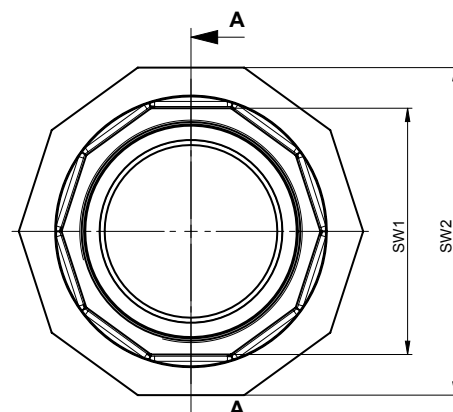

Диаметр	L1	L	Ødi	SW1	SW	Диagonalь
DN15	120	165	17	27	50	8
DN20	120	165	18	34	51	8
DN25	122	175	20	42	60	8
DN32	128	185	27	50	71	10
DN40	128	185	33	57	79	10
DN50	132	200	45	70	96	10
DN65	144	215	56	86	113	10
DN80	174	260	72	98	128	10

Характеристики	
Резиновый корпус	EPDM
Внутренний корпус	Чугун
Фитинг с плавающей гайкой	Чугун
Муфта	Чугун



### ЦЕНТРАЛЬНЫЙ ОФИС - ЗАВОД

Atatürk Sanayi Bölgesi Hadımköy Mahallesi Mustafa İnan Caddesi No: 44 Arnavutköy - İSTANBUL  
Tel: +90 212 771 01 45 (pbx) | Fax: +90 212 771 47 27  
info@ayvaz.com | www.ayvaz.com

**Caserta/Italy**  
Tel: +39 0823 187 3988  
rmolaro@ayvaz.com

**Belgrad/Serbia**  
Tel: +381 61 658 70 52  
yakbiyik@ayvaz.com

**Viernheim/Germany**  
Tel: +49 62046014399  
germany@ayvaz.com

**Kiev/Ukraine**  
Tel: +380 44 390 57 57  
info@ayvaz.com.ua

**Warsaw/Poland**  
Tel: +48-32-783-295-1  
tricorn@tricorn.eu

**Dubai/U.A.E**  
Tel: +971 563550822  
+971 501306871  
mideast@ayvaz.com

**Cixi City/China**  
Tel: +86 574-58973851  
info@ayvazchina.com

**Kazakhstan**  
Tel: +7 (701) 066 066 1  
+90 (533) 760 34 66  
celyas@ayvaz.com

**Ispereh/Bulgaria**  
Tel: +359 8431 27 32  
office@ayvaz-n.eu