

SK-51

ПОПЛАВКОВЫЙ КОНДЕНСАТООТВОДЧИК

ОБЩИЕ ХАРАКТЕРИСТИКИ

Поплавковый конденсатоотводчик SK-51 предназначен для непрерывного отведения конденсата посредством поплавкового механизма. На него не влияют внезапные и резкие изменения давления. SK-51 предпочтителен для систем, где необходим быстрый отвод конденсата по мере его появления. Идеально подходит для автоматических систем с контролем температуры.

Монтаж:

SK-51 может использоваться вертикально так чтобы вход был вверху, а выход внизу. Он также может быть установлен горизонтально справа налево или наоборот. Если в листе заказа это не указано иначе, по умолчанию будет считаться справа налево. Крышка может быть установлена в соответствии с горизонтальным или вертикальным типом установки.

(1/2" - 3/4" - 1")



График пропускной способности:

Красная линия : $\Delta p = 14$ бар
Синяя линия : $\Delta p = 10$ бар
Черная линия : $\Delta p = 4.5$ бар

Особенности устройства:

Корпус: Ковкий чугун GGG 40.3
Крышка: Ковкий чугун GGG 40.3
Внутр. части и поплавок: Нержавеющая сталь
Соединение: Фланцевое или резьбовое

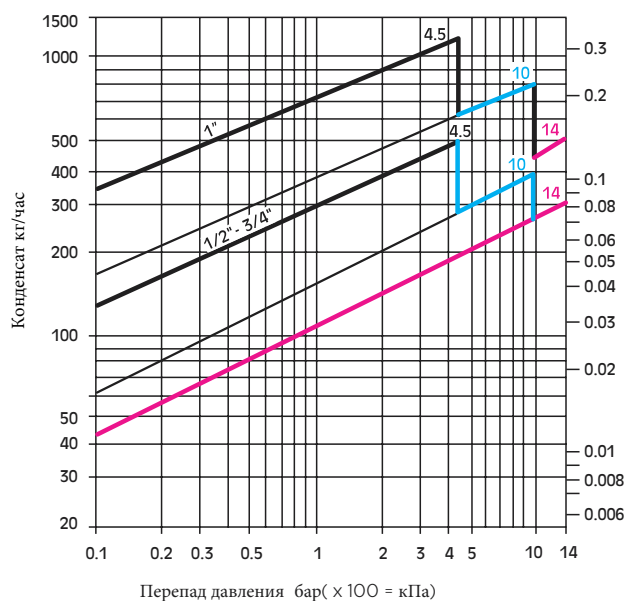
УСЛОВИЯ ЭКСПЛУАТАЦИИ

Макс. рабочее давление	16 бар
Макс. перепад давления (P)Δ	4.5-10-14 бар
Макс. рабочая температура	250 °C



* Пожалуйста, свяжитесь с нашим отделом продаж для уточнения наличия КО различных диаметров и давления.

SK-51 ПОПЛАВКОВЫЙ КОНДЕНСАТООТВОДЧИК

КОНСТРУКЦИЯ

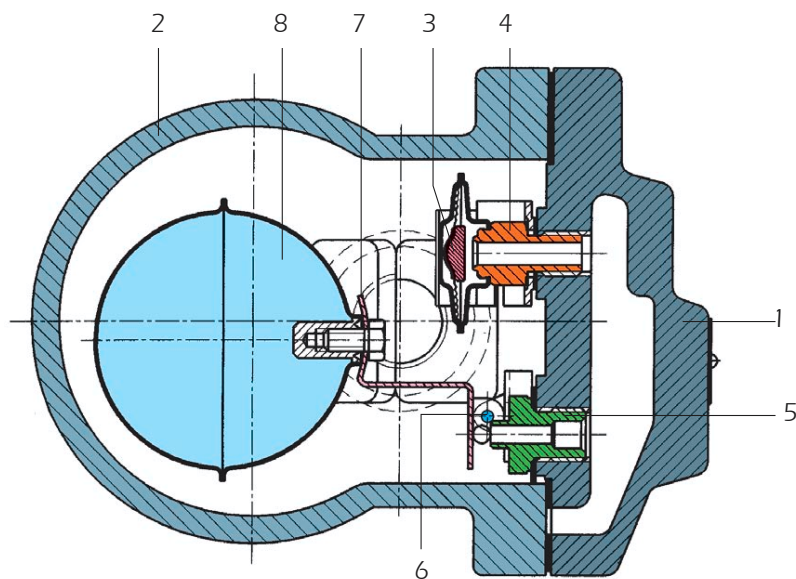

СПИСОК ЧАСТЕЙ		
NO	НАИМЕНОВАНИЕ	МАТЕРИАЛ
1	Крышка	Ковкий чугун GGG 40.3
2	Корпус	Ковкий чугун GGG 40.3
3	Термостатическая капсула	Нержавеющая сталь
4	Блок слива воздуха	Нержавеющая сталь
5	Слив конденсата	Нержавеющая сталь
6	Выпускное отверстие	Нержавеющая сталь
7	Рычаг поплавка	Нержавеющая сталь
8	Поплавок	Нержавеющая сталь

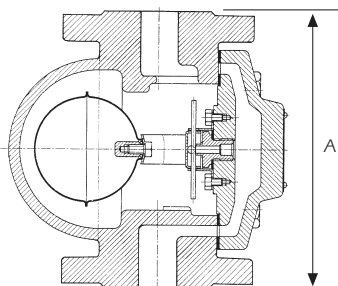
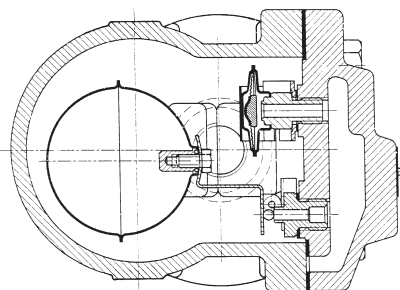
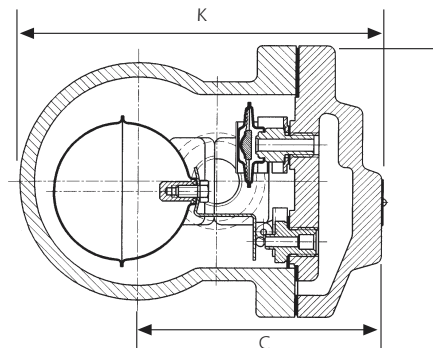
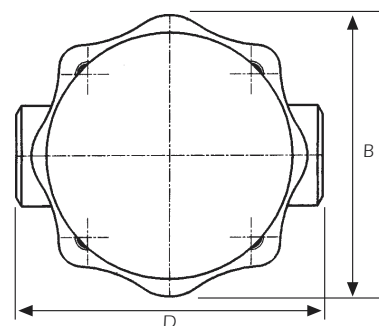

РАЗМЕРЫ						
Размер	Артикул	ФЛАНЦЕВЫЙ				
		A (мм)	K (мм)	B (мм)	C(мм)	D (мм)
DN 15	703200102000	150	150	108	68	122
DN 20	703200102003	150	150	108	68	122
DN 25	703200102010	160	167	108	107	145

SK-51 ПОПЛАВКОВЫЙ КОНДЕНСАТООТВОДЧИК

МОНТАЖ

3D ОБРАЗЕЦ УСТАНОВКИ

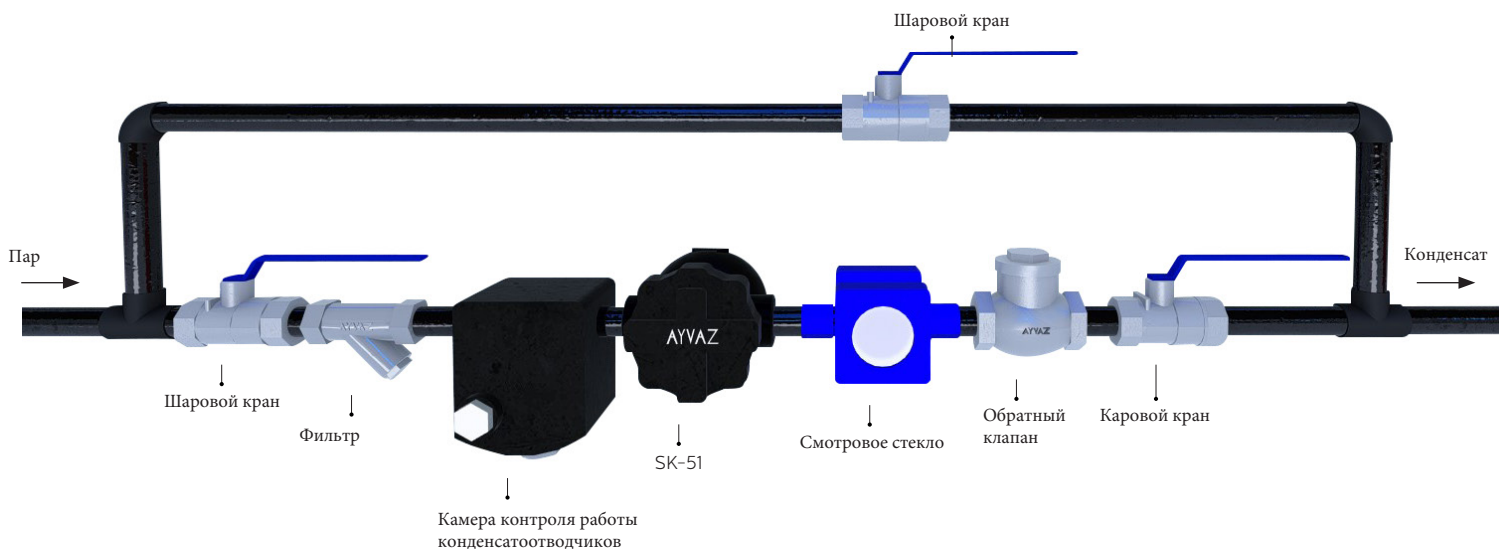

ЦЕНТРАЛЬНЫЙ ОФИС - ЗАВОД

Atatürk Sanayi Bölgesi Hadımköy Mahallesi Mustafa İnan Caddesi No: 44 Arnavutköy - İSTANBUL
Tel: +90 212 771 01 45 (pbx) | Fax: +90 212 771 47 27
info@ayvaz.com | www.ayvaz.com

Caserta/Italy

Tel: +39 0823 187 3988
rmolaro@ayvaz.com

Belgrad/Serbia

Tel: +381 61 658 70 52
yakbijik@ayvaz.com

Viertheim/Germany

Tel: +49 62046014399
germany@ayvaz.com

Kiev/Ukraine

Tel: +380 44 390 57 57
info@ayvaz.com.ua

Warsaw/Poland

Tel: +48-32-783-295-1
tricorr@tricorr.eu

Dubai/U.A.E

Tel: +971 563550822
+971 501306871
mideast@ayvaz.com

Cixi City/China

Tel: +86 574-58973851
info@ayvazchina.com

Kazakhstan

Tel: +7 (701) 066 066 1
+90 (533) 760 34 66
celyas@ayvaz.com

Isperih/Bulgaria

Tel: +359 8431 27 32
office@ayvaz-n.eu