

# ALMACOM

## Суға арналған құрылғы

Модель: WD-DME-1AF  
WD-SHE-2AF  
WD-SHE-3AE  
WD-SCO-4AF  
WD-SCO-1AF  
WD-SCO-2AF  
WD-SCO-3AF  
WD-CFO-1AF  
WD-CFO-2AF  
WD-SHE-4AF  
WD-SCO-6AF  
WD-CFO-6AF  
WD-SHE-7AF  
WD-SHE-8AF

## ҚОЛДАНУ ЖӨНІНДЕГІ НҰСҚАУЛЫҚ

Қолданар алдында нұсқауды мұқият оқып шығыңыз.

www.breez.kz Tel.:+7 727 230 00 10

Бұл орнату жөніндегі нұсқаулықта көрсетілген нұсқаулар диспенсерлердің барлық үлгілеріне арналған. Құрылғы бөтелкедегі ауыз суды жылытуға және суытуға арналған. Құрылғыны тек нұсқаулықта көрсетілген нұсқаулар бойынша қолданыңыз.

## Қауіпсіздік ережелері

- Құрылғыны қосар алдында оның қоректендіру бауының зақымданбағанына көз жеткізіңіз
- Диспенсерді ылғал бөлмеде қоймаңыз және орнатпаңыз
- Егер диспенсерді сөндіргеннен кейін, қайта қосу керек болса екі минуттай күте тұрыңыз
- Электронды суытатын диспенсерлер орнату бөлмесіндегі қоршаған ауа 0 ден 25°C дейінгі температураға есептелген.
- Бөтелкедегі су біткен жағдайда және басқа да бір жағдайлармен бөтелкені ауыстыра алмаған жағдайда, диспенсерді желіден сөндіріңіз.

## Сызбанұсқаға түсіндірме

1. Су бөтелкесінің ұясы
2. Жылыту индикаторы
3. Суыту индикаторы
4. Ыстық су шүмегі
5. Суық су шүмегі
6. Түпқойма
7. Жылытуды сөндіру
8. Суытуды сөндіру
9. Құйылыс тығыны
10. Қоректендіру бауы
11. Суыту реттегіші

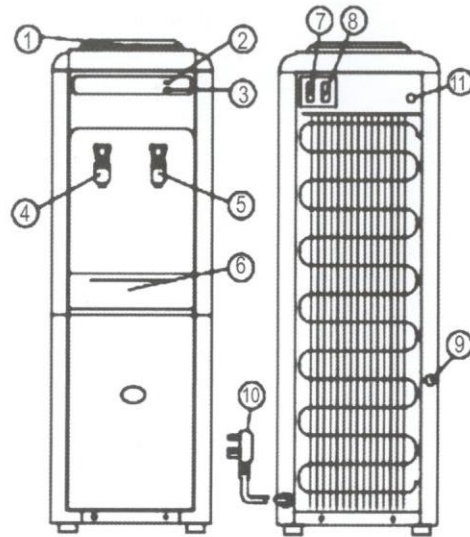

Ескерту: Суретте негізгі үлгі суреттелген. Сіздің диспенсеріңіз суретте көрсетілгеннен өзге болуы мүмкін.

## Құрылғыны орнату (іске қосуға дайындау)

- Диспенсерді тегіс қатты және тік жерге орнатыңыз.
- Диспенсерді жылыту көзінің жанына орнатпаңыз және тікелей күн көзінің астына қоймаңыз.
- Құрылғы тұйықталған розеткаға қосылуы керек.
- Диспенсер арақашықтығы, әсіресе артқы қабырғасы 10см ден кем болмауы тиіс.
- Бөгде дыбыстар шықпауы үшін, құрылғыны жанындағы заттарға жақын қоймаңыз.
- Құрылғыны басқа электржылытқыш құрылғылармен бір розеткаға қоспаңыз

## Диспенсерді қосу

**!!!Диспенсерді желіге тек оның су сыйымдылығы толғаннан кейін ғана рұқсат етіледі.**

1) Ыстық су мен суық судың тұтқасын шүмекті жоғары бекіту арқылы ашыңыз.

Бұл ыстық және суық су сыйымдылығына алғаш су құйғанда ауа кедергісі болмас үшін.

2) Ас суы бар бөтелкені алып, бөтелкенің аузындағы гигиеналық жапсырманы алыңыз. Бөтелкені аузымен төмен қаратып бөтелкеге арналған ұяға орнатыңыз.

3) Бөтелкеде ауа көпіршестері шыға бастайды

4) Шүмектерден су ағыны аққаннан кейін, тұтқаны төмен қаратып шүмектерді жабуға болады. Бұл сыйымдылықтардың суға толтырылғанын білдіреді

## Назар Аударыңыз!

!!!Жылыту жүйесі істен шықпас үшін, ыстық судың шүмегінен су ақпаса және ауа көпіршіктері пайда болмаса диспенсерді желіге қосуға болмайды.

5) Бөтелкеде ауа көпіршіктері пайда болған жағдайда, диспенсер жұмыс істеуге дайын.

6) Ыстық су мен суық су жүйесін қосып, сөндіргішты «ON» қалпына келтіріңіз.

!!! Бөлме температурасындағыдай су алу үшін, сөндіргіштердің бірін «OFF» қалпына келтіру керек.

## СУДЫ АҒЫЗУ.

Егер диспенсерді ұзақ уақыттан соң немесе бірінші рет қолдансаңыз, оны жуу керек, ол үшін диспенсердің суық су мен ыстық су шүмектерін ашып, 3-5 литр су ағызу керек. Құрылғы ұзақ уақыт қолданылмаса, ыдыстағы суды төгіп тастаңыз. Одан бұрын шүмектен суды ағызып тастаңыз, содан кейін диспенсердің артындағы резеңке бұқтырмаларды ашып, қалдық суды төгіңіз.

## Ықтималды бұзылулар және олардың жасалу жолдары

Бұзылулар	Мүмкін болу себебі	Жасалуы
Шүмектерден су ақпайды	-Бөтелкеде су жоқ -гигиеналық жапсырмасы тұрып қалды	- Басқа бөтелке қойыңыз - Жапсырманы алып тастаңыз
Ыстық / суық су жоқ	- Ыстық суды көп мөлшерде қолдандыңыз - Диспенсер желіге қосылмаған - Суытуға тым уақыт берілді	- Бірнеше минуттан кейін қайталаңыз - Диспенсерді желіге қосып, суды жылытуды қосыңыз - 2 сағаттан кейін қайталаңыз
Судың азаюы	- Бөтелке дұрыс орналастырылмаған. - Егер бөтелкенің сыртқы қабын диспенсерде тұрғанда алсаңыз, бөтелке қозғалып, судың азаюына алып келеді. -Бөтелке жарылған. Жарықша көзбе көрінбеуі мүмкін	- Бөтелкені алып, қайтадан орналастырыңыз. - Егер ағуы тоқтамаса, сервис орталығына хабарласыңыз
Тоқ ұрғаны сезілсе.	- Электр тізбегінің бір ұшы жерге қосылмаған	- Міндетті түрде электр тізбегінің бір ұшы жерге қосылған розетканы пайдаланыңыз.
Суық су ақпайды.	- Суық судың ыдысын мұз басады.	- Су салқындатқышты 1 сағатқа өшіріп қою қажет. Содан соң қайтадан іске қосыңыз.

Ақаулар басқа себептерден болған жағдайда, диспенсерді өз бетіңізше жөндемеңіз, қызмет көрсету орталығына жүгініңіз. Олай өтпеген жағдайда сатушы кепілдеме міндеттерінің орындалуына жауап бермейді. Қызмет көрсету орталығына жүгінгенде, тауарды сатып алғанда берілген кепілдеме түбіршекті көрсетіңіз.

## Күту және сақтау

Жылына кем дегенде екі рет диспенсерға толық санитарлық жөндеу жүргізу қажет. Бұл диспенсердің ұзақ қызмет ету мерзімін және судың жоғары деңгейін сақтап қалады.

Құрылғының сыртқы қалыбына (жанармай, ацетон, хлор) секілді қатты бөлшектері жоқ жуғыш ерітіндіге батырылған жұмсақ матаны қолданыңыз.

Егер сіз диспенсерді ұзақ уақыт пайдаланбайтын болсаңыз, онда сізге оны сақтауға дайындау керек.

-Диспенсерді қоректендіру желісінен ажыратыңыз

-Қалған суды құйылыс тығынынан ағызыңыз

**Ескерту:** Егер сіз диспенсерді сөндіргеннен кейін, суын ағызатын болсаңыз су ағынының температурасы 95°C тең болмақ. Абай болыңыз!

Егер сізге диспенсерді жылжыту керек болса, ондағы суды жоғарыда көрсетілгендей етіп ағызыңыз.

-Компрессорлы салқындату жүйесі бар диспенсерлерді тек тік қалыпта немесе 45°C шалқайтып тасымалдауға рұқсат етіледі.

## Кепілдеме шарттары

Орнату ережелерін бұзған жағдайда, жөндеу жұмыстары тұтынушы қаражатынан жасалады.

Істен шыққан диспенсер міндетті түрде судан босатылып, сатылым қалпын жоғалтпайтынша зауыт қаптамасына қолдану жөніндегі нұсқаулығымен бірге салынуы қажет (сақтау және тасымалдау нұсқаулығын қараңыз).

Бұйымның тегін жөндеу кепілдік талонында көрсетілген кепілдік мерзімі ішінде ғана жүзеге асырылады.

Бұл жағдайлар сақталмаған жағдайда жөндеу жұмыстары тұтынушы қаражатынан жасалады!

Келесі жағдайларда жөндеу жұмыстары тұтынушы қаражатынан жасалады:

а. кепілдеме мерзімі өтіп кеткен жағдайда

б. ақаулар мұқиятсыз қараған немесе дұрыс қолданбаған жағдайлардан туса

в. табиғи апаттардан болған ақауларда

г. кепілдеме шартын жоғалтқан жағдайда

д. көлденең қалыпта сақтаған немесе тасымалдаған жағдайда

Сатушы кез келген сәтте міндетті түрде хабарламай-ақ тауардың өрленімі мен техникалық сипаттамаларына өзгерістер енгізу құқығын өзіне қалдырады, сол себепті нұсқаулық пен бұйымның арасында кейбір айырмашылықтар байқалуы мүмкін.

## НАЗАР АУДАРЫҢЫЗ!

1. Диспенсер тегіс жерде орналасу керек. Диспенсер мен қабырға арақашықтығы 10см-ден кем болмауы тиіс.
2. Диспенсер құрғақ, желдетілген бөлмеде орналасу керек. Оны электр құрылғыларының және тез жанғыш заттардан алыс жерге қойыңыз.
3. Диспенсерді жылыту көзінің жанына орнатпаңыз және тікелей күн көзінің астына қоймаңыз
4. Құрылғы тұйықталған розеткаға қосылуы керек.
5. Құрылғыны басқа электржылытқыш құрылғылармен бір розеткаға қоспаңыз
6. Штепсельді жабдықтамаңыз,тоқ жүретін бауын ұзартпаңыз.
7. Құрылғыны өшіру үшін «OFF» түймесін басып, бауын тоқтан ажыратыңыз.
8. Балаларға диспенсермен ойнауға, шүмектерін ұстауға рұқсат етпеңіз, күйік алуы мүмкін.
9. Егер бауы зақымданса, оны электр маманы ауыстыру қажет.
10. Сапасыз, уландырғыш пластиктен жасалған бөтелкелерді пайдаланбаңыз.
11. Құрылғы физикалық немесе сенсорлық қабілеті төмен, мүмкіндігі шектеулі адамдарға(балаларды қоса) арналмаған. Егер оларды алдын-ала жауапты адам құрылғыны дұрыс қолдану туралы нұсқаумен таныстырса, онда құрылғыны қолдануға рұқсат етіледі.
12. Балалар диспенсерді іске қосқанда, үлкендердің қарауында болуы тиіс.