

**WAGNER**

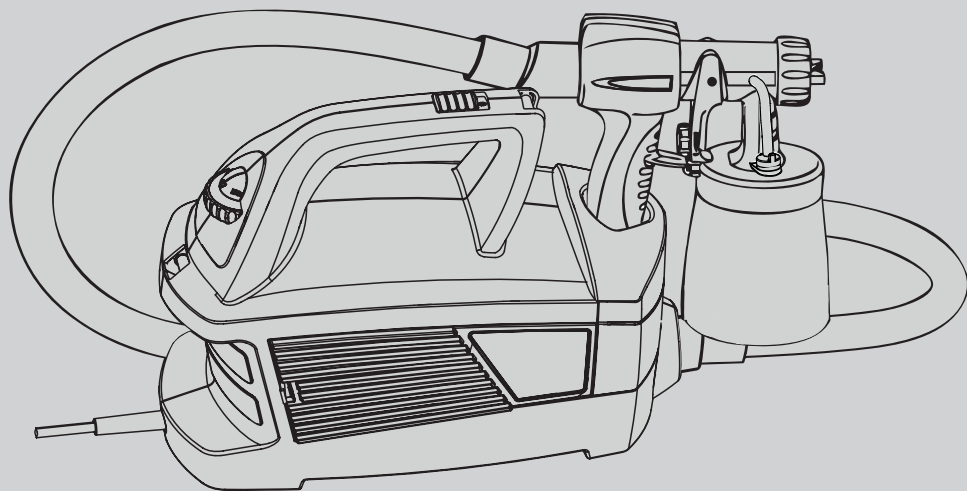

## **UNIVERSAL SPRAYER W 690 FLEXIO**

ПЕРЕВОД ОРИГИНАЛЬНОГО РУКОВОДСТВА ПО ЭКСПЛУАТАЦИИ

**RU**



**НЕ ДЛЯ КОММЕРЧЕСКОГО ИСПОЛЬЗОВАНИЯ !**

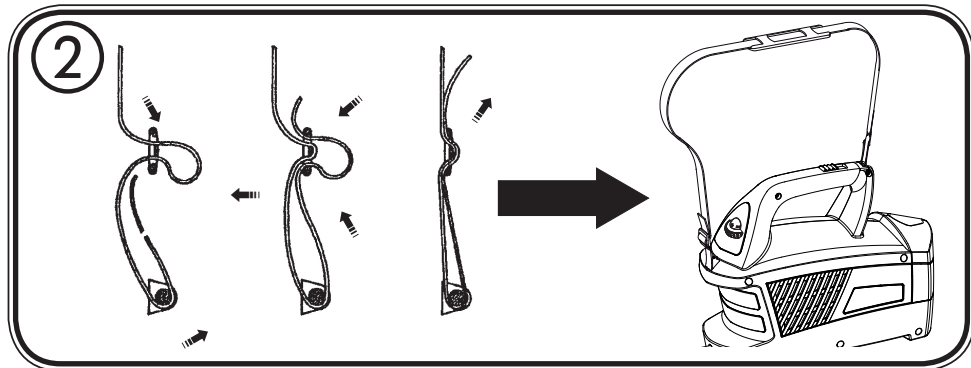
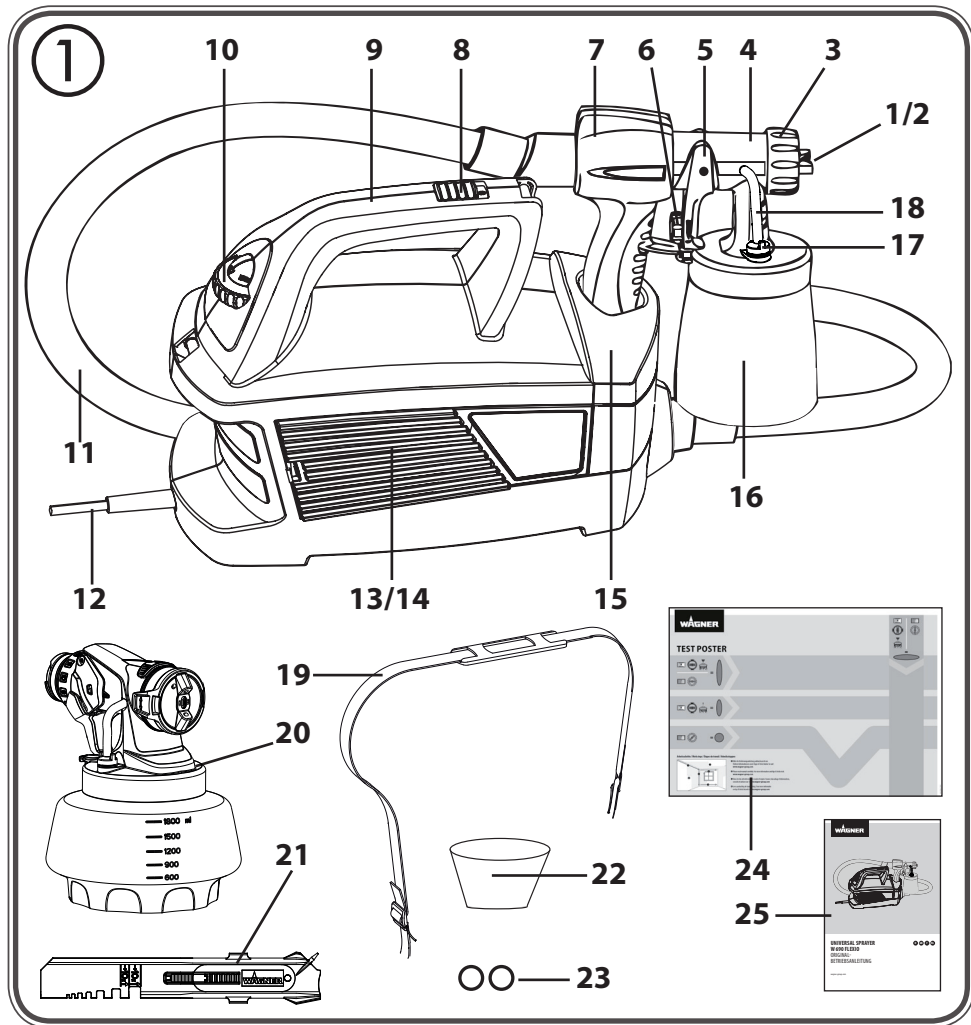

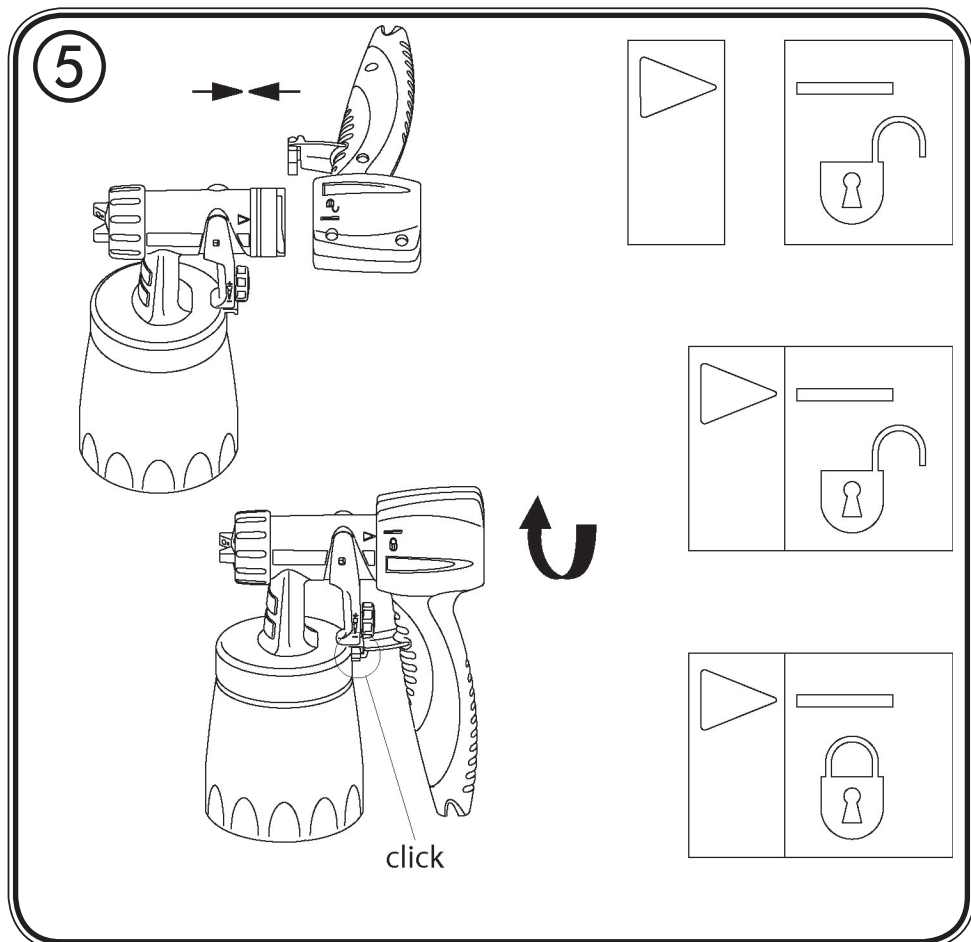
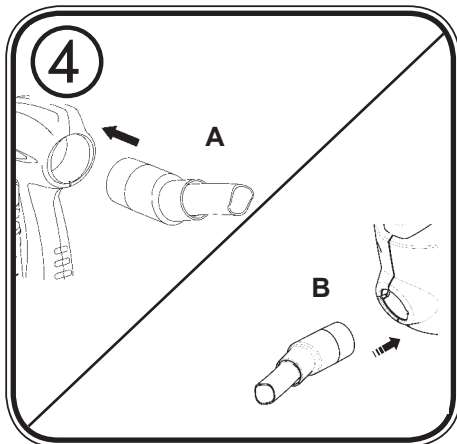
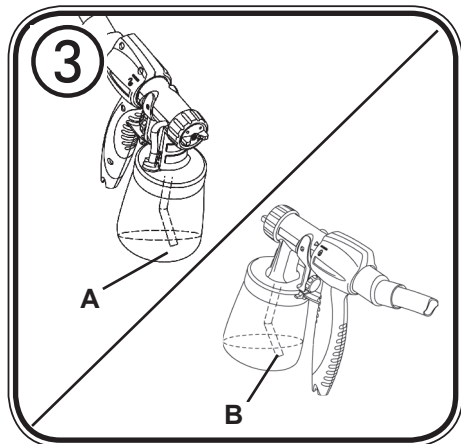

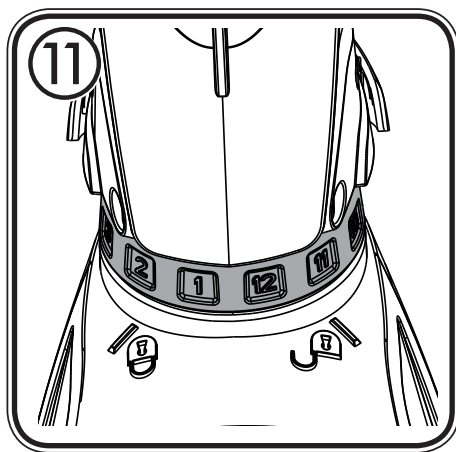
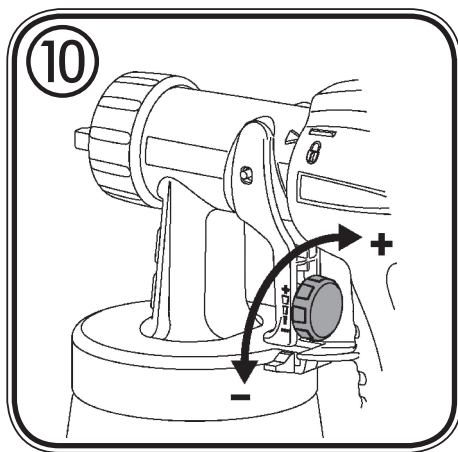
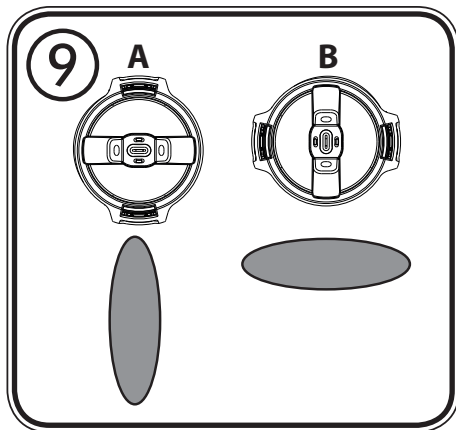
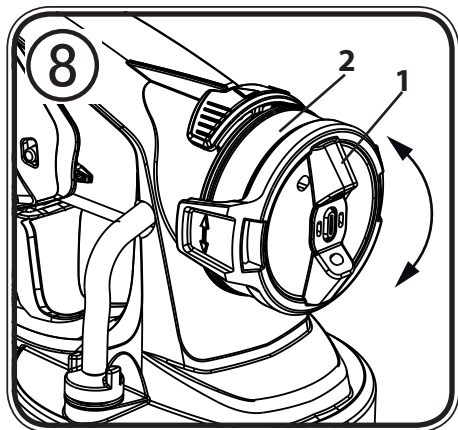
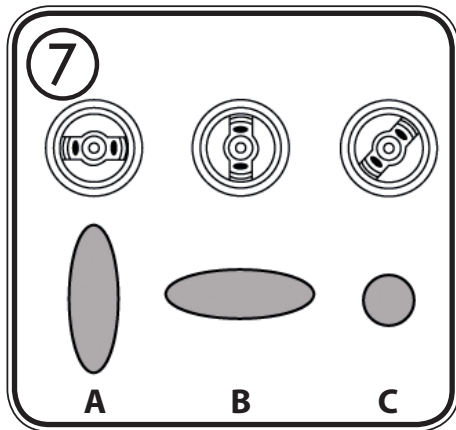
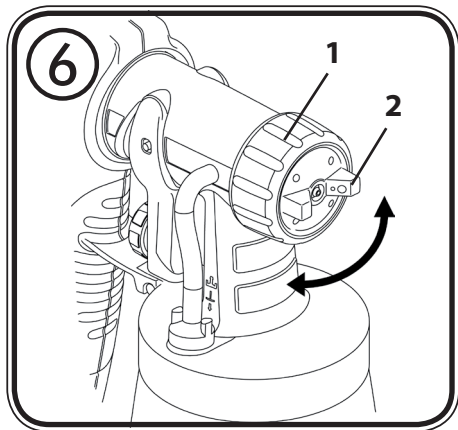

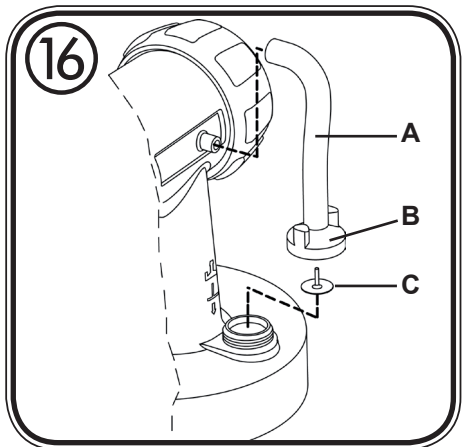
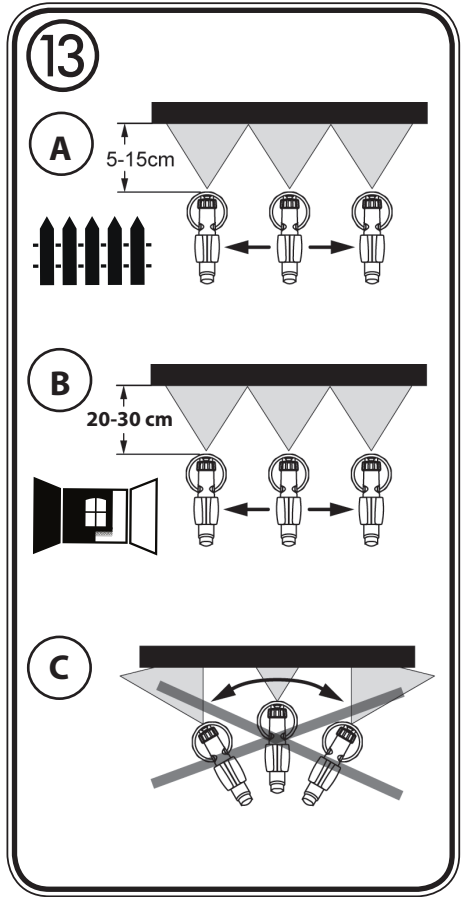
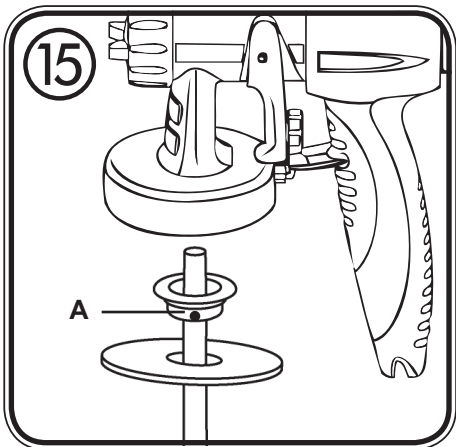
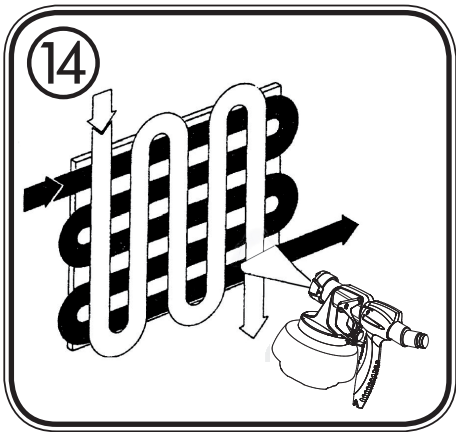
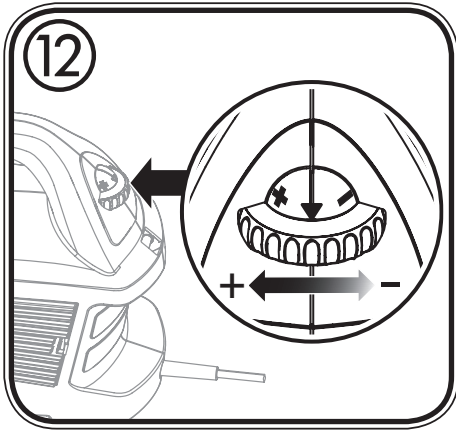

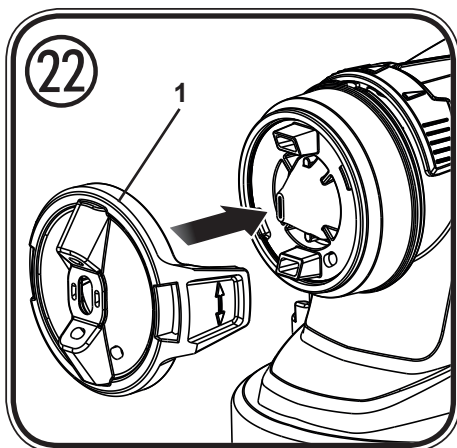
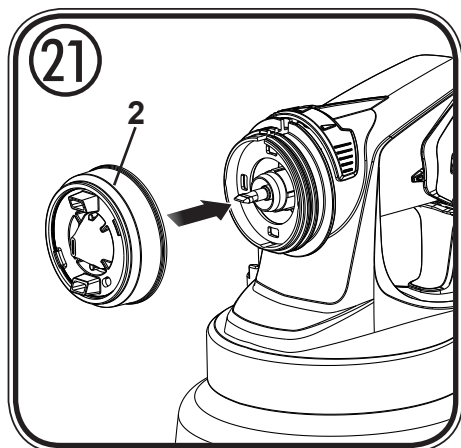
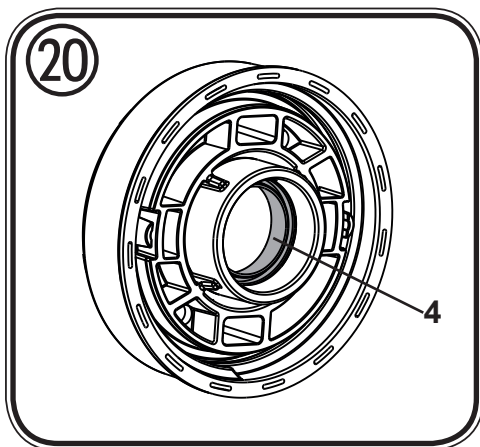
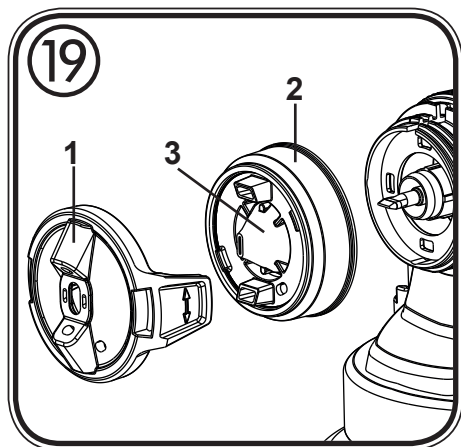
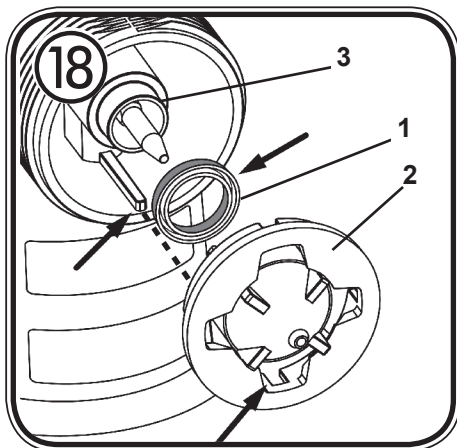
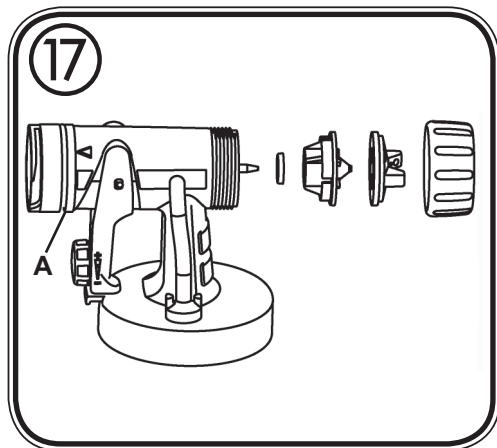

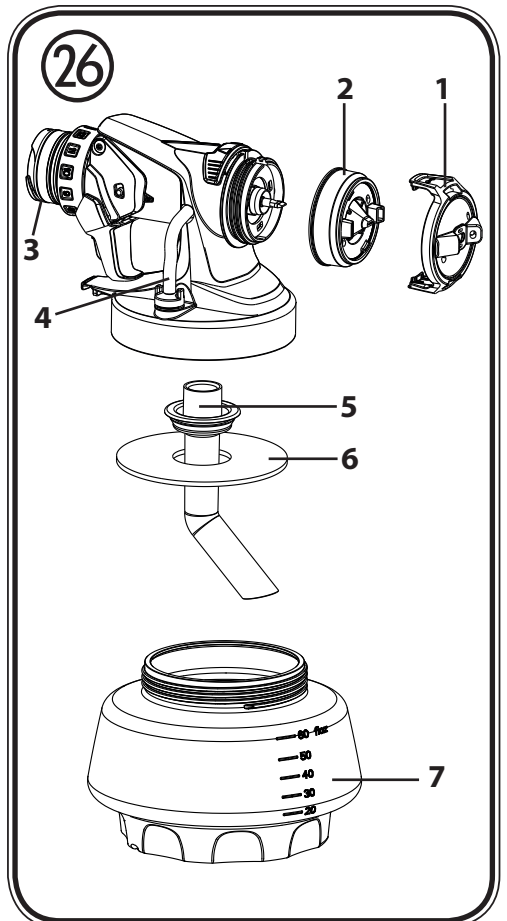
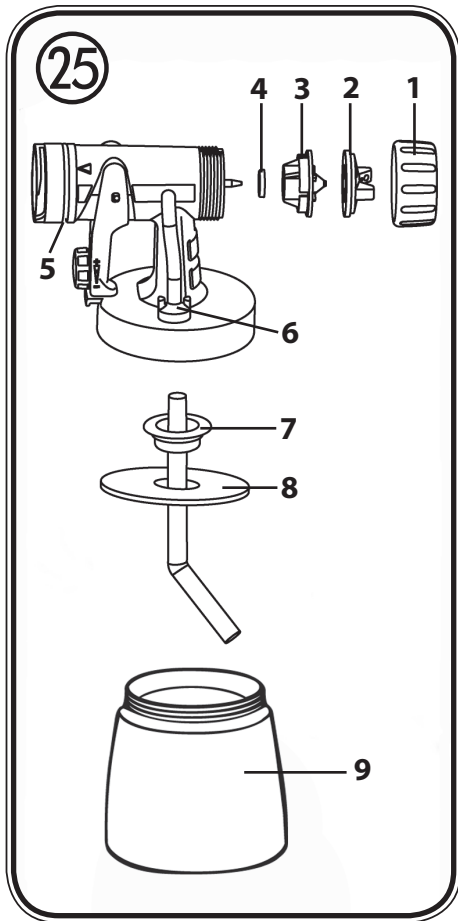
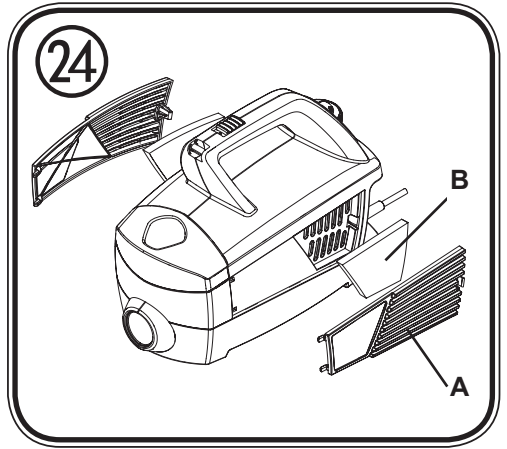
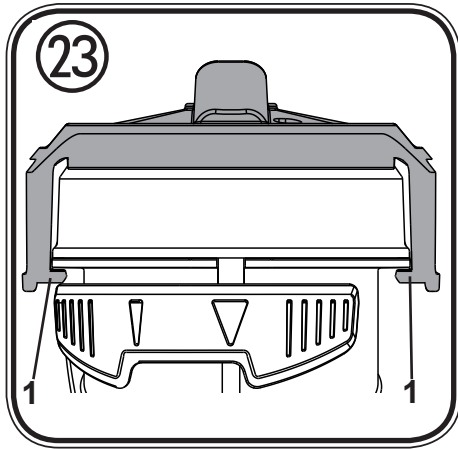

27

ЗАПАСНЫЕ ЧАСТИ

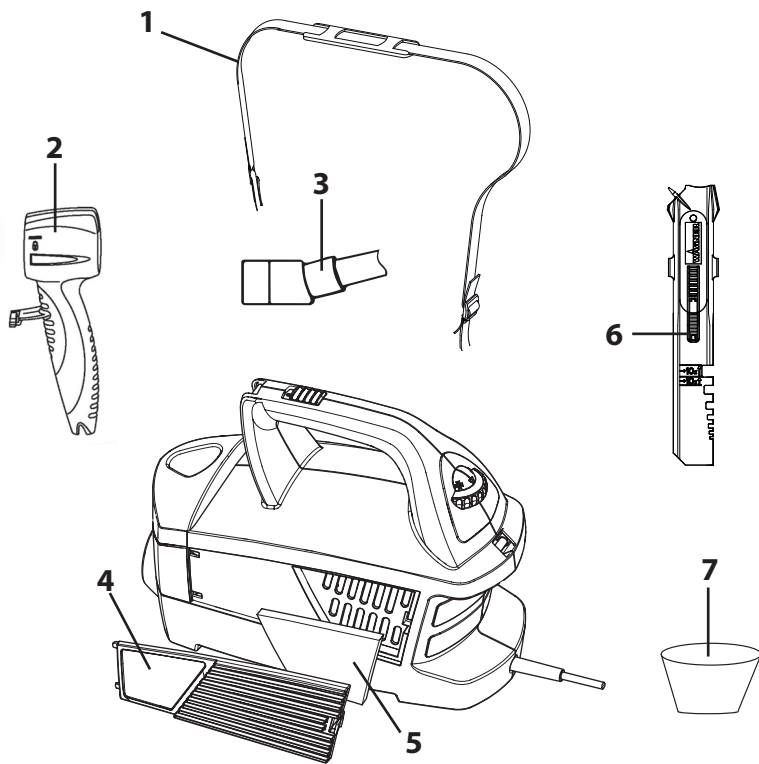







## БОЛЬШОЕ СПАСИБО ВАМ ЗА ДОВЕРИЕ

Благодарим Вас за приобретение продукции торговой марки «WAGNER»! Пожалуйста, перед вводом в эксплуатацию внимательно прочитайте инструкцию по использованию и соблюдайте предупреждения по безопасности. Храните инструкцию по использованию и приложите ее к изделию, если Вы когда-нибудь будете передавать его. По всем вопросам и пожеланиям мы всегда в Вашем распоряжении по указанному на обратной стороне телефону или на сайте в интернете [www.wagner.ru](http://www.wagner.ru).

## Содержание

1. Объяснение использованных символов .....	2
2. Общие указания по безопасности .....	2
3. Инструкция по технике безопасности .....	5
4. Описание/Объем поставки .....	6
5. Область применения .....	7
6. Пригодные для использования материалы .....	7
7. Непригодные для использования материалы .....	7
8. Подготовка рабочего места (с красками внутренних стен) .....	8
9. Подготовка покрываемого материала .....	8
10. Ввод в эксплуатацию .....	9
11. Настройка желаемого характера распыления (распылительная насадка Standard) .....	10
12. Настройка желаемого характера распыления (распылительная насадка Wall Extra I-Spray) .....	10
13. Настройка количества материала (распылительная насадка Standard) (рис. 10) .....	11
14. Настройка количества материала (распылительная насадка Wall Extra I-Spray) .....	11
15. Настройка количества воздуха (рис. 12) .....	11
16. Техника распыления .....	11
17. Прерывание работы .....	12
18. Выключение и чистка .....	12
19. Чистка распылительной насадки Standard .....	13
20. Чистка распылительной насадки Wall Extra I-Spray .....	14
21. Уход .....	15
22. Запасные части .....	15
23. Аксессуары .....	17
24. Защита окружающей среды .....	17
25. Важное замечание об ответственности за продукт! .....	17
26. Устранение неисправностей .....	18
27. Технические данные .....	19

## 1. Объяснение использованных символов

	Данный символ указывает на потенциальную опасность для Вас или для аппарата. Под данным символом Вы найдете важную информацию, как предотвратить повреждения для Вас и неисправности для аппарата.
	Опасность удара током
	Обозначает рекомендации по применению и другие полезные замечания
	Аппараты и аксессуары, обозначенные данным символом, пригодны для распыления жидких материалов, таких как, например, лаки, эмали, пропитки для дерева, грунтовки. Если материал обозначен таким символом, он особенно хорошо подходит для применения с соответствующим аппаратом.
	Аппараты и аксессуары, обозначенные данным символом, пригодны для распыления вязких материалов, таких как, например, интерьерные краски (дисперсионные и латексные краски). Если материал обозначен таким символом, он особенно хорошо подходит для обработки соответствующим аппаратом.

## 2. Общие указания по безопасности

**Внимание!** *Необходимо прочитать все указания. Ошибки при соблюдении помещенных ниже указаний могут стать причиной удара током, пожара и/или тяжелых повреждений. Храните инструкцию по использованию и приложите ее к изделию, если Вы когда-нибудь будете передавать его. Используемый далее термин «электроинструмент» относится к работающим от сети инструментам (с сетевым кабелем) и работающим от аккумулятора инструментам (без сетевого кабеля).*



### 1. Безопасность рабочего места

- a) Содержите Ваше рабочее место чистым и хорошо освещенным. Беспорядок или неосвещенные рабочие зоны могут привести к несчастным случаям.
- b) Не работайте с аппаратом во взрывоопасных зонах, в которых находятся воспламеняющиеся жидкости, газы или пыль. Электроинструменты создают искры, от которых могут воспламениться пары или пыль.

**с) Не допускайте в рабочую зону во время использования аппарата детей и других лиц.** Если Вас отвлекут, Вы можете потерять контроль над аппаратом.

## 2. Электробезопасность

**а) Соединительный штекер аппарата должен подходить к розетке. Штекер ни в коем случае нельзя изменять. Не используйте переходники вместе с заземленными аппаратами.** Не изменявшиеся штекеры и подходящие розетки уменьшают риск удара током.

**б) Избегайте контакта тела с заземленными поверхностями, такими как, трубы, обогреватели, плиты и холодильники.** Имеется повышенный риск поражения ударом тока, если Ваше тело заземлено.

**с) Не допускайте, чтобы на аппарат попадал дождь или влага.** Попадание воды в электроаппарат повышает риск удара током.

**д) Не используйте кабель не по назначению, чтобы переносить, подвешивать аппарат или вытаскивать штекер за кабель из розетки.** Держите кабель вдали от горячих мест, от масла, острых краев или от подвижных частей аппарата. Поврежденный или скрученный кабель повышает риск удара током.

**е) Если Вы работаете с электроинструментом на открытом воздухе, используйте только удлинительные кабели, которые пригодны для работы на открытом воздухе.** Применение пригодного для работы на открытом воздухе кабеля уменьшает риск электрического удара.

**ф) Если невозможно избежать эксплуатации аппарата во влажных условиях, используйте устройство защитного отключения.** Применение устройства защитного отключения уменьшает риск электрического удара.

## 3. Безопасность лиц

**а) Будьте внимательны, следите за тем, что Вы делаете, разумно относитесь к работе с электроинструментом. Не пользуйтесь аппаратом, если Вы устали или находитесь под воздействием допинга, алкоголя или медикаментов.** Момент невнимательности при использовании аппарата может привести к серьезным повреждениям.

**б) Носите средства личной безопасности и всегда защитные очки.** Использование средств личной безопасности, таких как пылезащитная маска, нескользящая защитная обувь, защитная каска или наушники, в зависимости от вида и использования электроинструмента, уменьшает риск повреждений.

**с) Избегайте случайного включения. Убедитесь, что электроинструмент выключен, прежде чем подключить его к сети, поднять или перенести.** Если

*при переноске аппарата Вы поставите палец на выключатель или включенный аппарат подсоединяете к сети, это может привести к несчастному случаю.*

- d) Удалите настроечные инструменты или гаечные ключи, прежде чем включить аппарат.** *Инструмент или ключ, находящийся в работающей части аппарата, может привести к повреждениям.*
- e) Избегайте неестественного положения тела. Следите за устойчивостью и всегда сохраняйте равновесие.** *Благодаря этому Вы сможете лучше контролировать аппарат в неожиданных ситуациях.*
- f) Носите подходящую одежду. Не носите широкую одежду или украшения. Держите волосы, одежду и перчатки дальше от движущихся частей.** *Свободная одежда, украшения или длинные волосы могут быть захвачены движущимися частями.*
- g) Не поддавайтесь иллюзии полной безопасности и не пренебрегайте правилами техники безопасности при использовании электроинструментов, даже если вы имеете большой опыт работы с ними.** *Невнимательное обращение за доли секунды может привести к получению серьезных травм.*

#### **4. Применение и обращение с электроинструментом**

- a) Не перегружайте аппарат. Используйте для соответствующей работы подходящий для этого электроинструмент.** *Подходящим электроинструментом Вам лучше и надежнее работать в указанном диапазоне мощности.*
- b) Не пользуйтесь электроинструментом с неисправным выключателем.** *Электроинструмент, который невозможно включить или выключить, опасен и должен быть отремонтирован.*
- c) Выключайте штекер из розетки, прежде чем настраивать аппарат, менять принадлежности или убирать аппарат.** *Эта мера предосторожности предотвращает случайный запуск аппарата.*
- d) Не используемые электроинструменты храните в недоступном для детей месте. Не давайте аппарат лицам, которые не знакомы с ним или не читали эти инструкции.** *Электроинструменты опасны, если они используются неопытными лицами.*
- e) Тщательно ухаживайте за аппаратом. Контролируйте, чтобы движущиеся части аппарата функционировали исправно и не заклинивались, чтобы части не были сломаны или повреждены, так чтобы не нарушалась работа аппарата. Поврежденные части до применения аппарата должны быть отремонтированы.** *Причиной многих несчастных случаев является ненадлежащий технический уход за электроинструментами.*

- f) **Используйте электроинструмент, принадлежности, вставные инструменты и т.д. в соответствии с инструкциями к ним и так, как это предписано для этого специального типа аппарата. При этом учитывайте рабочие условия и выполняемую работу.** Применение электроинструментов для других, чем предусмотрено, целей может привести к опасным ситуациям.
- g) **Следите за тем, чтобы ручки и рукоятки оставались сухими, чистыми, без следов масла и смазки.** Скользкие ручки и рукоятки в непредвиденной ситуации не позволят вам уверенно управлять электроинструментом и контролировать его.

## 5. Сервис

- a) **Отдавайте свой аппарат в ремонт квалифицированному персоналу и только при помощи оригинальных запасных частей.** *Тем самым гарантируется, что сохраняется безопасность аппарата.*

- b) **Если поврежден соединительный провод аппарата, он должен быть заменен изготовителем или его сервисной службой или лицом с подобной квалификацией, чтобы избежать повреждений.**

## 3. Инструкция по технике безопасности

- **Внимание!** Носить средства защиты дыхания: красочный туман и пары растворителей вредны для здоровья. Работать только в хорошо проветриваемых помещениях или при искусственной вентиляции. Рекомендуется ношение рабочей одежды, защитных очков, наушников и перчаток.



### **ВНИМАНИЕ – ОПАСНОСТЬ ПОВРЕЖДЕНИЯ!**

**Никогда не направлять пистолет на себя, на других лиц или животных.**



**Обязательно заклеить розетки и переключатели. Опасность электрического удара при попадании в них распыляемого материала!**



**Внимание! Никогда не работайте, если прокладка форсунки повреждена или отсутствует. Если прокладка форсунки отсутствует или повреждена, то жидкости могут протечь в устройство и увеличить риск поражения электрическим током. Перед каждым применением проверяйте уплотнение форсунки и подтягивайте накидную гайку.**

- Пистолеты-распылители нельзя использовать для распыления горючих материалов.
- Пистолеты-распылители нельзя чистить горючими растворителями.
- Обратите внимание на опасности, которые могут возникнуть от распыляемого материала и обращайтесь также внимание на надписи на контейнерах или на указания, данные производителем материала.

- Ни в коем случае не распыляйте материалы, об опасностях которых Вы не осведомлены.
- В производственных помещениях, которые подпадают под предписание о взрывобезопасности, пистолеты-распылители использовать нельзя.
- Чтобы предотвратить опасность взрыва при распылительных работах, должна быть обеспечена хорошая естественная или искусственная вентиляция.
- При распылении рядом не должно быть источников воспламенения, таких как, например, открытый огонь, курение сигарет, искры, раскаленные провода и горячие поверхности.
- Следите за тем, чтобы аппарат не всасывал пары растворителя. Не распылять на аппарат!
- Пистолет-распылитель – не игрушка. Поэтому не разрешайте детям играть или заниматься пистолетом-распылителем.
- Перед проведением каких-либо работ на пистолете-распылителе всегда вытаскивайте сетевую вилку из розетки.
- Покройте поверхности, на которые **не** должно производиться распыление. Обратите внимание, что, например, из-за ветра красочный туман может переноситься на большие расстояния и тем самым вызвать повреждения.
- Аппарат можно эксплуатировать только с исправным вентиляем. **Если краска поднимается в воздушный шланг (рис. 1, 18), аппарат больше не эксплуатировать!** Воздушный шланг, вентиль и мембрану демонтировать, вычистить и, возможно, заменить мембрану.
- **Пистолет-распылитель не класть**

**При использовании оригинальных принадлежностей и запчастей фирмы ВАГНЕР у Вас есть гарантия, что выполнены все предписания по безопасности.**

#### 4. Описание/Объем поставки

Описание/Объем поставки (рис. 1 )	
1) Воздушный колпачок	2) Сопло
3) Накладная гайка	4) Распылительная насадка Standard
5) Спускная скоба	6) Регулировка количества материала
7) Рукоятка пистолета	8) Переключатель ВКЛ/ВЫКЛ
9) Ручка для переноски	10) Регулировка количества воздуха
11) Воздушный шланг	12) Сетевой кабель
13) Крышка отделения воздушного фильтра	14) Воздушный фильтр
15) Держатель пистолета	16) Резервуар (800 мл)
17) Вентиль	18) Воздушный шланг
19) Ремень для переноски	20) Распылительная насадка Wall Extra I-Spray
21) Смешивающий стержень	22) Воронка для заполнения (2 шт.)

**Описание/Объем поставки (рис. 1)**

23) Запасная прокладка для сопла (Распылительная насадка Standard)*	24) Тренировочный постер
25) Инструкция по эксплуатации	26) Смазка (без рис.)*

\* Находится в контейнере, перед вводом в эксплуатацию вынуть!

**5. Область применения**

С помощью W 690 можно использовать многие материалы покрытия. В зависимости от материала покрытия должна использоваться соответствующая распылительная насадка:

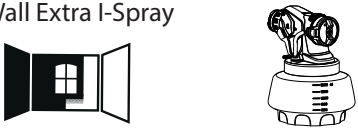
<b>Материал покрытия</b>	<b>Распылительная насадка</b>
Жидкие материалы покрытия: содержащие растворитель и водорастворимые лакокраски, глазури, грунтовки, прозрачные лаки, покрывные лаки для транспортных средств, и средства защиты для древесины.	Standard 
Краска для внутренних стен (дисперсии и латексные краски)	Wall Extra I-Spray 

**6. Пригодные для использования материалы**

Интерьерные краски для стен и потолков (ВД-краски латексные, акриловые и т.д)  
Содержащие растворитель (Уайт-Спирит) и водорастворимые лакокраски,  
глазури, грунтовки, прозрачные лаки, покрывные лаки для транспортных средств,  
и средства защиты древесины.

**7. Не пригодные для использования материалы**

Материалы, которые содержат сильные наждачные компоненты, штукатурка,  
фасадная краска, щелочи и кислотосодержащие материалы покрытия.  
Горючие материалы покрытия. Материалы содержащие ацетон или  
нитрорастворитель.

## 8. Подготовка рабочего места (с интерьерными красками )



**Розетки и выключатели обязательно заклеить. Опасность электрического удара вследствие попадания распыляемого материала! Покройте все поверхности и объекты, на которые не будет распыляться, или уберите их из рабочей зоны. За повреждения из-за красочного тумана (избыточное распыление) ответственность не принимается.**

**Силикатная краска при контакте разъедает стеклянные и керамические поверхности! Поэтому все такие поверхности должны быть полностью покрыты.**



Обратите внимание на качество заклеивающей ленты.

Для обоев и покрашенных грунтовок не используйте сильно приклеивающуюся ленту, чтобы избежать повреждений при ее удалении.

Удаляйте липкую ленту медленно и равномерно; ни в коем случае рывками.

Оставьте поверхности заклеенными только так долго, насколько это необходимо, чтобы при удалении как можно меньше осталось остатков ленты.

Также обратите внимание на инструкции изготовителя липкой ленты.

## 9. Подготовка покрываемого материала

Тщательно перемешайте материал в оригинальном контейнере.

Для интерьерных красок рекомендуется механический способ перемешивания (венчиком)



W 690 был разработан, чтобы можно было обрабатывать все имеющиеся на рынке краски неразбавленными. При гладких грунтовках и особенно тягучие краски следует разбавлять на 10%. Также при слишком грубом распылении или, даже при максимальной настройке, при слишком низкой подаче может потребоваться разбавление. Подробную информацию по отдельным материалам и максимально допустимом разбавлении Вы найдете в перечне технических данных изготовителя материала (например, в интернете).



Распыляемый материал, по крайней мере, комнатной температуры дает лучший результат распыления.



## 10. Ввод в эксплуатацию

Перед подключением к сети проверьте, что напряжение сети совпадает с указанными фирменными данными на табличке.

Аппарат ставить только на ровную и чистую поверхность. В противном случае аппарат может всосать пыль и т.д.

1. Ремень для переноски поместить на аппарат (рис. 2).
2. Контейнер отвернуть от пистолета-распылителя.
3. Выровнять подающую трубу (рис. 3)

При правильном положении подающей трубы содержимое контейнера можно распылить почти без остатка.

При работах на лежащих объектах: подающую трубу повернуть вперед (рис. 3 А)

При распылительных работах на объектах над головой: подающую трубу повернуть назад (рис. 3 В)



Для упрощения покрытия потолков и лежащих объектов мы рекомендуем удлинитель рукоятки HVLP длиной 60 см. (№ для заказа 2361756)

4. Контейнер поставить на бумажную подложку и залить подготовленный покрывной материал. Резервуар плотно привинтить на пистолет-распылитель.
5. Соединить переднюю и заднюю часть пистолета (рис. 5).
6. Одну сторону шланга соединить с корпусом мотора (В), а вторую сторону шланга соединить с ручкой пистолета (А)
7. Аппарат повесить при помощи ремня для переноски.
8. На аппарате привести в действие переключатель ВКЛ/ВЫКЛ.



**Прилагаемый тренировочный постер идеально подходит для, чтобы ознакомиться с обслуживанием пистолета-распылителя. После этих первых попыток распыления целесообразно провести тест распыления на картоне или подобном основании, чтобы определить количество воздуха и материала для оптимального характера распыления. Подробную информацию по этим настройкам Вы найдете в следующих главах 11 – 15.**

## 11. Настройка желаемого характера распыления (распылительная насадка Standard)

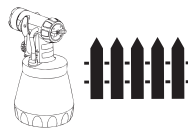

**ПРЕДУПРЕЖДЕНИЕ! Опасность повреждения! Никогда во время регулировки воздушного колпачка не тяните спусковую скобу.**

При слегка ослабленной накидной гайке (рис. 6, 1) воздушный колпачок (2) повернуть в желаемую позицию для распыления (стрелка). После этого накидную гайку снова затянуть.

**Рис. 7 А** = вертикальная плоская струя → для горизонтального нанесения краски

**Рис. 7 В** = горизонтальная плоская струя → для вертикального нанесения краски

**Рис. 7 С** = круглая струя → для углов и краев, а также для трудно доступных поверхностей

## 12. Настройка желаемого характера распыления (распылительная насадка Wall Extra I-Spray)

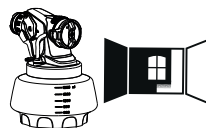

**ПРЕДУПРЕЖДЕНИЕ! Опасность повреждения! Никогда во время регулировки воздушного колпачка не тяните спусковую скобу.**

Вращением воздушный колпачок (рис. 8, 1) можно настроить 2 различных формы распыляемой струи.

**Рис. 9 А** = вертикальная плоская струя → для горизонтального нанесения краски

**Рис. 9 В** = горизонтальная плоская струя → для вертикального нанесения краски

Также с помощью регулировочной рукоятки можно переключаться между режимом использования широкой (▷) и компактной (▷) струи распыления.



### 13. Настройка количества материала (распылительная насадка Standard) (рис. 10)

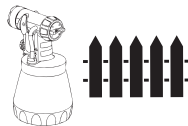

Количество материала установить вращением регулятора на спусковой скобе пистолета.

Меньшее количество материала → вращать против часовой стрелки (-)

Большее количество материала → вращать по часовой стрелке (+)

### 14. Настройка количества материала (распылительная насадка Wall Extra I-Spray)

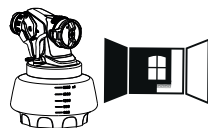

Объем материала может быть установлен путем поворота регулятора объема материала в позицию от 1 (минимум) до 12 (максимум) (рис. 11, 1).

### 15. Настройка количества воздуха (рис. 12)



В зависимости от вязкости (жидкость) распыляемого материала и свойств покрываемого объекта может быть целесообразно менять количество воздуха. Очень жидкие материалы (как например, водные глазури) не должны распыляться с максимальным количеством воздуха. Рекомендуется уменьшить количество воздуха и тем самым уменьшить распыляемый туман. Также рекомендуется использовать специальные распылительные насадки Detail и Corner&Reach (Аксессуары).

- Жидкие материалы → Меньшее количество воздуха

+ Густотекучие материалы → Большее количество воздуха  
(напр., интерьерные краски)

### 16. Техника распыления



Результат распыления в значительной мере зависит от того, насколько гладкой и чистой была поверхность перед распылением. Поэтому предварительно тщательно обработайте поверхность и не допускайте попадания на нее пыли.

- Закрывать поверхность, на которую не будет проводиться распыление.
- Резьбовые соединения или т.п. на объекте распыления закрыть.



**Важно: начинать с края поверхности распыления. Сначала начать с движения распыления и затем нажать на спусковую скобу. Избегать перерывов в пределах одной поверхности распыления.**

- Движение распыления следует делать не от кистевого сустава, а от плеча. Таким образом, во время процесса распыления обеспечивается всегда одинаковое расстояние между пистолетом-распылителем и поверхностью. Выбирайте расстояние 5 -15 см в зависимости от нужной ширины струи распыления. При обработке краски для внутренних стен расстояние должно составлять ок. 20 – 30 см (примерно одна длина мешалки).

**Рис. 13 А/13 В: ПРАВИЛЬНО** равномерное расстояние от объекта

**Рис. 13 С: НЕПРАВИЛЬНО** неравномерное расстояние дает неравномерное нанесение краски

- Двигайте пистолет-распылитель равномерно поперек или вверх и вниз, в зависимости от настройки характера распыления.
- Равномерное перемещение пистолета обеспечивает единое качество поверхности.



При плохо покрывающей краске или сильно впитывающей грунтовке распыляйте «перекрестным ходом» (рис. 14).

## 17. Прерывание в работе 4 часа

- Аппарат выключить.
- При длительных паузах сначала выпустить воздух из контейнера, открыв его на короткое время, а затем закрыть.
- После перерыва в работе вычистить отверстия сопла.
- При нанесении материалов на растворителе аппарат сразу вычистить.

## 18. Выключение и чистка

**Надлежащая чистка является предпосылкой для исправной работы аппарата для нанесения краски. Если чистка не проводилась или проводилась не надлежащим образом, требования по гарантии не принимаются.**

- 1) Выключить аппарат. При длительных паузах и по окончании работы выпустить воздух из контейнера. Это можно сделать, открыв ненадолго и снова закрыв контейнер, или нажатием спусковой скобы и спусканием краски в оригинальную бочку.
- 2) Разобрать пистолет. Крючок (рис. 5 «клик») легко отжать вниз. Переднюю часть и заднюю часть пистолета повернуть относительно друг друга и разъединить.
- 3) Отвернуть контейнер. Оставшийся покрывной материал спустить в резервуар с материалом.
- 4) Контейнер и подающую трубу предварительно вычистить кисточкой. Прочистить

вентиляционное отверстие. (Рис. 15, А).

- 5) В контейнер залить воду или растворитель. Контейнер привинтить.  
**Для чистки не пользуйтесь ацетоном или нитросодержащими материалами.**
- 6) Снова собрать пистолет (рис. 5).
- 7) Аппарат включить и воду или растворитель выпустить в резервуар или на тряпку.
- 8) Вышеописанный процесс повторять, пока из сопла не будет выходить прозрачная вода или растворитель.

Аппарат выключить и разобрать пистолет. Пистолет разобрать.

Крючок (рис.5 «клик») легко отжать вниз. Переднюю часть и заднюю часть пистолета повернуть относительно друг друга и разъединить. После очистки растворителем тщательно промыть насадку мыльным раствором (обезжирить).

## 19. Чистка распылительной насадки Standard

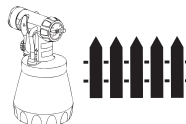

- 1) Резервуар отвернуть и опорожнить. Вытащить подающую трубу с прокладкой контейнера.

**ВНИМАНИЕ!** Прокладки, мембрану и отверстия сопла или отверстия для воздуха пистолета-распылителя никогда не чистить острыми металлическими предметами. Воздушный шланг и мембрана только условно устойчивы к растворителю. Никогда не класть в растворитель, а только протирать.

- 2) **Аппарат можно эксплуатировать только с исправной мембраной (рис. 16, С).** Если краска проникла в вентиляционный шланг, проверьте и очистите мембрану (см. главу «Техническое обслуживание»).
- 3) Отвернуть накидную гайку, снять воздушный колпачок и сопло. Воздушный колпачок, прокладку сопла и сопло вычистить кисточкой и растворителем или водой. (Рис. 17).
- 4) Пистолет-распылитель и контейнер вычистить снаружи салфеткой, смоченной растворителем или водой.
- 5) Части снова собрать (см. «Сборка»).

## Сборка



**Внимание! Никогда не работайте, если прокладка форсунки повреждена или отсутствует. Если прокладка форсунки отсутствует или повреждена, то жидкости могут протечь в устройство и увеличить риск поражения электрическим током. Проверьте прокладку форсунки перед каждым использованием.**

- 1) Установить уплотнение форсунки (рис. 18, 1) поверх иглы (3), при этом канавка (шлиц) должна быть обращена наружу.
- 2) Сопло (рис. 18, 2) надеть на корпус пистолета и вращением найти правильное положение.

- 3) Надеть на сопло воздушный колпачок и затянуть накидной гайкой.
- 4) Прокладку контейнера снизу надеть на подающую трубу и продвинуть над фланцем. При этом слегка поворачивать прокладку контейнера.
- 5) Подающую трубу с прокладкой контейнера вставить в корпус пистолета.

**Для облегчения монтажа пистолета после чистки обильно нанесите смазку (прилагается) на кольцо круглого сечения распылительной насадки (рис. 17, А).**

## 20. Чистка распылительной насадки Wall Extra I-Spray

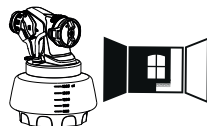

- 1) Отвернуть контейнер и опорожнить. Вытащить подающую трубу с прокладкой контейнера.

**ВНИМАНИЕ!** Прокладки, мембрану и отверстия сопла или отверстия для воздуха пистолета-распылителя никогда не чистить острыми металлическими предметами. Воздушный шланг и мембрана только условно устойчивы к растворителю. Никогда не класть в растворитель, а только протирать.

- 2) **Аппарат можно эксплуатировать только с исправной мембраной (рис. 16, С).** Если краска проникла в вентиляционный шланг, проверьте и очистите мембрану (см. главу «Техническое обслуживание»).
- 3) Для простоты демонтажа установите крышку пневмоцилиндра (рис. 19, 1) вертикально, а затем снимите ее.
- 4) Отвернуть накидную гайку (рис. 19, 2). Воздушный колпачок (1) и сопло (3) вычистить кисточкой и водой.



**Внимание! Никогда не удаляйте прокладку из форсунки. Если прокладка форсунки отсутствует или повреждена, то жидкости могут протечь в устройство и увеличить риск поражения электрическим током.**

Пистолет-распылитель и контейнер вычистить снаружи смоченной водой салфеткой.

- 5) Части снова собрать (см. «Сборка»).

## Сборка



**Внимание! Никогда не работайте, если прокладка форсунки повреждена или отсутствует. Если прокладка форсунки отсутствует или повреждена, то жидкости могут протечь в устройство и увеличить риск поражения электрическим током. Проверяйте прокладку форсунки перед каждым использованием.**

- 1) Проверить уплотнение сопла (рис. 20, 4).
- 2) Наверните накидную гайку (рис. 21, 2) на корпус краскопульта и крепко затяните.

Полностью затяните накидную гайку (рис. 21, 2), чтобы в устройство не могла проникнуть краска.



- 3) Зафиксируйте крышку пневмоцилиндра (рис. 22, 1) на накидной гайке. **Убедитесь, что крышка пневмоцилиндра с обеих сторон полностью защелкнулась (рис. 22, 2).**
  - 4) Прокладку контейнера снизу надеть на подающую трубу и продвинуть по фланцу, при этом слегка поворачивать прокладку контейнера.
  - 5) Подающую трубу с прокладкой контейнера вставить в корпус пистолета.
- Для облегчения монтажа пистолета после чистки обильно нанесите смазку (прилагается) на кольцо круглого сечения распылительной насадки (рис. 26, 3).**

## 21. Уход

### Воздушный фильтр



**ВНИМАНИЕ! Никогда не эксплуатировать аппарат без воздушного фильтра, может засосаться грязь и повлиять на работу аппарата. После каждого использования проверяйте воздушный фильтр на возможное загрязнение. Перед заменой вытащите сетевую вилку.**

В зависимости от загрязнения заменить воздушные фильтры. Вытащить сетевую вилку. Снять крышку воздушного фильтра (рис. 23, А). Заменить оба воздушных фильтра (рис. 23, В). Крышку снова зафиксировать на аппарате.

### Вентиляционный шланг/Клапан

- Если воздушный шланг (рис. 16, А) загрязнился внутри, вытащить его сверху от корпуса пистолета. Навинтить крышку вентиля (В). Вынуть мембрану (С). Тщательно очистите все детали, при наличии повреждений замените.
- Мембрану (рис. 16, С) штифтом вверх установить на нижнюю часть вентиля. Для этого смотри маркировку на корпусе пистолета.
- Осторожно надеть крышку вентиля (рис. 16, В) и завернуть.
- Воздушный шланг (рис. 16, А) надеть на крышку вентиля и ниппель на корпусе пистолета.

## 22. Запасные части

### Список запасных частей распылительной насадки Standard (рис. 25)

Поз.	Наименование	№ для заказа
	Распылительная насадка Standard в комплекте с контейнером 800 мл	2361730
1	Накидная гайка	2362873
2	Воздушный колпачок	2362877
3	Сопло	2362878
4	Прокладка сопла	0417706

**Список запасных частей распылительной насадки  
Standard (рис. 25)**

5	Уплотнительное кольцо круглого сечения распылительной насадки	2362875
6	Воздушный шланг, крышка вентиля, мембрана	2304027
7	Подающая труба (Нет маркировки или R)* Подающая труба (Маркировка AR или AU)*	2362876 2367410
8	Прокладка контейнера (Нет маркировки или R)* Прокладка контейнера (Маркировка AR или AU)*	2323039 2370527
9	Контейнер (800 мл) с крышкой	0413909

\* Проверьте перед заказом, имеется ли внизу на внутренней стороне Вашей распылительной насадки маркировка. Для этого отверните резервуар и снимите уплотнение резервуара.

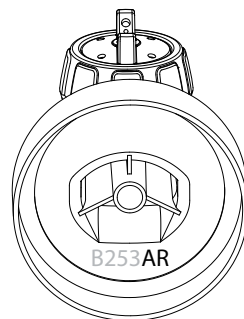

**Список запасных частей распылительной насадки  
Wall Extra I-Spray (рис. 26)**

Поз.	Наименование	№ для заказа
	Распылительная насадка Wall Extra I-Spray в комплекте с контейнером 1800 мл	2361749
1	Воздушный колпачок	2353697
2	Накидная гайка с Сопло	2353698
3	Уплотнительное кольцо круглого сечения распылительной насадки	2363208
4	Воздушный шланг, крышка вентиля, мембрана	2362886
5	Подающая труба	2367899
6	Прокладка контейнера	2362875
7	Контейнер (1800 мл) с крышкой (только для распылительной насадки Wall Extra I-Spray)	2304027



### Список запасных частей W 690 Flexio (рис. 27)

Поз.	Наименование	№ для заказа
1	Ремень для переноски	2322299
2	Рукоятка пистолета	2362879
3	Воздушный шланг	2362880
4	Крышка отделения для воздушного фильтра (вправо и влево)	2316052
5	Воздушный фильтр (2 шт.)	2318585
6	Стержень для перемешивания	2304419
7	Воронка для заполнения (3 шт.)	2304028
	Смазка	2315539

## 23. Аксессуары

Новая система **CLICK&PAINT** предлагает вместе с другими распылительными насадками и принадлежностями нужный инструмент для любой работы

Более подробная информация по спектру продукции **ВАГНЕР** для ремонта на сайте [www.wagner.ru](http://www.wagner.ru)

## 24. Защита окружающей среды



Аппарат вместе с принадлежностями и упаковкой должен повторно использоваться с экологически рациональной точки зрения. Не бросайте аппарат при утилизации в бытовой мусор. Поддержите защиту экологии и поэтому сдайте аппарат в местную службу утилизации или проконсультируйтесь в специализированной службе сбыта. Остатки краски и растворителя нельзя сбрасывать в канализацию, вентиляционную систему или в бытовой мусор. Их нужно утилизировать как специальный мусор отдельно. По этому поводу обратите внимание на упаковку изделия.

## 25. Важное замечание об ответственности за продукт!

На основании предписания ЕС с 01.01.1990 изготовитель отвечает только в том случае за свой продукт, если все детали произведены изготовителем или были допущены им, или если аппарат был правильно смонтирован и правильно эксплуатировался. При использовании принадлежностей и запчастей другого производства ответственность полностью или частично снимается.

## 26. Устранение неисправностей

Неисправность	Причина	Устранение
Из сопла материал для покрытия не поступает	<ul style="list-style-type: none"> <li>• Сопло закупорилось</li> <li>• Недостаточно материала</li> <li>• Нет давления в контейнере</li> <li>• Резервуар пустой</li> <li>• Отсоединилась подающая труба</li> <li>• Закупорилась подающая труба</li> <li>• Закупорилось вентиляционное отверстие (рис. 15, А)</li> </ul>	<ul style="list-style-type: none"> <li>→ Прочистить</li> <li>→ Добавить материал</li> <li>→ Подтянуть контейнер</li> <li>→ Заполнить</li> <li>→ Вставить</li> <li>→ Прочистить</li> <li>→ Прочистить</li> </ul>
Материал для покрытия подкапывает из сопла	<ul style="list-style-type: none"> <li>• Собирается материал покрытия на воздушном колпачке, сопле или игле</li> <li>• Сопло ослабло</li> <li>• Износилась прокладка сопла</li> <li>• Сопло износилось</li> </ul>	<ul style="list-style-type: none"> <li>→ Прочистить</li> <li>→ Подтянуть накидную гайку</li> <li>→ Заменить</li> <li>→ Заменить</li> </ul>
Слишком грубое распыление	<ul style="list-style-type: none"> <li>• Слишком большое количество материала</li> <li>• Загрязнилось сопло</li> <li>• Неправильно установлена крышка пневмоцилиндра</li> <li>• Материал для покрытия слишком густой</li> <li>• Создается слишком низкое давление в резервуаре</li> <li>• Сильно загрязнен воздушный фильтр</li> <li>• Слишком мало воздуха</li> </ul>	<ul style="list-style-type: none"> <li>→ Уменьшение объема материала</li> <li>→ Прочистить</li> <li>→ Наденьте крышку пневмоцилиндра правильно (рис. 22, 2)</li> <li>→ Разбавить</li> <li>→ Резервуар подтянуть</li> <li>→ Заменить</li> <li>→ Регулятор количества воздуха повернуть влево (+)</li> </ul>

Неисправность	Причина	Устранение
Распыляемая струя пульсирует	<ul style="list-style-type: none"> <li>• Материал для покрытия в контейнере заканчивается</li> <li>• Износилась прокладка сопла</li> <li>• Сильно загрязнен воздушный фильтр</li> </ul>	<p>→ Добавить</p> <p>→ Заменить</p> <p>→ Заменить</p>
Сильно загрязнен воздушный фильтр	<ul style="list-style-type: none"> <li>• Нанесено слишком много материала</li> </ul>	→ Уменьшение объема материала
Слишком много тумана распыляемого материала (избыточное распыление)	<ul style="list-style-type: none"> <li>• Слишком большое расстояние до объекта для распыления</li> <li>• Нанесено слишком много распыляемого материала</li> <li>• Слишком большое количество воздуха</li> </ul>	<p>→ Уменьшить расстояние для распыления</p> <p>→ Уменьшение объема материала</p> <p>→ Регулятор количества воздуха повернуть вправо (-)</p>
Краска в воздушном шланге	<ul style="list-style-type: none"> <li>• Загрязнилась мембрана</li> <li>• Дефект мембраны</li> </ul>	<p>→ Прочистить мембрану</p> <p>→ Заменить мембрану</p>
Плохая кроющая способность на стене	<ul style="list-style-type: none"> <li>• Распыляемый материал слишком холодный</li> <li>• Слишком сильно всасывающая грунтовка или краска с плохой кроющей способностью</li> <li>• Слишком большое расстояние</li> </ul>	<p>→ Распыляемый материал изначально должен быть комнатной температуры</p> <p>→ Распылять перекрестным ходом (рис. 14)</p> <p>→ Ближе к объекту</p>

## 27. Технические данные

Технические данные	
Макс. вязкость: Интерьерные краски Лаки, эмали, грунтовки, и т.д.	4000 мПа 170 DIN-s
Макс. подаваемое количество: Интерьерные краски Лаки, эмали, грунтовки, и т.д.	400 мл/мин 200 мл/мин
Напряжение:	230 В~, 50 Гц
Потребляемая мощность:	630 Вт
Мощность распыления:	200 Вт
Двойная изоляция:	<input type="checkbox"/>

**Технические данные**

Звуковая нагрузка*:	79 дБ (А); коэффициент погрешности К = 4 дБ
Уровень шума*	92 дБ (А); коэффициент погрешности К = 4 дБ
Уровень вибрации*	< 2,5 м/с <sup>2</sup> ; коэффициент погрешности К = 1,5 м/с <sup>2</sup>
Длина воздушного шланга	3,5 м
Вес	3,3 кг

\* Измерено согласно EN 60745-1

**Информация по уровню вибрации**

Указанный уровень вибрации измерен стандартным методом испытаний и может применяться для сравнения электроинструментов.

Уровень вибрации служит также для вводной оценки вибрационной нагрузки.

**Внимание!** Величина производимой вибрации во время фактического использования электроинструмента может отличаться от указанной величины в зависимости от способа и рода использования электроинструмента. Необходимо определить меры безопасности для защиты обслуживающего персонала, которые основываются на оценке воздействия во время фактических условий применения (при этом следует учесть все компоненты рабочего цикла, например, время, в течение которого электроинструмент отключен, и то время, когда он включен, но работает без нагрузки).

**Благодарим Вас за то, что Вы приобрели оборудование торговой марки WAGNER, изготовленное и испытанное в соответствии с высочайшими стандартами немецкого качества.**

**ООО "ВинТехрус" ОГРН 1195081087827 является официальным дистрибьютером «J. Wagner GmbH» изготовителя оборудования торговой марки WAGNER в России.**

**Изготовитель предоставляет гарантию сроком 3 (три) года с даты приобретения товара.**

При покупке убедитесь в том, что фирма-продавец полностью, правильно и четко заполнила гарантийный талон и поставила печать.

Перед использованием данного оборудования мы настоятельно рекомендуем Вам внимательно ознакомиться с правилами, изложенными в Руководстве по эксплуатации.

В случае, если приобретенное оборудование будет нуждаться в ремонте, обратитесь, пожалуйста в сервисные центры официального дистрибьютера. Адреса сервисных центров уточняйте на официальном сайте ООО "ВинТех рус" <https://wagner.ru/> или по телефону +7(499)705-11-31, электронной почте [hello@wagner.ru](mailto:hello@wagner.ru).

В соответствии со ст. 18 Закона РФ от 07.02.1992 №2300-1 «О защите прав потребителей» в случае спора о причинах возникновения недостатков товара продавец (изготовитель), уполномоченная организация или уполномоченный индивидуальный предприниматель, импортер обязаны провести экспертизу товара. Если в результате экспертизы товара установлено, что его недостатки возникли в следствие обстоятельств, за которые не отвечает продавец (изготовитель), потребитель обязан возместить продавцу (изготовителю), уполномоченной организации или уполномоченному индивидуальному предпринимателю, импортеру расходы на проведение экспертизы, а также связанные с ее проведением расходы на хранение и транспортировку товара.

При обнаружении производственных дефектов покупателю гарантируется бесплатный ремонт и замена вышедших из строя деталей в течение гарантийного срока. Однако дистрибьютер оставляет за собой право отказа от бесплатного гарантийного ремонта в случае несоблюдения изложенных ниже условий гарантии.

Все условия гарантии действуют в рамках Закона РФ от 07.02.1992 №2300-1 «О защите прав потребителей» и регулируются законодательством РФ.

## На гарантийный ремонт фирменных устройств WAGNER

Изделие	
Модель	
Серийный номер	
Дата продажи	
<b>ГАРАНТИЙНЫЙ СРОК – 36 МЕСЯЦЕВ</b>	
Фирма-продавец	
Адрес фирмы-продавца	
Телефон фирмы-продавца	
Настоящим, Покупатель подтверждает, что приобретает товар, который является технически сложным товаром. Покупатель ознакомлен и согласен с правилами Руководства по эксплуатации, техникой безопасности, условиями гарантии. Покупатель осознает, что неосторожное или намеренное несоблюдение любого из положений правил Руководства по эксплуатации и/или техники безопасности/или правил условий может негативно повлиять на использование товара. В данном случае все риски и последствия такого использования Покупатель принимает на себя.	
Подпись покупателя	

### УСЛОВИЯ ГАРАНТИИ:

- Настоящая гарантия действительна только при правильном и четком заполнении гарантийного талона с указанием типа, модели и серийного номера оборудования, даты продажи, четкими печатями продавца и подписью покупателя. Дистрибьютер оставляет за собой право отказа в гарантийном ремонте, если гарантийный талон непредставлен или информация в нем не полная, не разборчивая и содержит исправления.
- Оборудование должно быть приобретено на территории России и использовано в соответствии с правилами, изложенными в Руководстве по эксплуатации.
- Гарантийное обслуживание производится всервисных центрах официального дистрибьютера ООО "ВинТех рус".
- Гарантийный период на основное изделие, а также на комплектующие с ограниченным сроком гарантии продлевается на время нахождения изделия в гарантийном ремонте. Соответствующая информация о произведенном гарантийном обслуживании должна вписываться в данный гарантийный талон представителями уполномоченной сервисной организации, выполнившей ремонт, сразу же после его завершения.
- В случае, если гарантийный ремонт выполнялся посредством замены составных частей, на них предоставляется гарантия сроком на один месяц, исчисляемая со дня возврата товара покупателю.
- Сервисный центр вправе отказать в гарантийном ремонте:
  - Есть механические или иные повреждения
  - Было проведено несанкционированное вскрытие, ремонт или изменена внутренняя конструкция оборудования
  - Нарушены правила использования, изложенные в Руководстве по эксплуатации
  - Серийный номер изменен, стерт или не может быть установлен
  - Неправильно заполнен гарантийный талон
- Гарантийные обязательства не распространяются на следующие неисправности:
  - Естественный износ
  - Случайные повреждения, причиненные покупателями или повреждения, возникшие в следствие небрежного отношения и использования (ненадлежащая чистка оборудования, воздействие жидкости, запыленности, попадание внутрь корпуса посторонних предметов и т.п.)
  - Повреждения в результате стихийных бедствий или непреодолимой силы
  - Повреждения, вызванные аварийным повышением или понижением напряжения в электросети или неправильным подключением к электросети
  - Повреждения, вызванные использованием товара не по назначению или с нарушением правил эксплуатации, транспортировки, хранения, действия третьих лиц.
  - Внесение в конструкцию изделия любых изменений, которые не были официально одобрены фирмой WAGNER
  - Подключение каких-либо устройств, применение совместно с изделием дополнительных аксессуаров и расходных материалов иных, чем те, которые рекомендованы к применению фирмой WAGNER.
- Настоящая гарантия не ущемляет законных прав потребителя, предоставленных ему действующим законодательством РФ.

Дата обращения \_\_\_\_\_ Печать \_\_\_\_\_      Дата обращения \_\_\_\_\_ Печать \_\_\_\_\_      Дата обращения \_\_\_\_\_ Печать \_\_\_\_\_

## 3+1 года гарантии

Срок гарантии составляет 3 года со дня продажи (кассовый чек). Он дополнительно продлевается на 12 месяцев, если в течение 4-х недель после покупки устройство регистрируется в интернете на странице [www.wagner-group.com/3plus1](http://www.wagner-group.com/3plus1).

Регистрация возможна только в том случае, если покупатель соглашается с сохранением вводимых им данных. Гарантийное обслуживание ограничивается бесплатным устранением недостатков, явно связанных с применением небезупречного материала при производстве или дефектами сборки, либо бесплатной заменой неисправных частей.

### Непринимается во внимание гарантийные требования:

- в отношении частей, подверженных связанному с использованием или иному естественному износу, а также недостатков изделия, возникших в следствие связанного с использованием или иного естественного износа. К ним, в частности, относятся кабели, клапаны, набивки, сопла, цилиндры, поршни, иглы, соприкасающиеся с материалом части корпуса, фильтры, шланги, уплотнения и т.д. Причиной износа, в частности, являются абразивные материалы покрытий, такие как дисперсии, глазури, кварцевый грунт.

### Гарантийное обслуживание исключает коммерческое применение изделия.

Мы безоговорочно сохраняем за собой право на предоставление гарантийного обслуживания. Гарантия теряет свою силу, если изделие вскрывалось другими лицами, кроме персонала службы сервиса WAGNER.

Повреждения при транспортировке, работы по техобслуживанию, а также повреждения и неисправности вследствие недостаточного техобслуживания не подпадают под действие гарантии. Подтверждением приобретения изделия при обращении за предоставлением гарантийного обслуживания является предъявление оригинального чека. Насколько позволяет закон, нами исключается всякая ответственность за любого рода ущерба жизни и здоровью людей, материальный или косвенный ущерб, в частности, если изделие использовалось в иных целях, отличных от указанных в руководстве по эксплуатации, вводилось в эксплуатацию или обслуживалось или самостоятельно ремонтировалось не специалистом не в соответствии с нашим Руководством по эксплуатации. Ремонтные или восстановительные работы, выходящие за рамки указанных в настоящем Руководстве по эксплуатации, производятся на заводе-изготовителе.

В гарантийном случае или при необходимости ремонта обращаться в соответствующий пункт продажи.

**D**  
**J. WAGNER GMBH**  
Otto-Lilienthal-Str. 18  
88677 Markdorf  
T +49 0180 - 55 92 46 37  
F +49 075 44 -5 05 11 69

**SK**  
**E-CORECO SK S.R.O.**  
Kráľovská ulica 8/7133  
927 01 Šala  
T +42 1948882850  
F +42 1313700077

**CZ**  
**E-CORECO S.R.O.**  
Na Roudné 102  
301 00 Plzeň  
T +42 734 792 823  
F +42 227 077 364

**F**  
**WAGNER FRANCE S.A.R.L.**  
12 Avenue des Tropiques  
Z.A. de Courtaboeuf  
91978 Les Ulis Cedex  
T +33 0825 011 111  
F +33 (0) 1 69 81 72 57

**GB**  
**WAGNER SPRAYTECH (UK) LTD**  
Innovation Centre  
Silverstone Park  
Silverstone  
Northants NN12 8GX  
T + 44 (0) 1327 368410

**H**  
**DINOCOOP KFT.**  
Radvány u. 24.  
1118 Budapest  
T +36 1 3193064  
F +36 1 3193066

**DK**  
**ORKLA HOUSE CARE DANMARK A/S**  
Stationsvej 13  
3550 Slangerup  
Danmark  
T +45 47 33 74 00  
F +45 47 33 74 01

**NOR**  
**ORKLA HOUSE CARE NORGE AS**  
Nedre Skøyen vei 26,  
PO Box 423, Skøyen  
0213 Oslo  
T +47 22 54 40 19

**PL**  
**PUT WAGNER SERVICE**  
ul. E. Imieli 27  
41-605 Swietochlowice  
T +48/32/346 37 00  
F +48/32/346 37 13

**S**  
**ORKLA HOUSE CARE AB**  
Box 133  
564 23 Bankeryd  
Sweden  
T +46(0)36 37 63 00

**ROM**  
**ROMIB S.R.L.**  
str. Poligonului nr. 5 - 7  
100070 Ploiesti ,judet Prahova  
T +40-344801240  
F +40-344801239

**CH**  
**J. WAGNER AG**  
Industriestraße 22  
9450 Altstätten  
T +41 71 - 7 57 22 11  
F +41 71 - 7 57 23 23

**RUS**  
**Импортер:**  
000 «ВинТех рус»  
143960 МО, г. Реутов, улица  
Железнодорожная, д. 11, кв./оф. V  
Телефон: +7 (499) 705-11-31  
+7 (965)241-56-35 (WhatsApp)  
Почта: hello@wagner.ru  
Сайт: www.wagner.ru

**Изготовитель:**  
Дж. Вагнер Гмбх,  
Отто-Лилентал, 18  
Д-88677 Маркдорф, Германия  
www.wagner-group.com



Part. No. 2364188 B  
07/2023\_RS

Допускаются ошибки и изменения.

© Copyright by J.Wagner GmbH