

Industrial Technologies & Solutions

Редукционный клапан прямого действия с пилотным управлением PRV57

Описание

Клапан редукционный пилотный ADCA серии PRV57 предназначен для работы с такими рабочими средами как водяной пар, сжатый воздух, азот и другие неагрессивные газообразные среды, совместимые с материалами конструкции клапана.

Устанавливается на редукционных установках во всех отраслях промышленности и обеспечивает точный контроль значений давления на выходе даже при изменениях давления на входе и расхода рабочей среды.

Основные свойства

- Точное регулирование давления на выходе от 0,07 до 17 бар.
- Надежная конструкция из углеродистой или нержавеющей стали.
- Подходит для работы в тяжелых условиях эксплуатации.
- Поршневое управление штоком клапана.
- Закаленный плунжер клапана.

Опции:

Мягкое уплотнение плунжера для газов и пара.
 Специальная конструкция на низкое давление. Купольная крышка с пилотной диафрагмой для управления сжатым воздухом.
 Дренажный штуцер в нижней крышке. Плунжер и седло с наплавкой стеллитом. Встроенная трубка отбора импульса давления.

Применение:

Насыщенный пар, сжатый воздух и другие газы и жидкости совместимые с материалами конструкции клапана (кроме кислорода).

Обозначение моделей:

PPRV57, PRV57E - стандартная версия для пара. PRV57I, PRV57IE - исполнение из нержавеющей стали для пара (от DN 15 до DN 50).
 PRV57G, PRV57GE - стальное исполнение для сжатого воздуха и газов.
 PRV57GI, PRV57GIE - исполнение из нержавеющей стали для сжатого воздуха и газов.
 Суффикс E: Версия с соленоидным клапаном для дистанционного перекрытия.
 PRS: Все вышеперечисленные модели доступны с дополнительным клапаном снижения и поддержания давления, например PRS57G (см. Рис. 5).

Типоразмеры: DN 15 - DN 100.

Присоединение: Фланцы согласно EN 1092-1 PN 16 или PN 40. Прим.: Стандартные фланцы PN 16 DN 65 поставляются с 4 отверстиями. 8 отверстий, согласно EN 1092-1/ -2, по спецзаказу.

Установка: Установка на горизонтальном трубопроводе (см. инструкции по установке и эксплуатации).
 Прим.: Клапан должен обязательно быть защищен фильтром, так же для обеспечения подачи сухого пара нужно установить сепаратор пара с узлом конденсатоотвода.



Индустриальные Технологии и Решения

ТОО «INTESO», 050040, Республика Казахстан, г. Алматы, ул. Жандосова, дом 2
 e-mail: inteso@inteso.kz, тел./факс: +7(727) 334.17.57

Маркировка CE – Группа 2 (Европейская директива PED)

PN 16	PN 40	Категория
DN 15 - 50	DN 15 - 32	SEP
DN 65 - 100	DN 40 - 100	I (Промаркировано CE)

Максимальные условия конструкции корпуса *

Фланцы PN 40	Фланцы PN 16	Расчетная температура
Допустимое давление	Допустимое давление	
40 бар	16 бар	100 °C
33,3 бар	13,3 бар	200 °C
30,4 бар	12,1 бар	250 °C
27,6 бар	11 бар	300 °C

* В соответствии с EN1092-2:2018.

Минимальная рабочая температура: -10 °C.

Корпус рассчитан на PN40 и ниже, в зависимости от выбранного типа присоединения.

Ограничения по применению

Модель клапана	PRV57		PRS57		PRV57E / PRS57E	
	PN 16	PN 40	PN 16	PN 40	PN 16	PN 40
Номинальное давление	PN 16	PN 40	PN 16	PN 40	PN 16	PN 40
Максимальное давление на входе (пар)	13 бар	28 бар	13 бар	17 бар	10 бар	10 бар
Максимальное давление на входе (воздух)	16 бар	31 бар	16 бар	17 бар	10 бар	10 бар
Максимальное давление на выходе	13 бар	17 бар	16 бар	17 бар	10 бар	10 бар
Минимальное давление на выходе *	0,35	0,35	0,35	0,35	0,35	0,35
Максимальная рабочая температура	250 °C	250 °C	250 °C	250 °C	180 °C	180 °C
Макс. соотношение давлений P _{вх} /P _{вых}	См. таблицу расходов					
Отношение P _{вх} /P _{вых}	10:1	10:1	10:1	10:1	10:1	10:1
Макс. давление испыт. корпуса на заводе	24 бар	60 бар	24 бар	60 бар	24 бар	60 бар

* 0,07 бар с крышкой низкого давления (максимальное давление на входе ограничено 7 барами).

Давление и температура могут изменяться, если выбрана в модель «G» для сжатого воздуха и газов, или используется мягкое уплотнение или поршневые кольца.

Возможное устанавливаемое давление за клапаном

Цвет пружины	ЗЕЛЕНый w/ 1 диафрагма	СИНИЙ w/ 1 диафрагма	КРАСНЫЙ w/ 2 диафрагмы	ЧЕРНЫЙ w/ 2 диафрагмы
Для настройки давления за клапаном в диапазоне	от 0,07 до 0,5 бар * от 0,35 до 2 бар	от 1,5 до 5,5 бар	от 3,5 до 8,5 бар	от 7 до 17 бар

* С крышкой на низкое давление (максимальное давление на входе ограничено 7 барами).

Крышка на низкое давл. позволяющая точно поддерживать малые давления от 0,07 до 0,5 бар.



Рис.1 - Клапан со стандартной мембраной



Рис. 2 - Клапан с крышкой низкого давления

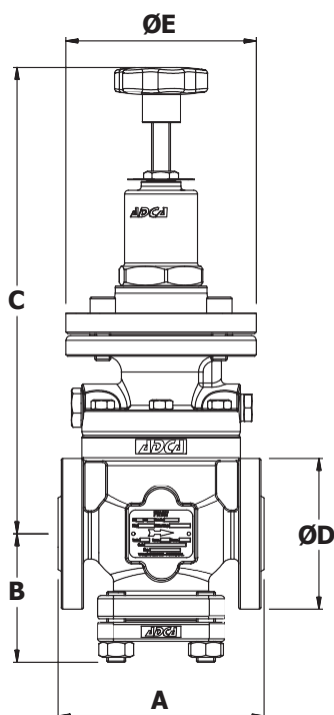

Рис. 3 - Клапан с крышкой для работы на сжатом воздухе

Габаритные размеры, мм

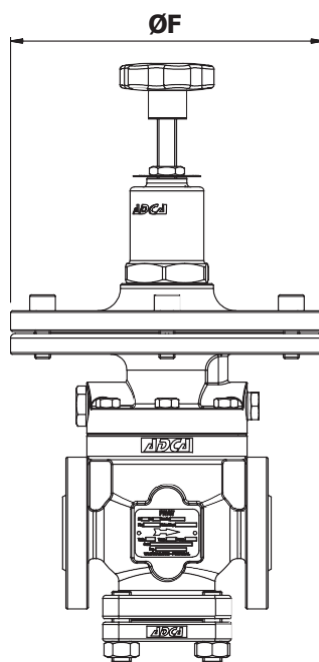
Размер	A	B	C	D	E	F	G	H	I *	Масса, кг **
DN 15	130	88	294	95	120	195	166	1/4"	1/2"	10,5
DN 20	150	88	294	105	120	195	166	1/4"	1/2"	16
DN 25	160	88	294	115	120	195	166	1/4"	1/2"	17
DN 32	180	102	306	140	120	195	178	1/4"	1/2"	20
DN 40	200	108	314	150	120	195	186	1/4"	1/2"	24
DN 50	230	118	351	165	120	195	223	1/4"	1/2"	31
DN 65 ***	290	147	377	185	120	195	249	1/4"	1/2"	48
DN 80	310	152	392	200	120	195	264	1/4"	1/2"	53
DN 100	350	168	422	235	120	195	294	1/4"	1/2"	72

* Дренажный штуцер (опция) для слива конденсата. Этот дренажный штуцер не заменяет сепаратор, но может быть использован, например, при длительном простое системы.

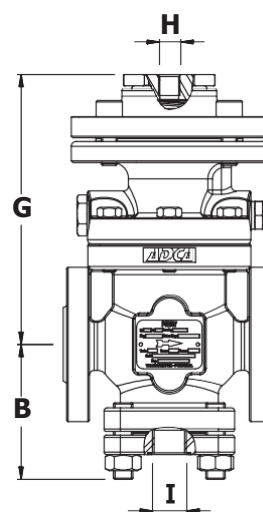
** Для получения более точных значений, обращайтесь к поставщику.

*** Стандартные фланцы PN 16 DN 65 поставляются с 4 отверстиями. 8 отверстий, согласно EN 1092-1/ -2, по спецзаказу.

Примечание: Стандартно соединения H и I в клапанах, изготовленных с фланцами EN 1092-1, эти соединения имеют внутреннюю резьбу ISO 7 Rp. Остальные стандарты по запросу.

Индустриальные Технологии и Решения

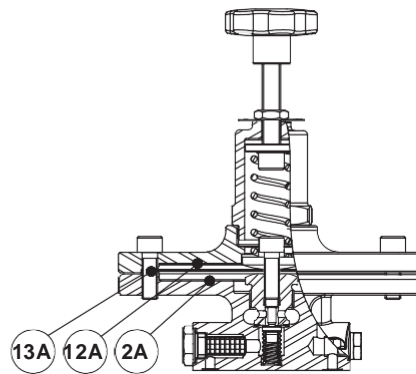
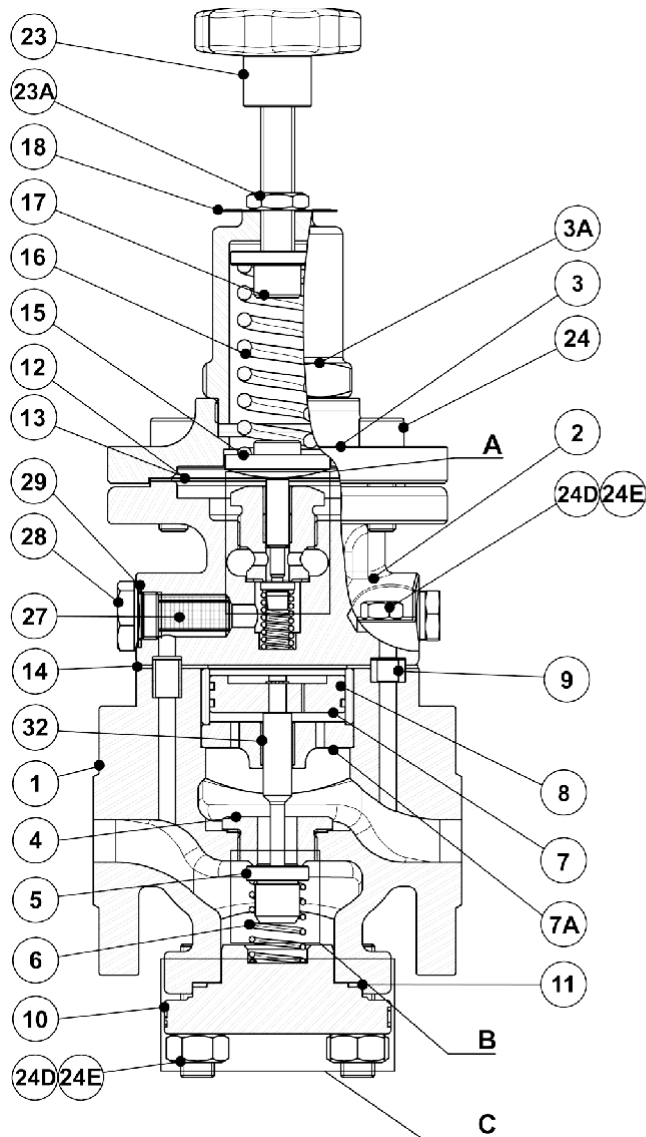

Крышка низкого давления

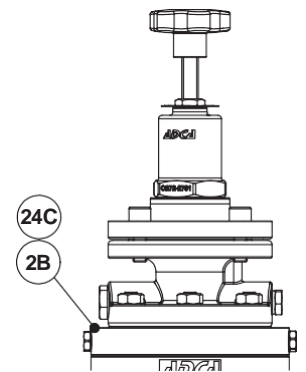

Переходный фланец
(только DN 50)

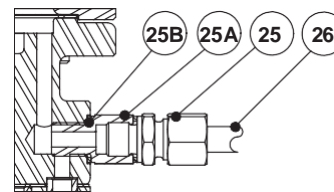

Стандартное исполнение
Подсоединения внешней трубы
отбора импульса давления

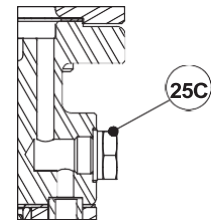

Оptionальное исполнение
Встроенная трубка отбора
импульса давления

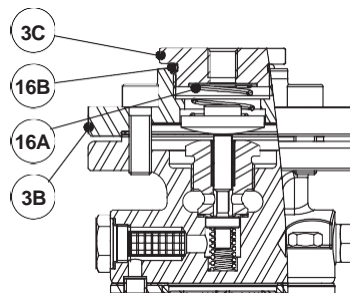

Купольная крышка
для работы на сжатом воздухе

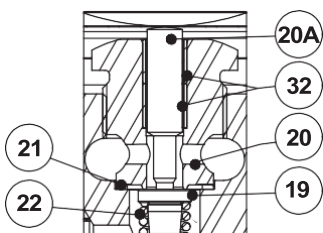

Вид А
Пилотный клапан

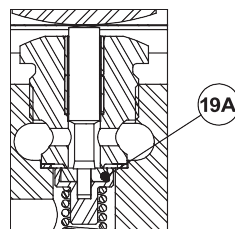

Вид А
Пилотный клапан
(с мягким уплотнением)

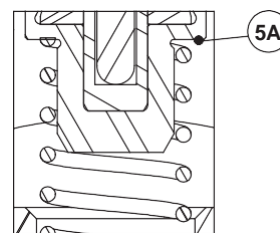

Вид В
Основной клапан
(с мягким уплотнением)

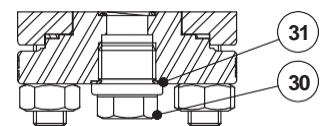

Вид С
с дренажной гайкой
(опция)

Спецификация материалов

№	Деталь	Материал PRV57 (станд. исполн.)	Материал PRV57I (нерж. сталь)
1	Корпус клапана	A216 WCB / 1.0619	A351 CF8M / 1.4408
2	Корпус пилотного клапана	A351 CF8 / 1.4308	A351 CF8 / 1.4308
2A	Корпус пилотного клапана	A351 CF8 / 1.4308	A351 CF8 / 1.4308
2B	Переходный фланец	C45E / 1.1191	AISI 316L / 1.4404
3	Верхняя крышка	A351 CF8 / 1.4308	A351 CF8 / 1.4308
3A	Пружинная крышка	A351 CF8 / 1.4308	A351 CF8 / 1.4308
3B	Верхняя крышка	C45E / 1.1191	AISI 316 / 1.4401
3C	Гайка крышки	C45E / 1.1191	AISI 316 / 1.4401
4	* Седло основного клапана	AISI 316 / 1.4401	AISI 316 / 1.4401
5	* Плунжер основного клапана	Упрочненная нерж. сталь	Упрочненная нерж. сталь
5A	* Плунжер (мягкое уплотн-е)	AISI 316 w/ PTFE/GR; Rulon	AISI 316 w/ PTFE/GR; Rulon
6	* Пружина основного клапана	AISI 302 / 1.4300	AISI 302 / 1.4300
7	* Поршень	Бронза B62 / ASTMB148.97	Бронза B62 / ASTMB148.97
7A	Направляющая поршня	AISI 316 / 1.4401	AISI 316 / 1.4401
8	* Кольца поршня	Бронза / FKM / EPDM / NBR	Бронза / FKM / EPDM / NBR
9	Поршневой вкладыш	AISI 304L / 1.4306	AISI 304L / 1.4306
10	Нижняя крышка	A216 WCB / 1.0619	A351 CF8M / 1.4408
11	* Уплотнение нижней крышки	Нерж. сталь / Графит	Нерж. сталь / Графит
12	* Мембрана	AISI 301 / 1.4310	AISI 301 / 1.4310
12A	* Мембрана низкого давления	AISI 301 / 1.4310	AISI 301 / 1.4310
13	* Уплотнение мембраны	Нерж. сталь / Графит	Нерж. сталь / Графит
13A	* Уплотн-е мембраны низкого давлен.	Нерж. сталь / Графит	Нерж. сталь / Графит
14	* Уплотнение пилотного клапана	Нерж. сталь / Графит	Нерж. сталь / Графит
15	Нижняя пластина пружины	Латунь	Латунь
16	* Регулировочная пружина	Сталь	Сталь
16A	Мембранная пружина	Нерж. сталь	Нерж. сталь
16B	Уплотнение	Витон	Витон
17	Верхняя пластина пружины	Латунь	Латунь
18	Шильд пружины	Алюминий	Алюминий
19	* Пилотный клапан	AISI 316 / 1.4401	AISI 316 / 1.4401
19A	* Пилотный клапан (мягкое уплотн-е)	PTFE/GR; Rulon, и т.д.	PTFE/GR; Rulon, и т.д.
20	* Седло пилотного клапана	AISI 316 / 1.4401	AISI 316 / 1.4401
20A	Шток	AISI 316 / 1.4401	AISI 316 / 1.4401
21	* Уплотнение пилотного клапана	Медь	Медь
22	* Пружина пилотного клапана	AISI 302 / 1.4300	AISI 302 / 1.4300
23	Рукоятка	Пластик / Нерж. сталь	Пластик / Нерж. сталь
23A	Контргайка	AISI 304 / 1.4301	AISI 304 / 1.4301
24	Болты	Сталь 10.9	Нерж. сталь A2
24C	Болты	Сталь 10.9	Нерж. сталь A2
24D	Шпильки	34CrNiMo / 1.6582	AISI 316 / 1.4401
24E	Гайки	Сталь 8.8	Нерж. сталь A2

Industrial Technologies & Solutions

25	Компрессионный фитинг	Углеродистая сталь	Нерж. сталь
25A	Адаптер	AISI 304 / 1.4301	AISI 304 / 1.4301
25B	Заглушка	AISI 304 / 1.4301	AISI 304 / 1.4301
25C	Прокладка	Медь	Медь
26	Импульсная трубка	Медь	Нерж. сталь
27	* Фильтр пилотного клапана	AISI 304 / 1.4301	AISI 304 / 1.4301
28	Гайка фильтра	AISI 304 / 1.4301	AISI 304 / 1.4301
29	Уплотнительное кольцо	Медь	Медь
30	Плунжер	AISI 316 / 1.4401	AISI 316 / 1.4401
31	Прокладка	Медь	Медь
32	Подшипник скольжения	Бронза / Сталь	Бронза / Сталь

* Входящие в ремкомплект запчасти.

Индустриальные Технологии и Решения

ТОО «INTESO», 050040, Республика Казахстан, г.Алматы, ул.Жандосова, дом 2
 e-mail: inteso@inteso.kz, тел./факс: +7(727) 334.17.57

Спецификация

Поз. №	Наименование	Материал
100	Трубка отбора импульса давления	Медь или нержавеющая сталь
101	Подача сжатого воздуха	Медь или нержавеющая сталь
102	Фильтр-регулятор ADCA модель P10	Поликарбонат
103	Соленоидный клапан ADCA	Латунь или нержавеющая сталь
104	Фильтр ADCA модель IS100	AISI 316 / 1.4401
105	Перепускной клапан ADCA модель PS7	Углеродистая или нержавеющая сталь
106	Дренажное присоединение	Медь или нержавеющая сталь

PRV57 Стандартное исполнение на пар, сжатый воздух или газы (Рис. 4)

Описание работы: Высокое входное давление среды поступает в клапан, затем в пилот клапана. Сжимая пружину регулятора над диафрагмой, пилот клапана открывается, пропуская регулируемое давление в верхнюю часть поршня, который открывает основной клапан для прохода потока рабочей среды. Выходное давление затем посредством импульсной трубки воздействует на поддиафрагменную область.

Любое повышение выходного давления воздействует на диафрагму, и пилот клапана закрывается, тем самым перекрывая подачу регулирующей среды к поршню, который начинает закрывать основной клапан, перекрывая проход высокому входному давлению. Когда выходное давление откорректируется до заданной величины, клапан снова открывается, повторяя описанные выше операции.

Трубка отбора импульса давления (поз. № 100) должна быть всегда подключена, если только клапан не снабжен встроенной линией отбора импульса давления. Трубка отбора импульса давления должна соединяться с частью трубопровода (пониженного давления) за клапаном, в том месте где трубопровод в обе стороны свободен от фиттингов минимум на 1м. или на 15 диаметров трубопровода, в зависимости от того, какое расстояние будет больше.

Прим.: Трубка должна иметь уклон, что обеспечит отвод конденсата от PRV57.

величины, клапан начинает открываться и пропускать среду к пилоту клапана PRV57. Далее клапан PRV57 работает так, как описано было выше.

PRS57 Клапан снижения и поддержания давления (Рис. 5)

Эта версия совмещает в себе редукционный и перепускной клапаны. Сжатие пружины перепускного клапана PS7 (поз. № 105), который закрыт при настройке на необходимое давление открытия, прерывает сигнал к пилоту клапана PRV57, который, следовательно, остается закрытым. Когда подающее давление к клапану PS7 достигает настроенной

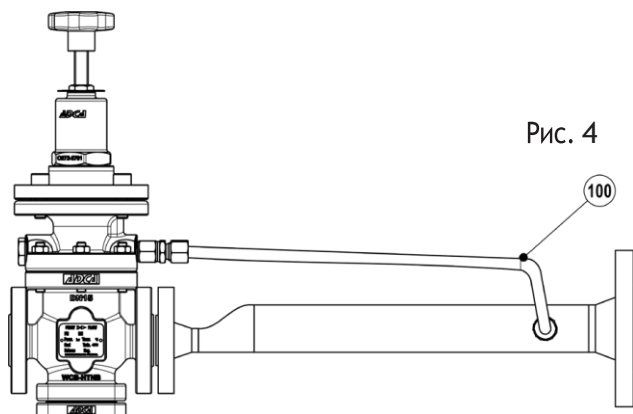

Предупреждение: Использование клапана со встроенной линией отбора импульса давления не рекомендуется, когда:

- Устанавливаемое давление за клапаном ниже 50% от давления на входе (обязательное для снижения давления более, чем 10:1);
- Нестабильность давление за клапаном;
- Когда установлена крышка низкого давления;
- При тяжелых условиях работы трубопровода (пониженного давления) за клапаном.

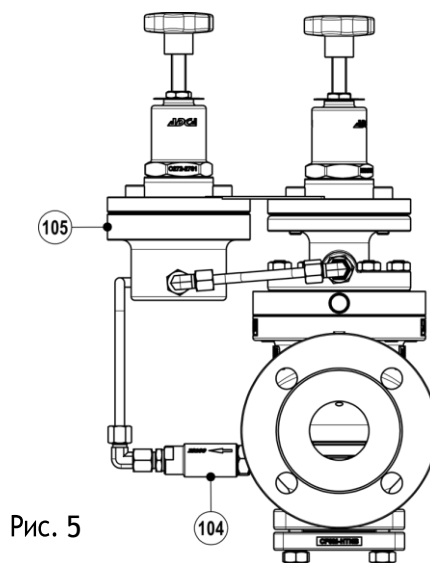

PRV57 Клапан для управления сжатым воздухом (Рис. 6)

Описание работы: Давление после клапана можно настроить дистанционно, регулируя давление воздуха, подаваемого в камеру пилотной диафрагмы, а не с помощью регулирующей пружины. Эта функция позволяет дистанционно регулировать требуемое давление после клапана с помощью фильтром-регулятором (поз. № 102) сжатого воздуха или преобразователем сигнала I/P.

Позволяет быстрее реагировать на изменения давления и поддерживает давление на выходе более точно при рабочих условиях, когда по сравнению со стандартной версией подпружиненной, сводя к минимуму падение давления.

Предупреждение: Подача воздуха (поз. № 101), контролируемая фильтром-регулятором, должна осуществляться при давлении примерно таком же, как требуемое после клапана ($\pm 0,2$ бар).



Рис. 6

PRV57 Клапан с дренажным штуцером (Рис. 7)

Данное дренажное присоединение (поз. № 106) рекомендуется устанавливать, когда нет возможности установки сепаратора недалеко от клапана, когда возможны длительные остановки системы или для систем, на которых перед запуском производится чистка.

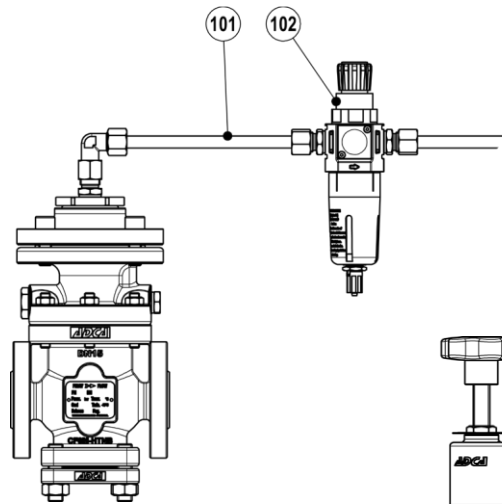

Рис. 7

PRV57E Клапан с управлением электрическим сигналом с помощью соленоидного клапана (Рис.8)

Эта версия клапана работает как стандартный клапан, но он позволяет управлять им дистанционно с помощью переключателя или контроллера. Когда перекрывается соленоидный клапан (поз. № 103), давление среды к пилотному клапану прерывается и основной клапан также закрывается. На случай несрабатывания пилотной диафрагмы необходимо установить обратный клапан (поз. № 104), который предотвратит попадание пара в воздушную систему.

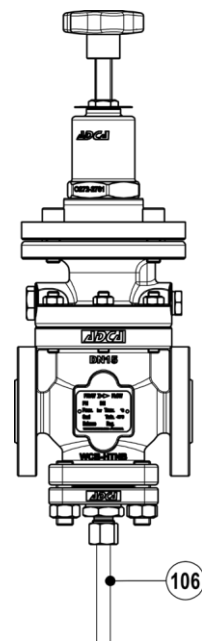

Рис. 8

Технические данные (Соленоидный клапан)

Материал корпуса	C37 (латунь) или нерж. сталь
Макс. рабочее давление	10 бар
Макс. рабочая температура	180 °C
Степень защиты корпуса	IP 65
Номинальное напряжение	230 V AC $\pm 10\%$, 24 V DC $\pm 10\%$ *
Потребляемая мощность	12 VA $\pm 10\%$ (AC), 12 W $\pm 10\%$ (DC)

* Другие напряжения по заказу

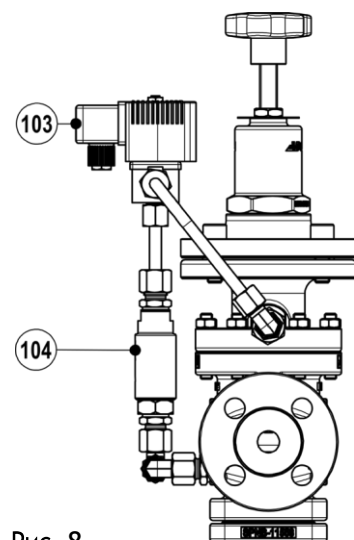
Пропускная способность

Давление до клапана, бар	Давление после клапана, бар	Расход насыщенного пара, кг/ч										Расход сжатого воздуха, нм ³ /ч – 0 °С – 1,013 бар							
		DN 15	DN 20	DN 25	DN 32	DN 40	DN 50	DN 65	DN 80	DN 100	DN 15	DN 20	DN 25	DN 32	DN 40	DN 50	DN 65	DN 80	DN 100
0,7	0,35	40	75	125	190	280	480				15	31	50	70	111	191			
1	0,4	45	95	160	240	355	620				16	33	51	79	113	194			
	0,6	40	83	140	210	308	535	—	—	—	27	55	90	138	199	343	—	—	—
2	0,4 - 1	75	150	250	380	545	960	1490	1880	3390	60	122	201	307	444	763	1490	1880	3390
	1,2	65	138	230	345	515	900	1335	1685	3022	54	109	180	276	399	686	1335	1685	3022
	1,6	50	105	175	265	393	685				45	91	150	230	333	572			
3	0,4 - 1,5	100	200	335	510	750	1310	1980	2475	4358	120	240	300	460	666	1150	1980	2475	4358
	2	85	170	290	450	660	1155	1732	2175	3962	105	210	251	384	555	1050	1732	2175	3962
	2,2	80	165	277	416	613	1050	1585	1981	3616	48	93	152	232	334	570	1585	1981	3616
	2,6	60	127	203	315	467	818				45	61	101	154	223	384			
4	0,4 - 2	125	250	420	630	920	1580	2530	3170	5696	150	238	499	739	1089	1825	2530	3170	5696
	2,5	114	225	385	580	850	1465	2328	2923	5249	135	208	449	568	978	1635	2328	2923	5249
	3,2	92	183	309	482	708	1205	1735	2179	3913	119	177	398	492	867	1444	1735	2179	3913
	3,6	68	137	237	353	536	932				60	124	202	154	444	763			
5	0,4 - 2	150	310	512	755	1114	1895	3022	3765	6733	180	360	505	768	1110	1908	3022	3765	6733
	3	144	295	488	743	1095	1835	2869	3615	6486	165	330	556	691	997	1716	2869	3615	6486
	4	115	225	373	578	846	1430	2130	2675	4852	151	298	404	613	885	1526	2130	2675	4852
	4,2	105	213	343	525	770	1342				136	285	383	582	840	1449			
6	0,4 - 3	175	355	602	919	1358	2298	3566	4453	8021	210	468	696	1046	1523	2580	3566	4453	8021
	4	159	314	538	827	1217	2142	3219	4012	7229	195	437	646	969	1412	2389	3219	4012	7229
	5	119	250	411	637	941	1644	2276	2870	5150	150	345	494	738	1079	1817	2276	2870	5150
	5,2	109	217	360	568	839	1465				135	315	443	664	968	1627			
7	0,4 - 3,5	197	410	670	1005	1540	2644	3959	4952	8911	240	480	804	1200	1740	2989	3959	4952	8911
	5	178	358	587	908	1345	2306	3513	4405	7921	210	421	701	1046	1524	2640	3513	4405	7921
	6	132	271	452	688	1027	1773	2764	3022	5416	150	301	499	756	1104	1829	2764	3022	5416
	6,2	122	251	416	635	934	1618				105	211	349	529	773	1280			
8	0,4 - 4	225	471	778	1169	1759	3043	4605	5745	10398	270	546	798	1353	1746	3411	4605	5745	10398
	5	221	339	730	1118	1659	2884	4305	5395	9704	265	516	747	1276	1635	3220	4305	5395	9704
	6	192	385	639	976	1451	2513	3761	4704	8467	225	449	710	1125	1635	2762	3761	4704	8467
	7	146	293	481	732	1085	1887	2727	3168	5695	180	361	600	892	1296	2184	2727	3168	5695
	7,2	137	274	453	692	1011	1782				156	312	540	768	1128	1978			
9	0,4 - 5	251	518	856	1325	1923	3358	5051	6334	11387	301	612	1011	1507	2244	3789	5051	6334	11387
	6	241	500	788	1222	1766	3095	4653	5794	10396	270	553	910	1359	1980	3474	4653	5794	10396
	7	206	398	679	1068	1559	2676	4060	5051	8961	240	492	816	1230	1798	2970	4060	5051	8961
	8	156	314	514	794	1142	2053	2671	3319	5991	180	360	598	903	1288	2247	2671	3319	5991
	8,2	145	292	483	741	1090	1888				165	329	547	826	1176	2056			
10	0,4 - 5	275	561	944	1468	2127	3718	5592	7031	12377	330	659	1116	1692	2412	4173	5592	7031	12377
	6	272	551	917	1419	2074	3619	5443	6830	12270	314	628	1065	1615	2301	3983	5443	6830	12270
	7	252	508	838	1268	1871	3249	4951	6187	10891	288	599	1004	1503	2202	3810	4951	6187	10891
	8	213	431	722	1118	1659	2831	4108	5149	9209	240	492	806	1212	1770	3022	4108	5149	9209
	9	163	333	548	843	1244	2152	2721	3466	6190	192	360	658	898	1350	2280	2721	3466	6190
	9,2	150	298	493	756	1143	1929				181	342	628	852	1283	2165			
12	1 - 6	330	680	1124	1732	2541	4407	6631	8216	14850	390	792	1300	1978	2844	4917	6631	8216	14850
	8	311	629	1023	1575	2332	4034	6090	7573	13862	360	732	1219	1827	2622	4497	6090	7573	13862
	10	265	533	812	1271	1867	3202	4503	5592	9903	270	553	910	1359	1980	3474	4503	5592	9903
	11	175	364	568	924	1350	2359	2920	3612	6536	210	468	696	1046	1523	2580	2920	3612	6536
	1 - 8	408	839	1373	2138	3118	5403	8164	10393	18317	480	972	1602	2427	3564	6072	8164	10393	18317
15	12	339	656	1068	1629	2441	4250	6385	7986	14356	375	762	1272	1923	2784	4692	6385	7986	14356
	14	199	401	662	1017	1503	2619	2968	3661	6438	255	528	889	1332	1896	3398	2968	3661	6438

Индустриальные Технологии и Решения

ТОО «INTESO», 050040, Республика Казахстан, г. Алматы, ул. Жандосова, дом 2
e-mail: inteso@inteso.kz, тел./факс: +7(727) 334.17.57

Industrial Technologies & Solutions

17	1 - 9	425	863	1460	2178	3165	5343	9204	11360	20290	540	912	1819	2737	3984	6618	9204	11360	20290
	15	347	709	1190	1816	2694	4712	5870	7363	14855	315	708	1179	1764	2520	4418	5870	7363	14855
	16	207	416	717	1217	1608	2824	3598	4312	6330	255	528	889	1332	1896	3398	3598	4312	6330
20	1 - 12 (2 - 12)*	541	4062	1774	2746	4001	6971	10390	13363	23765	615	1254	2379	3153	4578	7911	10390	13363	23765
	15	459	931	1552	2335	3476	6184	9156	11382	20298	534	900	1799	2707	3940	6738	9156	11382	20298
	17	391	648	988	1748	2840	4698	6098	7628	9476	450	901	1497	2246	3336	5796	6098	7628	9476
25	2,5 - 12 (6 - 12)*	685	1337	2191	3360	4971	8392	12870	15845	29200	780	1590	2689	3982	5790	9902	12870	15845	29200
	15	680	1320	2183	3356	4877	8284	12690	15710	29010	756	1530	2548	3828	5616	9600	12690	15710	29010
	17	641	1256	2084	3156	4670	7866	12370	14860	27720	720	1464	2412	3707	5130	9123	12370	14860	27720
28	5 - 15 (6 - 15)*	781	1521	3355	3864	5611	9862	14870	18380	33164	870	1770	2910	4430	6390	10950	14870	18380	33164
	17	763	1471	3259	3768	5506	9652	14340	17770	32665	840	1724	2820	4320	6180	10680	14340	17770	32665

* Минимальное давление на выходе для типоразмеров от DN 65 до DN 100.

Индустриальные Технологии и Решения

ТОО «INTESO», 050040, Республика Казахстан, г. Алматы, ул. Жандосова, дом 2
e-mail: inteso@inteso.kz, тел./факс: +7(727) 334.17.57

Расшифровка маркировки PRV57

Модель клапана	V57	X	X	S	1	X	X	1	L	15
PRV57 - Стандартное исполнение на пар	V57									
PRV57G - Модель для газов и сжатого воздуха	V57G									
Исполнение клапана										
Углеродистая сталь		X								
Нержавеющая сталь		I								
Управление										
Стандартный клапан для подключения внешней трубки отбора импульса давления										XX
Клапан со встроенной трубкой отбора импульса давления										OX
Соленоидный клапан для дистанционного перекрытия с внешней трубкой а)										EX
Соленоидный клапан для дистанционного перекрытия со встроенной трубкой а)										EO
Клапан снижения и поддержания давления с внешней трубкой отбора импульса б)										SX
Клапан снижения и поддержания давления со встроенной трубкой отбора импульса б)										SO
Перепуск/редуцирование/соленоид с внешней трубкой отбора импульса давл. а)										YX
Перепуск/редуцирование/соленоид со встроенной трубкой отбора импульса давл. а)										YO
Тип мембраны										
Стандартная мембрана										S
Мембрана низкого давления										L
Устанавливаемое давление за клапаном										
Зеленая пружина 0,35-2 бар - одинарная мембрана										1
Голубая пружина 1,5-5,5 бар - одинарная мембрана										2
Красная пружина 3,5-8,5 бар - двойная мембрана										3
Черная пружина 7-17 бар - двойная мембрана										4
Крышка под внешнее давление 0,35-4 бар - одинарная мембрана с)										6
Крышка под внешнее давление 2-17 бар - двойная мембрана с)										7
Поршневые кольца										
Бронза										X
FKM d)										V
EPDM d)										E
NBR d)										N
Дренажное присоединение										
Стандартный клапан										X
Дренажный штуцер ISO 7 Rp 1/2"										D

Industrial Technologies & Solutions

Плунжер клапана				
Стандартный с уплотнением металл по металлу с закаленным плунжером	1			
Стеллитированный клапан и пробка	2			
Мягкий плунжер - PTFE d)	3			
Мягкий плунжер - PTFE/GR d)	4			
Мягкий плунжер - Rulon d)	5			
Мягкий плунжер - FPM/Viton d)	6			
Присоединение				
Фланцы EN 1092-1 PN 16		L		
Фланцы EN 1092-1 PN 40		N		
Типоразмер				
DN 15			15	
DN 20			20	
DN 25			25	
...				
Специальные исполнения / Дополнительно				
Полное описание или дополнительные коды должны быть добавлены в случае нестандартной комбинации.				E

- a) Необходимо указать напряжение электромагнитного клапана.
 b) Перепускной клапан PS7, диапазон пружин см. в тех. информации данного оборудования.
 c) Подача управляющей среды (воздуха) должна осуществляться при давлении примерно таком же, как требуется после клапана ($\pm 0,2$ бар).
 d) Клапан ограничен максимальной рабочей температурой материалов.