

K1600 00.000

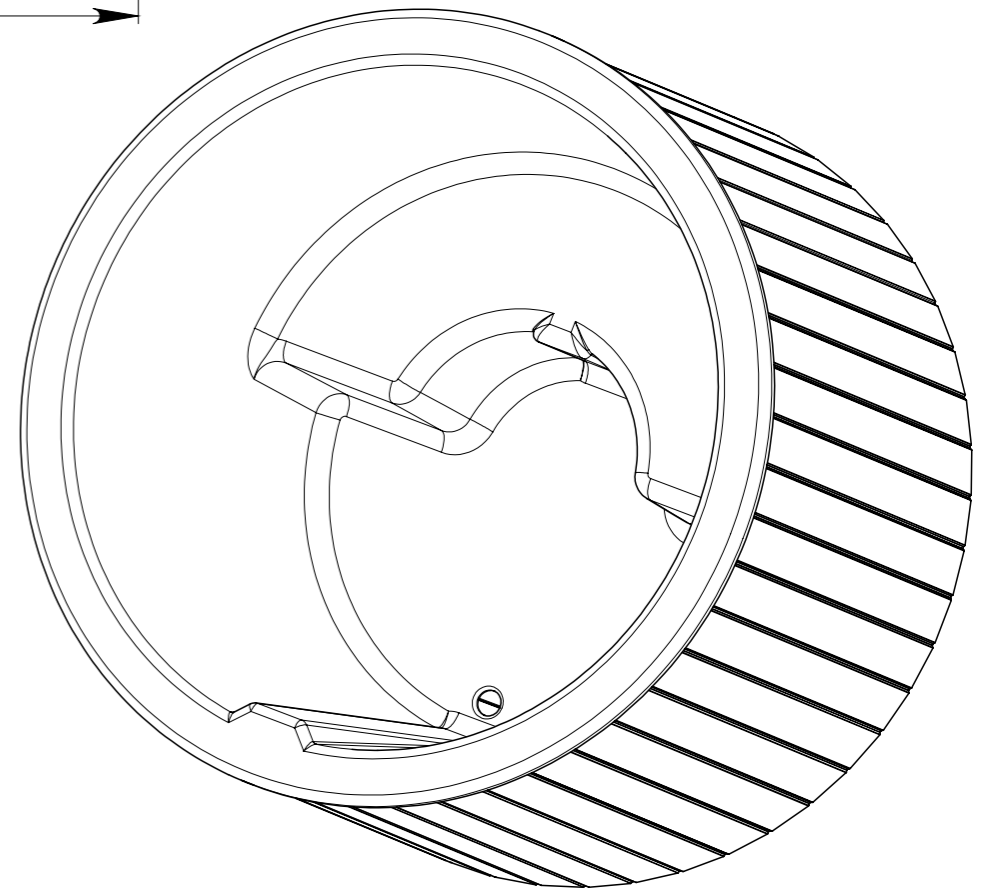
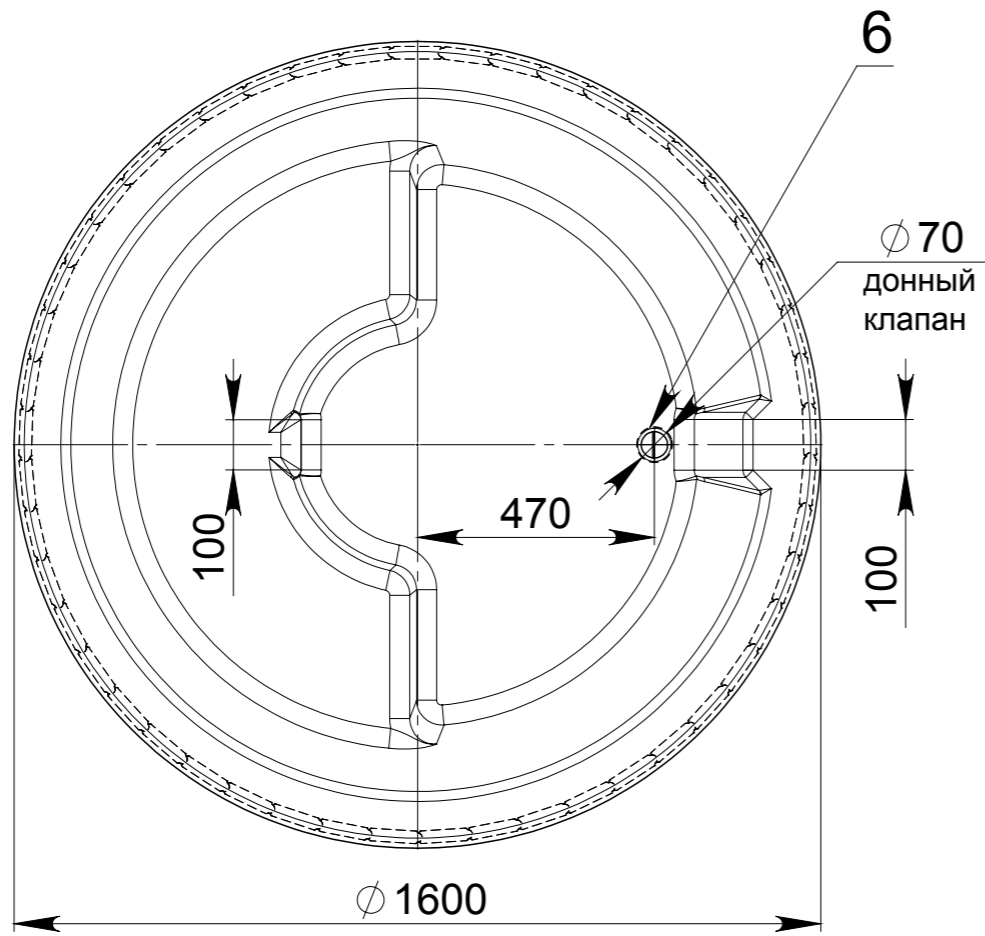
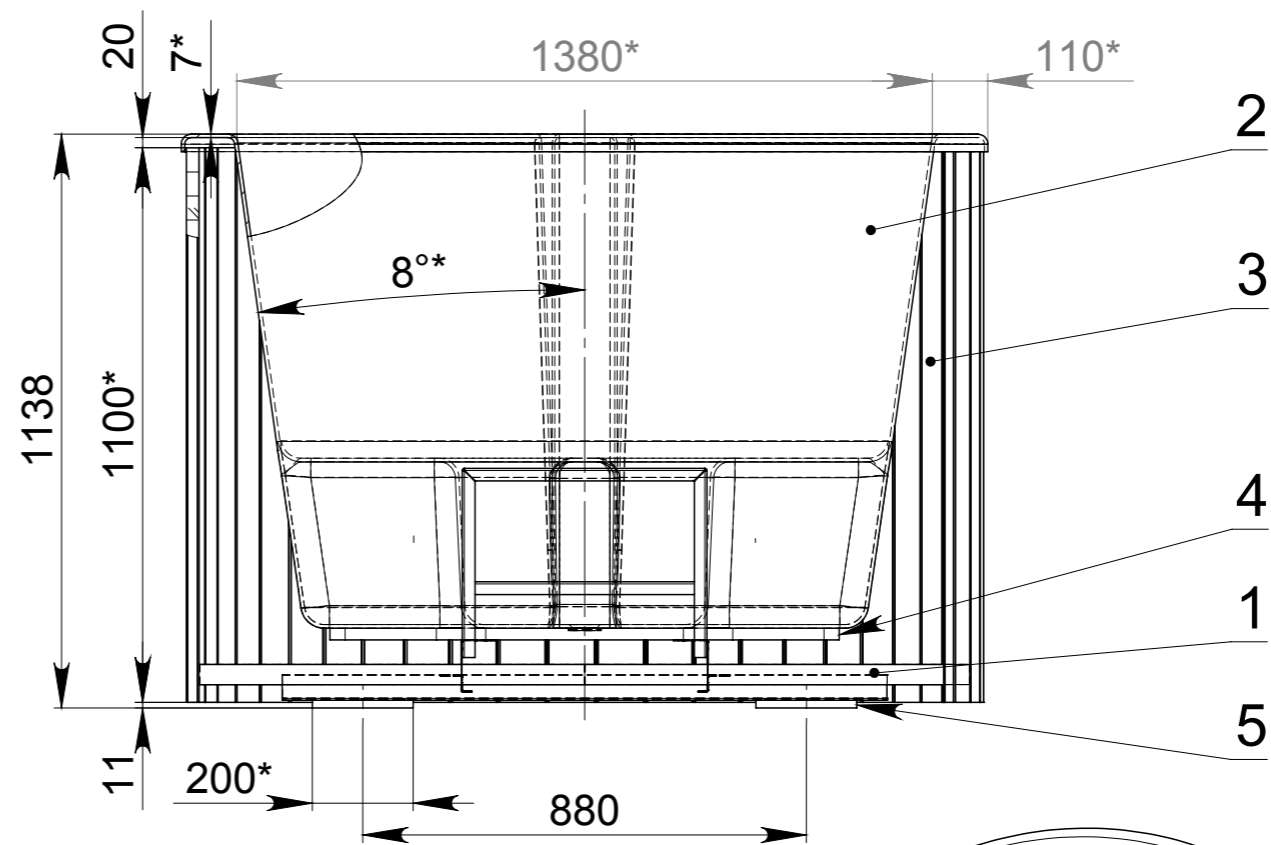
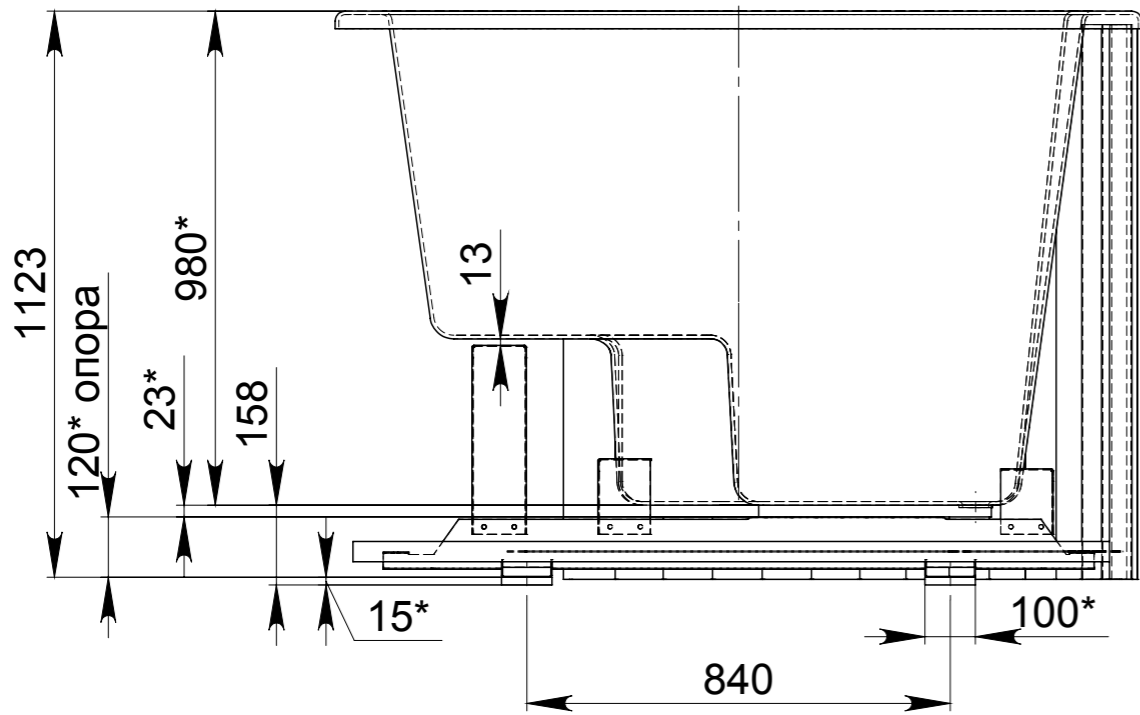

Инв. № подл.	Подпись и дата
Взам. инв. №	Инв. № дубл.
Подпись и дата	Подпись и дата

				K1600 00.000 СБ				
Изм.	Лист	№ докум.	Подп.	Дата	Купель K1600	Лит.	Масса	Масштаб
Разраб.								1:15
Пров.						Лист	Листов 1	
Т. контр.								
Н. контр.								
Утв.								

K1600 00.001

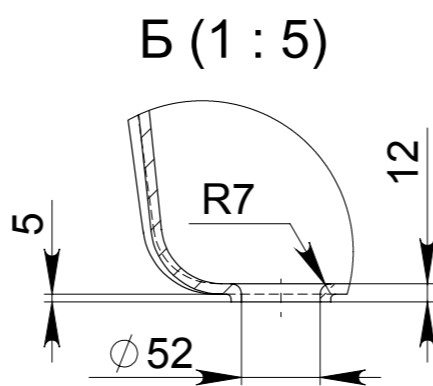
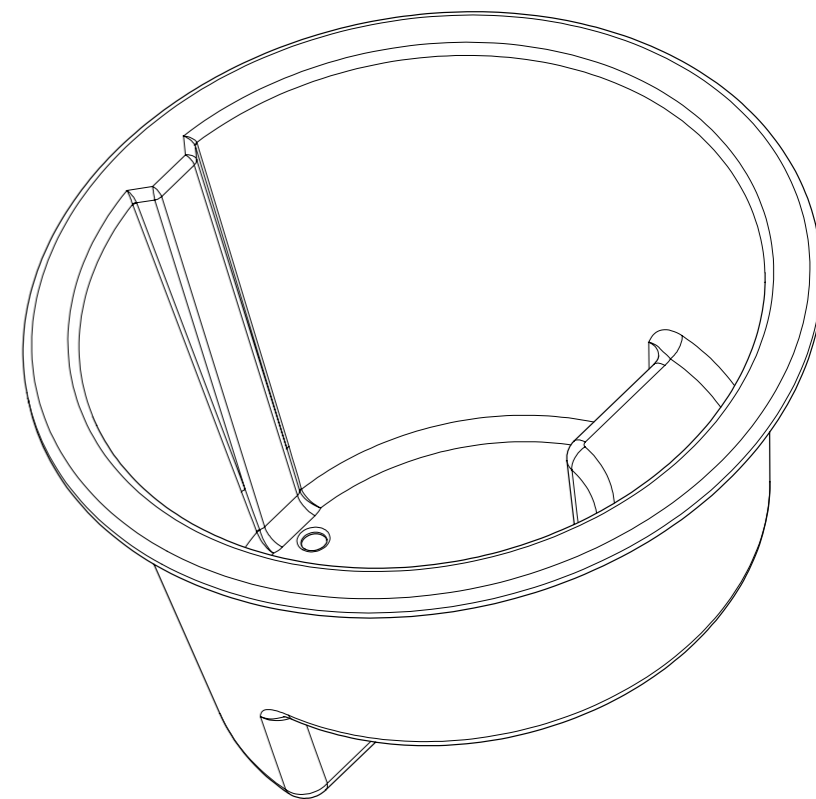
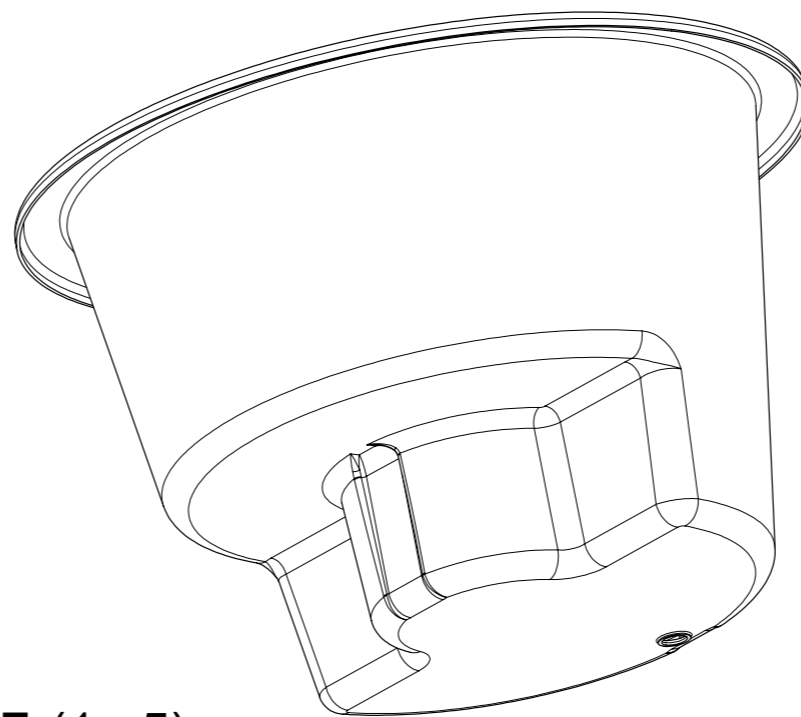
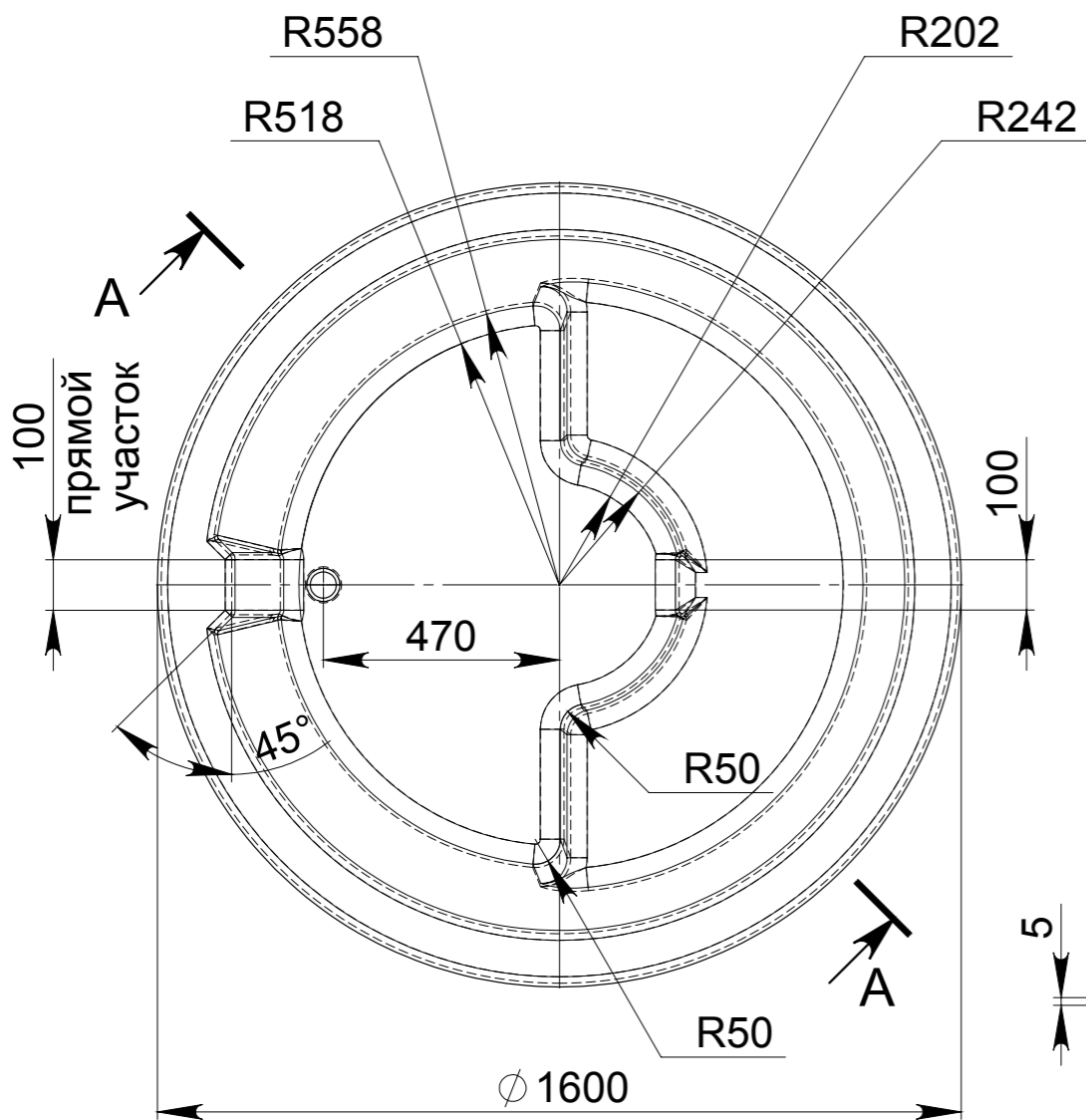
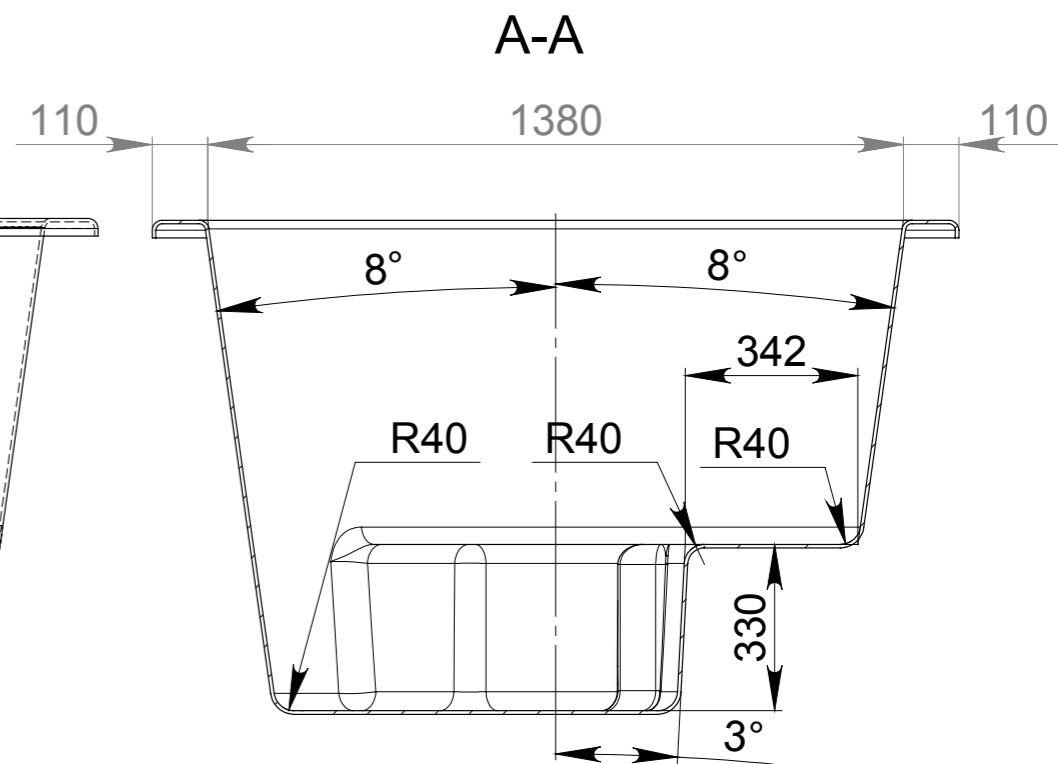
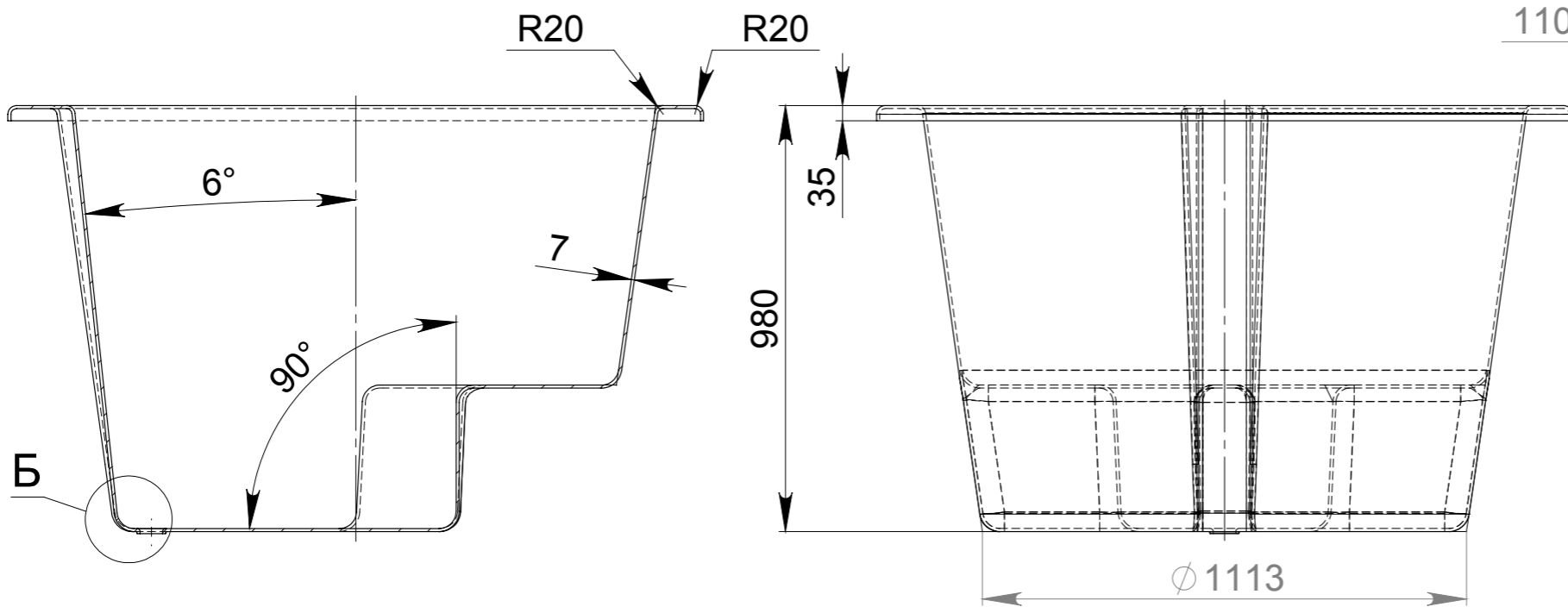

				K1600 00.001			
				Ванна 1600			
Изм.	Лист	№ докум.	Подп.	Дата	Лит.	Масса	Масштаб
Разраб.						286.45	1:15
Пров.					Лист	Листов 1	
Т. контр.							
Н. контр.							
Утв.							

Инв. № подл.	Подпись и дата
Взам. инв. №	Инв. № дубл.
Подпись и дата	Подпись и дата