

## ПАЙДАЛАНУ ЕРЕЖЕЛЕРІ

1. Аппарат қоршаған ауа температурасы 0-ден +25°C-қа дейін үй-жайда пайдалануға арналған.
2. Құю үшін тек 19 литрлік цилиндрлерде сертифицирталған ауыз суды пайдаланыңыз.
3. Құрылғы ақаулы немесе ұзақ уақыт пайдаланылмаған жағдайда, қуат сымын желіден ажыратыңыз.
4. Цилиндрді ауыстырған кезде құрылғыны желіден ажырату қажет емес.
5. Аппаратты сақтауға дайындау кезінде, сондай-ақ қоршаған орта температурасы 0°C-тан төмен болған кезде оны судан толығымен босату қажет. Ол үшін:
  - Су төгетін резервуардың қақпағын бұрап, артқы қабырғадағы су төгетін тесік арқылы суық су ыдысын төгіп тастаңыз.

## АППАРАТТЫ КҮТУ ЕРЕЖЕЛЕРІ

1. Құрылғының корпусына күтім жасау кезінде бензин, керосин, ацетон сияқты белсенді еріткіштері жоқ әлсіз жуғыш ерітіндіге малынған жұмсақ шүберекті, сондай-ақ абразивті негізі бар жуғыш заттарды қолданыңыз.
2. Кем дегенде жылына бір рет құрылғының артқы қабырғасын шаңнан тазартыңыз.
3. Сервистік орталықтың маманымен алдын-ала кеңес алмай, аппаратты санитарлық өңдеуді өз бетіңізше жүргізуге тырыспаңыз.
4. Құрылғыны үнемі қолданған кезде шайнекті мезгіл-мезгіл тазалап отыру ұсынылады. Мұны істеу үшін шайнекке 1 литр тазартқыш ерітінді (1 литр суға 100 гр лимон қышқылы) құйып, шамамен 1 сағатқа қалдырыңыз, содан кейін суды жылытуды қосыңыз. Қыздыру процесі аяқталғаннан кейін және шайнек салқындағаннан кейін, тазалау ерітіндісін төгіп тастаңыз және осы процедураны таза сумен қайталаңыз.

Желіге қосылған құрылғының корпусын сумен жууға қатаң тыйым салынады!

Аппаратты уақтылы санитарлық өңдемеу судың сапасының нашарлауына және аппараттағы мүмкін ақауларға әкеледі. Оны санитарлық өңдеуді мамандандырылған сервистік орталықтарда кемінде жарты жылда бір рет жүргізу ұсынылады.

## МҮМКІН БОЛАТЫН АҚАУЛАР ЖӘНЕ ОЛАРДЫ ҚАЛАЙ ШЕШУГЕ БОЛАДЫ

Тақтада E1 қатесі көрсетіледі	Шайнек дұрыс орнатылмаған.	Шайнекті дұрыс орнатыңыз.
Су ақпайды	Бөтелкеден су алу түтігі дұрыс орнатылмаған.	Шафтың есігін ашып, түтікті осы нұсқаулықта көрсетілгендей бөтелкеге салыңыз.
Судың ағуы	Сумен жабдықтау краны өз орнына орнатылмаған.	Сумен жабдықтау кран орнатыңыз.
Суды салқындату жеткіліксіз	Құрылғыда суды салқындатуға уақыт жоқ. Құрылғының артқы жағындағы желдетудің жеткіліксіздігі. Салқындату жүйесінің бөлшектерін қызып кету. Салқындату қондырғысы жұмыс істемейді.	Құрылғыға қажетті температураны алуға уақыт беріңіз (10-20 минут). Құрылғының артқы жағына ауа кіруін қамтамасыз етіңіз. Құрылғыны электр желісінен уақытша ажыратыңыз. Жүйені салқындатыңыз (30 минут). Қызмет көрсету орталығына хабарласыңыз.
Токтың корпусқа ағуы	1. Электр розеткасы жерге нашар тұйықталған. 2. Қуат кернеуі тым жоғары.	1. Жерге қосылған үш сымды розетканы пайдалану керек. 2. Құрылғы кернеуі 220 В желіге қосылуы керек.
Шудың пайда болуы	Құрылғы тегіс емес бетке орнатылған немесе басқа заттармен жанасады. Шайнек ұзақ уақыт бойы қақтан тазартылмаған.	Құрылғы қондырғысының нұсқаулық талаптарына сәйкестігін тексеріңіз. Шайнекті қақтан тазалаңыз.

# АППАРАТ ДЛЯ НАГРЕВА И ОХЛАЖДЕНИЯ ПИТЬЕВОЙ ВОДЫ

# AQUA

ТИП ОХЛАЖДЕНИЯ: ЭЛЕКТРОННЫЙ

## РУКОВОДСТВО ПОЛЬЗОВАТЕЛЯ

МОДЕЛЬ

19TRM-E

(кулер-чайный столик)

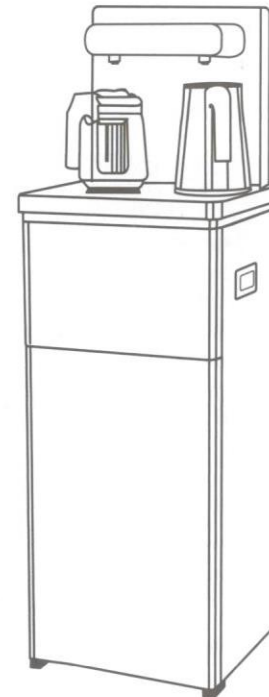

СЕРИЙНЫЙ НОМЕР.....

ДАТА ПРОДАЖИ.....

МП

Гарантийные обязательства недействительны в случае, когда повреждения вызваны неправильной эксплуатацией и транспортировкой прибора, несоблюдением санитарных норм, проникновением насекомых, мышей внутрь изделия. При нарушении правил эксплуатации ремонт производится за счет клиента. **Гарантийный срок эксплуатации аппарата - 12 месяцев со дня продажи при соблюдении условий и правил, установленных в паспорте на аппарат.**

## СХЕМА АППАРАТА И ЕГО ОПИСАНИЕ

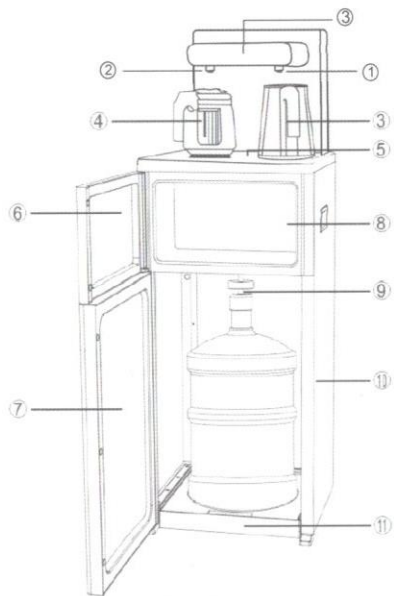

1.	Правый кран подачи воды
2.	Левый кран подачи воды
3.	Электрический чайник
4.	Заварочный чайник
5.	Панель управления
6.	Верхняя дверца
7.	Нижняя дверца
8.	Шкафчик
9.	Трубка забора воды
10.	Боковая панель
11.	Дно
12.	Дисплей

### ЭЛЕКТРИЧЕСКАЯ СХЕМА

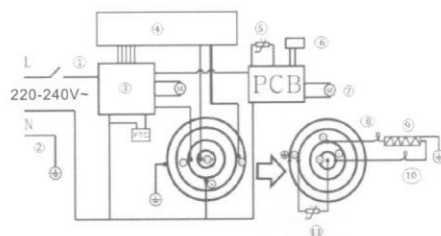

## ТЕХНИЧЕСКИЕ ХАРАКТЕРИСТИКИ

Характеристики	19TRM-E
Напряжение/Частота	220-240В/ 50-60Гц
Мощность нагрева	1350Вт
Мощность охлаждения	65Вт
Нагрев воды	100 °С ≥ 8л/ч
Охлаждение воды	≤15 °С ≥ 0,7л
Энергопотребление	1,5кВтч/сут
Класс электрозащиты	I

**ПРИМЕЧАНИЕ:**  
Указанные характеристики действительны при эксплуатации аппарата в помещении при температуре окружающего воздуха от 0 до +25 °С.

**ВНИМАНИЕ!** ПРИ ЭКСПЛУАТАЦИИ АППАРАТА ПРИ ТЕМПЕРАТУРЕ ОКРУЖАЮЩЕЙ СРЕДЫ ВЫШЕ +25 °С ПЛАСТИНА ПЕЛЬТЕ МОЖЕТ ВЫЙТИ ИЗ СТРОЯ !!!

## ОСНОВНЫЕ ПОЛЬЗОВАТЕЛЬСКИЕ ФУНКЦИИ

**ВНИМАНИЕ!** Для уменьшения риска возгорания, поражения током и для уверенности, при пользовании устройством прочтите предлагаемое руководство!

### ВАЖНО:

- При покупке аппарата проверьте отсутствие повреждений в упаковке.
- Эксплуатация аппарата должна производиться в соответствии с настоящей инструкцией по эксплуатации.
- Техническое обслуживание и ремонт аппарата должен производиться специалистом Сервис- центра.
- Аппарат не предназначен для использования людьми (в т.ч. и детьми) с ограниченными психическими и физическими возможностями, либо с недостаточным опытом или знаниями, если только они не были проинструктированы или находятся под присмотром лиц, ответственных за их безопасность. Дети должны находиться под контролем для недопущения игры с прибором.

**ВНИМАНИЕ!** Хранение и транспортировка аппарата должны осуществляться только в вертикальном положении!!!

## ПРАВИЛА ЭЛЕКТРОБЕЗОПАСНОСТИ

1. Не подключайте аппарат к сети электропитания, колебания напряжения в которой могут выходить за пределы диапазона 180-240В.
2. Перед подключением аппарата к сети убедитесь, что шнур питания не имеет повреждений.
3. Не подключайте к одной электро-розетке несколько бытовых приборов одновременно. Это может перегрузить сеть электропитания и привести к короткому замыканию или возгоранию.
4. Избегайте попадания аппарата под дождь или содержания его во влажном помещении.
5. Аппарат должен подключаться к сети электропитания с заземляющим контактом.
6. После хранения аппарата в холодном помещении или после перевозки в зимних условиях, перед подключением к электросети нужно дать ему прогреться при комнатной температуре в течение 1-2 часов в распакованном виде.
7. Не оставляйте аппарат включенным без присмотра. При неиспользовании аппарата свыше суток отключите его от сети.

## УСТАНОВКА АППАРАТА

1. Аппарат следует устанавливать на ровной, прочной поверхности.
2. Место установки аппарата должно исключать попадание прямых солнечных лучей на него, так как это приводит к выгоранию пластиковых деталей корпуса.
3. Избегайте соприкосновения аппарата с другими предметами, стоящими рядом, так как это приводит к возникновению посторонних шумов.
4. Не устанавливайте аппарат вблизи источников тепла, таких как батареи центрального отопления, обогреватели и т.п.
5. Вокруг аппарата должно быть достаточно пространства для свободной циркуляции воздуха (не менее 20 см).
6. Не переворачивайте аппарат вверх ногами и двигайте его, не наклоняя более чем на 45°. Оберегайте его от ударов.

## ПОДГОТОВКА АППАРАТА К РАБОТЕ

**ВНИМАНИЕ!** Не подключайте Аппарат к электросети до загрузки бутылки с водой!!!

1. Откройте дверцу аппарата.
2. Достаньте из шкафчика сифон и закрепите его на трубке сифона.
3. Возьмите чистую бутылку с водой и поместите ее перед открытым шкафчиком.
4. С горлышка бутылки снимите крышку.
5. Поместите трубку сифона в бутылку и наденьте нижнюю часть крышки сифона на горлышко бутылки до упора.
6. Уберите бутылку внутрь шкафчика и закройте дверцу.
7. Установите кран подачи воды, чайник и заварной чайник на верхней горизонтальной панели.
8. Подключите аппарат к сети.
9. Переведите сетевой выключатель в положение «ON».
10. Дважды кликните кнопку «Вкл/выкл» на сенсорной панели. Аппарат будет готов к работе.
11. Если Аппарат не используется долгое время, он автоматически перейдет в режим блокировки.



### ВАЖНЫЕ ЗАМЕЧАНИЯ:

1. Данный Аппарат предназначен для нагрева и охлаждения бутилированной воды, пожалуйста, не используйте его для приготовления молока и т.д.
2. Данный Аппарат не предназначен для приготовления пищи.
3. Не наливайте в чайник слишком много воды, это может привести к ее переливу во время процесса нагрева.



## ПАНЕЛЬ ИНДИКАЦИИ И УПРАВЛЕНИЯ

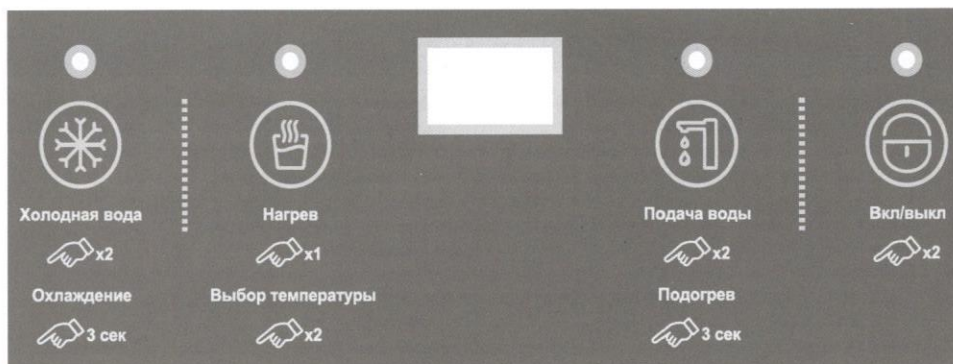

## ПОЛЬЗОВАНИЕ АППАРАТОМ

При первом включении аппарата на дисплее отобразится значок E1, затем будет отображаться температура воды.

После этого дважды нажмите кнопку подачи холодной воды. Вода будет автоматически поступать в бак охлаждения и через некоторое время насос отключится.

### ПРИГОТОВЛЕНИЕ ХОЛОДНОЙ ВОДЫ

1. Для запуска функции охлаждения нажмите на кнопку охлаждения воды и удерживайте ее в течение 3 секунд. Начнется процесс охлаждения воды.
2. После того, как вода достигнет необходимой температуры, процесс охлаждения прекратится. При первом включении это произойдет примерно через полчаса.
3. Для того, чтобы налить холодную воду, разместите чашку под левым краником, нажмите кнопку подачи холодной воды двойным кликом. Чтобы остановить подачу холодной воды, повторно нажмите на кнопку подачи холодной воды.
4. После того, как температура холодной воды повысится, Аппарат автоматически начнет процесс охлаждения воды.
5. Для принудительного отключения охлаждения воды нажмите еще раз кнопку охлаждения.

**ВАЖНО: время подачи воды можно регулировать самостоятельно.** Для этого удерживайте кнопку холодной воды в течение 3 секунд. Далее, продолжая однократно нажимать на кнопку, выберите нужное значение времени подачи от 18 до 50 секунд.

### ПРИГОТОВЛЕНИЕ ГОРЯЧЕЙ ВОДЫ

**ВНИМАНИЕ!** Всегда контролируйте уровень воды в чайнике! Избегайте перелива воды!

1. Убедитесь, что чайник установлен правильно, а также проверьте есть ли в чайнике вода.
2. Нажмите кнопку подачи воды из правого крана 2 раза.
3. Подачу воды в чайник можно принудительно остановить, нажав кнопку подачи воды еще раз.
4. После окончания подачи воды в чайник нажмите и удерживайте в течение 3 секунд кнопку включения нагрева.
5. Далее на дисплее будет отображаться текущая температура воды в чайнике.
6. Как только температура воды в чайнике достигнет 100 °С, процесс нагрева прекратится.
7. Если требуется долить воды в чайник, то налейте нужное количество воды, контролируя этот процесс вручную.

**ВНИМАНИЕ!**

Будьте осторожны при пользовании чайником!  
Избегайте ошпаривания горячей водой и паром!

**ВАЖНО: температуру горячей воды можно регулировать самостоятельно.** Для этого дважды кликните на кнопку Вкл/выкл. Затем дважды нажмите кнопку нагрева и выберите нужное значение температуры нагрева воды от 45 до 100.°С с шагом 5 градусов.

Чтобы задать температуру горячей воды с меньшим шагом, нажмите и удерживайте кнопку нагрева в течение 3 секунд, далее выберите нужное значение нагрева.

### ФУНКЦИЯ ПОДОГРЕВА ЗАВАРНОГО ЧАЙНИКА

Для поддержания температуры горячей воды в заварном чайнике нажмите и удерживайте кнопку подогрева в течение 3 секунд, после чего включится функция поддержания температуры воды.

Данная функция позволяет поддерживать температуру горячей воды в заварном чайнике.

Для принудительного отключения функции подогрева достаточно нажать кнопку подогрева еще раз.

**ВАЖНО: время подогрева можно регулировать самостоятельно.** Для этого в режиме ожидания нажмите и удерживайте кнопку подогрева в течение 3 секунд. Далее выберите нужное значение от 1 до 12ч.

### ФУНКЦИЯ ПОДАЧИ ВОДЫ

Для того, чтобы налить воду, разместите чашку под краником, нажмите кнопку подачи воды двойным кликом. Чтобы остановить подачу воды, повторно нажмите на кнопку подачи воды.

### ВНИМАНИЕ!

**Чайник в данном Аппарате оснащен датчиками уровня воды:**

1. Если уровень воды в чайнике ниже требуемого, то нагрев воды будет автоматически заблокирован.
2. Если уровень воды в чайнике выше требуемого, то подача воды в чайник будет заблокирована.

### ВАЖНЫЕ ЗАМЕЧАНИЯ:

1. Чайник может использоваться только вместе с данным Аппаратом.
2. Не наполняйте чайник водой полностью, это может привести к переливу воды во время нагрева.
3. Во время процесса нагрева воды, пожалуйста, не прикасайтесь к металлическим частям чайника и не открывайте крышку во избежание получения ожогов!
4. До включения функции нагрева воды обязательно проверяйте уровень воды в чайнике.
5. При сливе воды не держите чайник слишком наклонным, чтобы избежать ошпаривания и перелива воды.
6. Будьте внимательны при подаче воды в чайники, избегайте перелива воды на поверхность Аппарата!

## ИНФОРМАЦИОННОЕ ТАБЛО

**Если на табло появилась ошибка E1:**

это сигнализирует о том, что чайник не установлен либо установлен неправильно. Необходимо установить чайник правильно. После этого ошибка E1 на табло погаснет.

## ПРАВИЛА ЭКСПЛУАТАЦИИ

1. Аппарат рассчитан на эксплуатацию в помещении при температуре окружающего воздуха от 0 до +25°C.
2. Используйте для розлива только сертифицированную питьевую воду в 19-литровых баллонах.
3. В случае неисправности или длительного неиспользования аппарата отключайте шнур электропитания от сети.
4. При замене баллона отключать аппарат от сети не обязательно.
5. Не оставляйте аппарат, заполненный водой, при температуре окружающей среды ниже 0 °С. При подготовке аппарата к хранению, а также перевозке при температуре окружающей среды ниже 0 °С необходимо полностью освободить его от воды. Для этого следует:  
- слить воду из бака холодной воды через сливное отверстие на задней стенке, открутив крышку штуцера слива.

## ПРАВИЛА УХОДА ЗА АППАРАТОМ

1. При уходе за корпусом аппарата используйте мягкую ткань, смоченную в слабом моющем растворе, не содержащем таких активных растворителей, как бензин, керосин, ацетон, а также моющих препаратов, имеющих абразивную основу.
2. Не реже, чем один раз в год очищайте от пыли заднюю стенку аппарата.
3. Не пытайтесь самостоятельно провести санитарную обработку аппарата без предварительной консультации со специалистом Сервисного Центра.
4. При постоянном пользовании Аппаратом рекомендуется периодически чистить чайник. Для этого можно залить в чайник 1л чистящего раствора (100гр лимонной кислоты на 1л воды) и оставить примерно на 1час, затем включить нагрев воды. После окончания процесса нагрева и того, как чайник остынет, слейте чистящий раствор и повторите данную процедуру с чистой водой.

### Категорически запрещено мыть водой корпус включенного в сеть аппарата!

Несвоевременная санитарная обработка аппарата приводит к ухудшению качества воды и возможным неполадкам в аппарате. Рекомендуется проводить его санитарную обработку не реже одного раза в полгода в специализированных Сервисных Центрах.

## ВОЗМОЖНЫЕ НЕПОЛАДКИ И СПОСОБЫ ИХ УСТРАНЕНИЯ

На табло отображается ошибка E1	Чайник установлен неправильно	Установите правильно чайник.
Не течет вода	Неправильно установлена трубка заборы воды из бутыли.	Откройте дверцу шкафчика и вставьте трубку в бутылку как указано в данном Руководстве.
Утечка воды	Кран подачи воды не установлен на своем месте.	Установите кран подачи воды.
Недостаточное охлаждение воды	Аппарат не успевает охладить воду. Недостаточная вентиляция задней панели аппарата. Перегрев деталей системы охлаждения. Блок охлаждения не работает.	Дать время аппарату набрать нужную температуру (10-20 минут). Обеспечить доступ воздуха к задней панели аппарата. Временно отключить аппарат от электросети. Дать системе охладиться (30 минут). Обратитесь в Сервисный центр.
Утечка тока на корпус	1. Электрическая розетка плохо заземлена. 2. Напряжение питания слишком высокое.	1. Необходимо использовать трехпроводную розетку с заземлением. 2. Аппарат должен быть подключен к сети с напряжением 220В.
Возникновение шума	Аппарат установлен на неровной поверхности или соприкасается с другими предметами. Чайник долгое время не очищался от накипи.	Проверить соответствие установки аппарата требованиям инструкции. Проведите чистку чайника от накипи.

## АУЫЗ СУДЫ ЖЫЛЫТУҒА ЖӘНЕ САЛҚЫНДАТУҒА АРНАЛҒАН АППАРАТ

САЛҚЫНДАТУ ТҮРІ: ЭЛЕКТРОНДЫҚ

# AQUA

## ПАЙДАЛАНУШЫ БАСШЫЛЫҒЫ

МОДЕЛЬ

19TRM-E

(салқындатқыш шай үстелі)

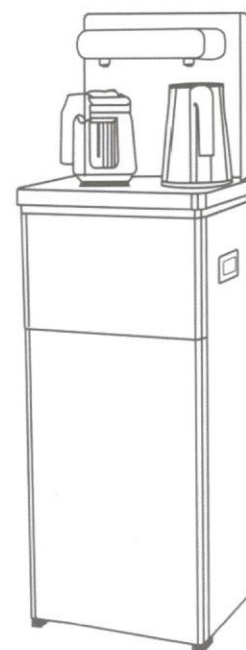

СЕРИАЛЫҚ НӨМІР .....

САТУ КҮНІ .....

МО

Кепілдік міндеттемелері зақым құрылғыны дұрыс пайдаланбау және тасымалдау, санитарлық нормаларды сақтамау, жәндіктер мен тышқандардың өнімге енуінен туындаған жағдайда жарамсыз болады. Пайдалану ережелері бұзылған жағдайда жөндеу клиенттің есебінен жүргізіледі. Аппаратты пайдаланудың кепілдік мерзімі-аппаратқа төлқұжатта белгіленген шарттар мен ережелерді сақтай отырып, сатылған күннен бастап 12 ай.



## КӨРСЕТКІШ ЖӘНЕ БАСҚАРУ ТАҚТАСЫ

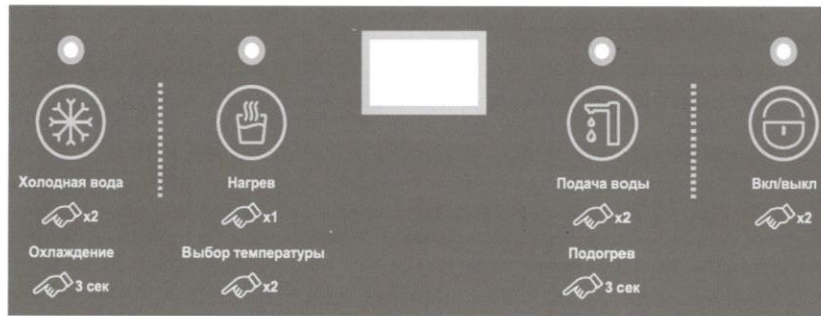

## АППАРАТТЫ ПАЙДАЛАНУ

Құрылғыны алғаш қосқан кезде дисплейде E1 белгішесі пайда болады, содан кейін судың температурасы көрсетіледі.

Осыдан кейін суық сумен жабдықтау түймесін екі рет басыңыз. Су автоматты түрде салқындатқыш резервуарға түседі және біраз уақыттан кейін сорғы өшеді.

**СУЫҚ СУ ДАЙЫНДАУ**

1. Салқындату функциясын іске қосу үшін суды салқындату түймесін басып, оны 3 секунд ұстап тұрыңыз. Суды салқындату процесі басталады.
2. Су қажетті температураға жеткеннен кейін салқындату процесі тоқтайды. Алғаш қосылған кезде бұл шамамен жарты сағаттан кейін болады.
3. Суық су құю үшін шыныаяқты сол жақ шүмектің астына қойыңыз, екі рет басу арқылы су беру түймесін басыңыз. Суық сумен жабдықтауды тоқтату үшін суық сумен жабдықтау түймесін қайта басыңыз.
4. Суық судың температурасы көтерілгеннен кейін құрылғы суды салқындату процесін автоматты түрде бастайды.
5. Суды салқындатуды мәжбүрлеп өшіру үшін салқындату түймесін қайтадан басыңыз.

**МАҢЫЗДЫ: сумен жабдықтау уақытын өзіңіз реттей аласыз.** Ол үшін суық су түймесін 3 секунд басып тұрыңыз. Әрі қарай, түймені бір рет басуды жалғастыра отырып, 18-ден 50 секундқа дейін қажетті беру уақытының мәнін таңдаңыз.

**ЫСТЫҚ СУ ДАЙЫНДАУ****НАЗАР АУДАРЫҢЫЗ! Әрқашан шәйнектегі су деңгейін бақылаңыз! Судың толып кетуіне жол бермеңіз!**

1. Шәйнектің дұрыс орнатылғанына көз жеткізіңіз, сонымен қатар шәйнекте су бар-жоғын тексеріңіз.
2. Оң жақ краннан су беру түймесін 2 рет басыңыз.
3. Шәйнекке су беруді су беру түймесін тағы бір рет басу арқылы тоқтатуға болады.
4. Шәйнекке су құйылғаннан кейін, жылуды қосу түймесін 3 секунд басып тұрыңыз.
5. Әрі қарай, дисплей шәйнектегі судың ағымдағы температурасын көрсетеді.
6. Шәйнектегі судың температурасы 100°C-қа жеткенде, қыздыру процесі тоқтайды.
7. Егер шәйнекке су қосу қажет болса, онда бұл процесті қолмен басқара отырып, қажетті мөлшерде су құйыңыз.

**НАЗАР АУДАРЫҢЫЗ! Шәйнекті пайдаланған кезде абай болыңыз! Ыстық сумен және бумен күйдіруден аулақ болыңыз!**

**МАҢЫЗДЫ: ыстық судың температурасын өзіңіз реттей аласыз.** Ол үшін "вкл/выкл" түймесін екі рет басыңыз. Содан кейін қыздыру түймесін екі рет басып, 5 градус қадаммен 45-тен 100°C-қа дейінгі судың қыздыру температурасының қажетті мәнін таңдаңыз.

Ыстық судың температурасын кішірек қадаммен орнату үшін қыздыру түймесін 3 секунд басып тұрыңыз, содан кейін қажетті қыздыру мәнін таңдаңыз.

**ШАЙНЕКТІ ЖЫЛЫТУ ФУНКЦИЯСЫ**

Шәйнектегі ыстық судың температурасын ұстап тұру үшін жылыту түймесін 3 секунд басып тұрыңыз, содан кейін судың температурасын ұстап тұру функциясы қосылады.

Бұл функция шәйнектегі ыстық судың температурасын ұстап тұруға мүмкіндік береді.

Қыздыру функциясын мәжбүрлеп өшіру үшін қыздыру түймесін қайтадан басу жеткілікті.

**МАҢЫЗДЫ: жылыту уақытын өзіңіз реттей аласыз.** Ол үшін күту режимінде қыздыру түймесін 3 секунд басып тұрыңыз. Әрі қарай, 1-ден 12 сағатқа дейін қажетті мәнді таңдаңыз.

**СУ БЕРУ ФУНКЦИЯСЫ**

Су құю үшін шыныаяқты шүмектің астына қойыңыз, екі рет басу арқылы су беру түймесін басыңыз. Су беруді тоқтату үшін су беру түймесін қайта басыңыз.

**НАЗАР АУДАРЫҢЫЗ!****Бұл құрылғыдағы шәйнек су деңгейінің датчиктерімен жабдықталған:**

1. Егер шәйнектегі су деңгейі талап етілгеннен төмен болса, онда суды жылыту автоматты түрде бітеліп қалады.
2. Егер шәйнектегі су деңгейі талап етілгеннен жоғары болса, онда шәйнекке су беру бұғатталады.

**МАҢЫЗДЫ ЕСКЕРТУЛЕР:**

1. Шәйнекті тек осы құрылғымен бірге пайдалануға болады.
2. Шәйнекті толығымен сумен толтырмаңыз, бұл қыздыру кезінде судың толып кетуіне әкелуі мүмкін.
3. Суды жылыту процесінде шәйнектің металл бөліктерін ұстамаңыз және күйіп қалмас үшін қақпақты ашпаңыз!
4. Суды жылыту функциясын қоспас бұрын, шәйнектегі су деңгейін тексеріңіз.
5. Суды төгу кезінде шәйнекті тым көлбеу ұстамаңыз, күйіп қалмас үшін және судың толып кетуіне жол бермеңіз.
6. Шәйнектерге су бергенде абай болыңыз, құрылғының бетіне су құймаңыз!

**АҚПАРАТТЫҚ ТАҚТА****Егер тақтада E1 қатесі пайда болса:**

Бұл шәйнектің орнатылмағанын немесе дұрыс орнатылмағанын білдіреді. Шәйнекті дұрыс орнату керек. Осыдан кейін таблодағы E1 қатесі сөнеді.

## ПАЙДАЛАНУ ЕРЕЖЕЛЕРІ

1. Аппарат қоршаған ауа температурасы 0-ден +25°C-қа дейін үй-жайда пайдалануға арналған.
2. Қуя үшін тек 19 литрлік цилиндрлерде сертифицирталған ауыз суды пайдаланыңыз.
3. Құрылғы ақаулы немесе ұзақ уақыт пайдаланылмаған жағдайда, қуат сымын желіден ажыратыңыз.
4. Цилиндрді ауыстырған кезде құрылғыны желіден ажырату қажет емес.
5. Аппаратты сақтауға дайындау кезінде, сондай-ақ қоршаған орта температурасы 0°C-тан төмен болған кезде оны судан толығымен босату қажет. Ол үшін:
  - Су төгетін резервуардың қақпағын бұрап, артқы қабырғадағы су төгетін тесік арқылы суық су ыдысын төгіп тастаңыз.

## АППАРАТТЫ КҮТУ ЕРЕЖЕЛЕРІ

1. Құрылғының корпусына күтім жасау кезінде бензин, керосин, ацетон сияқты белсенді еріткіштері жоқ әлсіз жуғыш ерітіндіге малынған жұмсақ шүберекті, сондай-ақ абразивті негізі бар жуғыш заттарды қолданыңыз.
2. Кем дегенде жылына бір рет құрылғының артқы қабырғасын шаңнан тазартыңыз.
3. Сервистік орталықтың маманымен алдын-ала кеңес алмай, аппаратты санитарлық өңдеуді өз бетіңізше жүргізуге тырыспаңыз.
4. Құрылғыны үнемі қолданған кезде шайнекті мезгіл-мезгіл тазалап отыру ұсынылады. Мұны істеу үшін шайнекке 1 литр тазартқыш ерітінді (1 литр суға 100 гр лимон қышқылы) құйып, шамамен 1 сағатқа қалдырыңыз, содан кейін суды жылытуды қосыңыз. Қыздыру процесі аяқталғаннан кейін және шайнек салқындағаннан кейін, тазалау ерітіндісін төгіп тастаңыз және осы процедураны таза сумен қайталаңыз.

## Желіге қосылған құрылғының корпусын сумен жууға қатаң тыйым салынады!

Аппаратты уақтылы санитарлық өңдемеу судың сапасының нашарлауына және аппараттағы мүмкін ақауларға әкеледі. Оны санитарлық өңдеуді мамандандырылған сервистік орталықтарда кемінде жарты жылда бір рет жүргізу ұсынылады.

## МҮМКІН БОЛАТЫН АҚАУЛАР ЖӘНЕ ОЛАРДЫ ҚАЛАЙ ШЕШУГЕ БОЛАДЫ

Тақтада Е1 қатесі көрсетіледі	Шайнек дұрыс орнатылмаған.	Шайнекті дұрыс орнатыңыз.
Су ақпайды	Бөтелкеден су алу түтігі дұрыс орнатылмаған.	Шафтың есігін ашып, түтікті осы нұсқаулықта көрсетілгендей бөтелкеге салыңыз.
Судың ағуы	Сумен жабдықтау краны өз орнына орнатылмаған.	Сумен жабдықтау кран орнатыңыз.
Суды салқындату жеткіліксіз	Құрылғыда суды салқындатуға уақыт жоқ. Құрылғының артқы жағындағы желдетудің жеткіліксіздігі. Салқындату жүйесінің бөлшектерін қызып кету. Салқындату қондырғысы жұмыс істемейді.	Құрылғыға қажетті температураны алуға уақыт беріңіз (10-20 минут). Құрылғының артқы жағына ауа кіруін қамтамасыз етіңіз. Құрылғыны электр желісінен уақытша ажыратыңыз. Жүйені салқындатыңыз (30 минут). Қызмет көрсету орталығына хабарласыңыз.
Токтың корпусқа ағуы	1. Электр розеткасы жерге нашар тұйықталған. 2. Қуат кернеуі тым жоғары.	1. Жерге қосылған үш сымды розетканы пайдалану керек. 2. Құрылғы кернеуі 220 В желіге қосылуы керек.
Шудың пайда болуы	Құрылғы тегіс емес бетке орнатылған немесе басқа заттармен жанасады. Шайнек ұзақ уақыт бойы қақтан тазартылмаған.	Құрылғы қондырғысының нұсқаулық талаптарына сәйкестігін тексеріңіз. Шайнекті қақтан тазалаңыз.

# АППАРАТ ДЛЯ НАГРЕВА И ОХЛАЖДЕНИЯ ПИТЬЕВОЙ ВОДЫ

# AQUA

ТИП ОХЛАЖДЕНИЯ: ЭЛЕКТРОННЫЙ

## РУКОВОДСТВО ПОЛЬЗОВАТЕЛЯ

МОДЕЛЬ

19TRM-E

(кулер-чайный столик)

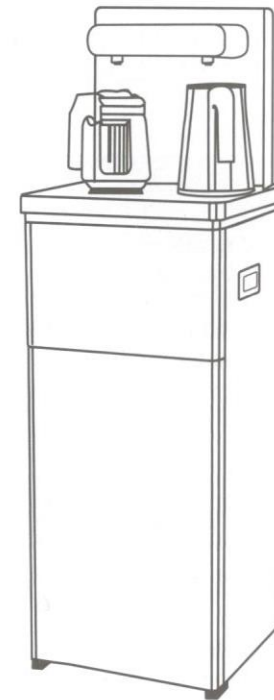

СЕРИЙНЫЙ НОМЕР.....

ДАТА ПРОДАЖИ.....

МП

Гарантийные обязательства недействительны в случае, когда повреждения вызваны неправильной эксплуатацией и транспортировкой прибора, несоблюдением санитарных норм, проникновением насекомых, мышей внутрь изделия. При нарушении правил эксплуатации ремонт производится за счет клиента. **Гарантийный срок эксплуатации аппарата - 12 месяцев со дня продажи при соблюдении условий и правил, установленных в паспорте на аппарат.**