

EFL302X(EFX5-301)

EFL352X(EFX5-351)

EFL382X(EFX5-381)

Электропогрузчики
г/п 3000-3800 кг

Let's grow together



- Революционный модульный подход к построению литий-ионной батареи позволяет очень гибко подстраиваться под разные задачи;
- Один стандартный батарейный модуль может быть использован как одиночный, так и двумя модулями;
- Литий-ионная батарея быстро заряжается и лишена вредных выбросов;
- Высочайшая скорость движения и подъема для максимальной производительности;
- Клиренс 150 мм и большие шины для работы на любых покрытиях;
- Надежные и проверенные ключевые компоненты: мачты, фонари, сиденья, панель приборов и органы.

Производитель			EP	EP	EP
Название модели			EFL302X(EFX5-301)	EFL352X(EFX5-351)	EFL382X(EFX5-381)
Привод			электро	электро	электро
Грузоподъемность	Q	кг	3000	3500	3800
Центр загрузки	c	мм	500	500	500
Сервисный вес		кг	4820	5020	5350
Высота слоенной мачты	h1	мм	2070	2070	2160
Высота подъема	h3	мм	3000	3000	3000
Высота разложенной мачты	h4	мм	4130	4130	4095
Длина до спинки вил	l2	мм	2706	2740	2775
Общая ширина	b1/b2	мм	1230	1230	1250
Размер вил	s×e×l	мм	45×122×1070	50×122×1070	50×122×1070
Радиус разворота	Wa	мм	2458	2484	2516
Скорость движения, с грузом/без груза		км/ч	16/17	16/17	15/16
Скорость подъема, с грузом/без груза		м/с	0.45/0.55	0.36/0.55	0.43/0.52
Скорость опускания, с грузом/без груза		м/с	0.5/0.44	0.54/0.44	0.5/0.4
Преодолеваемый уклон, с грузом/без груза		%	20/25	18/25	16/20
Мощность тягового мотора S2 60 мин		кВт	16	16	16
Батарея, напряжение/емкость		В/Ач	80V280AH	80V280AH	80V280AH

Модульная конструкция литий-ионных батарей для максимальной эффективности

EFL302X(EFX5-301), EFL352X(EFX5-351) и EFL382X(EFX5-381) отличаются модульной конструкцией литий-ионной батареи и предлагает один стандартный модуль литиевой батареи емкостью 280 Ач. В погрузчик может быть установлен один или два модуля, что может дать суммарную емкость 560 Ач. Это позволяет гибко регулировать емкость батареи для соответствия различным требованиям применения от средних до тяжелых условий эксплуатации.



■ Оптимизация управления запасами

Модульная конструкция аккумулятора позволяет использовать аккумуляторы средней и высокой емкости в одном погрузчике для различных сценариев использования. Это помогает сократить основные средства, эффективно управлять запасами и быстро реагировать на различные потребности, просто устанавливая второй модуль аккумулятора.



■ Большая автономность в пиковые сезоны

Потребности с точки зрения ежедневного использования погрузчика могут меняться, пиковым сезоном может быть сезон урожая или посевная. Модульная система аккумуляторов позволяет легко модернизировать погрузчик, предоставляя дополнительные возможности для работы или аренды.



Гарантия бесперебойной работы

- Двойные аккумуляторы означают двойную гарантию. Когда один аккумулятор выходит из строя, другой может бесперебойно питать погрузчик, сводя к минимуму риски простоя, связанные с батареей, обеспечивая непрерывную, плавную работу.

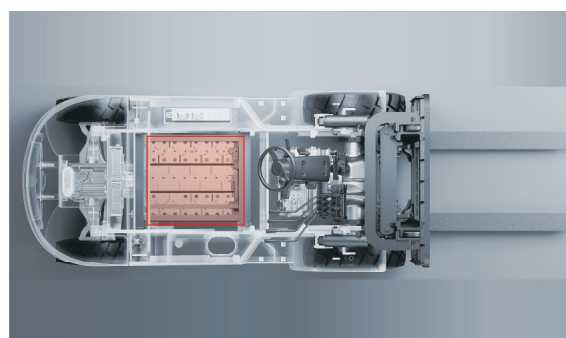

Особенности

Высокая производительность для повышения эффективности

Серия электропогрузчиков демонстрирует высокую производительность, сравнимую с EFL303S, для повышения эффективности обработки грузов.

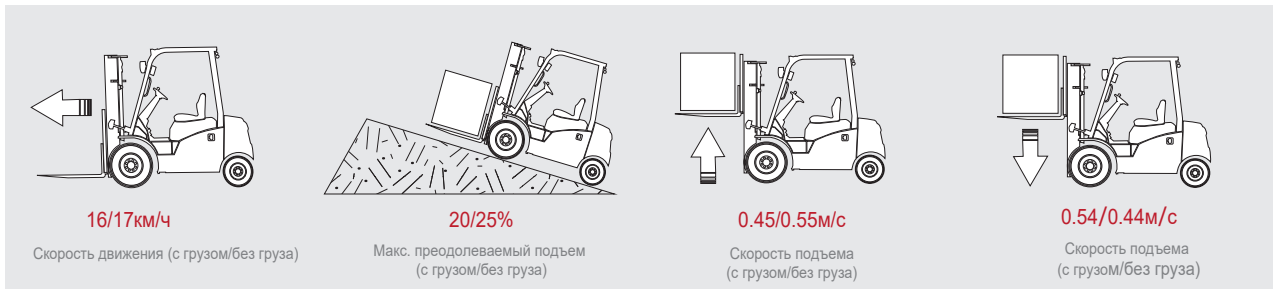

Литий-ионная батарея и быстрая зарядка

Электропогрузчики данной серии разработаны с учетом преимуществ литий-ионных аккумуляторов и превосходит современные тренды. Необслуживаемая батарея и быстрая зарядка сводят время простоя к минимуму.



Большой клиренс для любых поверхностей

Клиренс 150 мм и большие шины обеспечивают электропогрузчикам защиту от застревания на пандусах, выбоинах и в грязи. Это рабочая лошадка для работы на любых поверхностях.



Безопасная и эффективная работа обеспечена улучшенными компонентами

Данные электропогрузчики оснащаются более совершенными компонентами, такими как новая трехсекционная мачта с отличной обзорностью, новое сиденье с подлокотником, новые светодиодные передние фары, более широкая педаль тормоза и большой светодиодный дисплей.



Электропогрузчики с г/п 3000-3800 кг EFL302X(EFX5-301),EFL352X(EFX5-351),EFL382X(EFX5-381)

Отличительные особенности	1.1	Производитель			EP	EP	EP
	1.2	Модель			EFL302X(EFX5-301)	EFL352X(EFX5-351)	EFL382X(EFX5-381)
	1.3	Тип привода			Electric	Electric	Electric
	1.4	Тип управления			Seated	Seated	Seated
	1.5	Грузоподъемность	Q	кг	3000	3500	3800
	1.6	Центр загрузки	c	мм	500	500	500
Масса	1.8	Расстояние от оси передних колес до спинок вилок	x	мм	481	486	486
	1.9	Колёсная база	y	мм	1760	1760	1760
	2.1	Общая масса (с батареей)		кг	4820	5020	5350
	2.2	Нагрузка на ось (с грузом), передняя/задняя		кг	6510/1310	7290/1230	7910/1240
	2.3	Нагрузка на ось (без груза), передняя/задняя		кг	1835/2985	1810/3210	1950/3400
	3.1	Тип шин			пневмо	пневмо	суперэластик
Ходовая часть	3.2	Размер передних шин			28X9-15-14PR	28X9-15-14PR	250-15
	3.3	Размер задних шин			6.50-10-10PR	6.50-10-10PR	6.50-10
	3.5	Количество колес, передние/задние (X-ведущие)			2x/ 2	2x/ 2	2x/ 2
	3.6	Передняя колея колес	b ₁₀	мм	1010	1010	1010
	3.7	Задняя колея колес	b ₁₁	мм	980	980	980
	4.1	Угол наклона мачты вперед/назад	α/β	α/β	6/ 10	6/ 10	6/ 10
Характеристики	4.2	Минимальная высота мачты	h ₁	мм	2070	2070	2160
	4.3	Свободный ход каретки	h ₂	мм	130	130	120
	4.4	Высота подъема вилок	h ₃	мм	3000	3000	3000
	4.5	Высота поднятой мачты	h ₄	мм	4130	4130	4095
	4.7	Высота кабины по защитному ограждению	h ₅	мм	2160	2160	2160
	4.8	Высота сиденья/высота стоя	h ₇	мм	1095	1095	1095
	4.12	Высота буксировочного крюка	h ₁₀	мм	280	280	280
	4.19	Габаритная длина	l ₁	мм	3776	3810	3845
	4.20	Длина до спинок вилок	l ₂	мм	2706	2740	2775
	4.21	Габаритная ширина	b ₁ /b ₂	мм	1230	1230	1250
	4.22	Стандартные вилы (Ширина x Толщина x Длина)	s×e×l	мм	45×122×1070	50×122×1070	50×122×1070
	4.23	Класс каретки вилок			3A	3A	3A
	4.24	Ширина каретки вилок	b ₃	мм	1100	1100	1100
	4.31	Дорожный просвет под мачтой	m ₁	мм	120	120	120
	4.32	Дорожный просвет посреди колесной базы	m ₂	мм	150	150	150
4.34.1	Ширина рабочего коридора для паллет 1000x1200, в ширину	Ast	мм	4139	4170	4202	
4.34.2	Ширина рабочего коридора для паллет 800x1200, вдоль	Ast	мм	4339	4370	4422	
4.35	Радиус поворота	Wa	мм	2458	2484	2516	
Данные о производительности	5.1	Скорость движения с грузом/без груза км/ч		км/ч	16/17	16/17	15/16
	5.2	Скорость подъема каретки с грузом/без груза		м/с	0.45/0.55	0.36/0.55	0.43/0.52
	5.3	Скорость опускания каретки с грузом/без груза м/с		м/с	0.5/0.44	0.54/0.44	0.5/0.4
	5.8	Тяговое усилие с грузом/без груза		Нм	20/25	18/25	16/20
	5.10	Рабочая тормозная система		%	Гидравлическая	Гидравлическая	Гидравлическая
5.11	Стояночная тормозная система			Механическая	Механическая	Механическая	
Двигатель	6.1	Тяговые моторы, S2 60 мин		кВт	16	16	16
	6.2	Двигатель подъема, тест 15%		кВт	24	24	24
	6.4	Рабочее напряжение литий-ионной батареи/номинал. емкость батареи		В/Ач	80V280AH	80V280AH	80V280AH
Механизм привода/подъема	8.1	Тип привода			AC	AC	AC
Доп. данные	10.5	Тип рулевого управления			Гидравлическая	Гидравлическая	Гидравлическая
	10.7	Уровень шумового воздействия на оператора		дБ(А)	< 74	< 74	< 74

В случае улучшения технических параметров или конфигурации дальнейшее уведомление не предоставляется. Представленная схема может содержать нестандартные конфигурации.

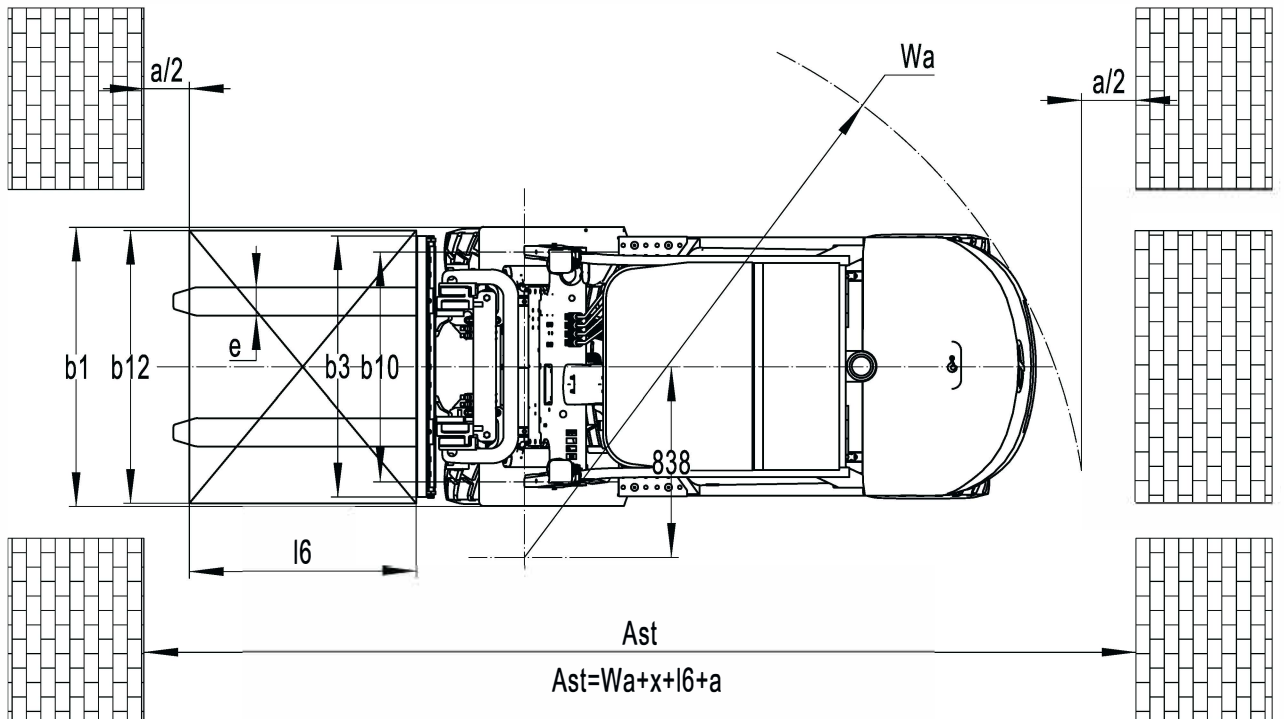
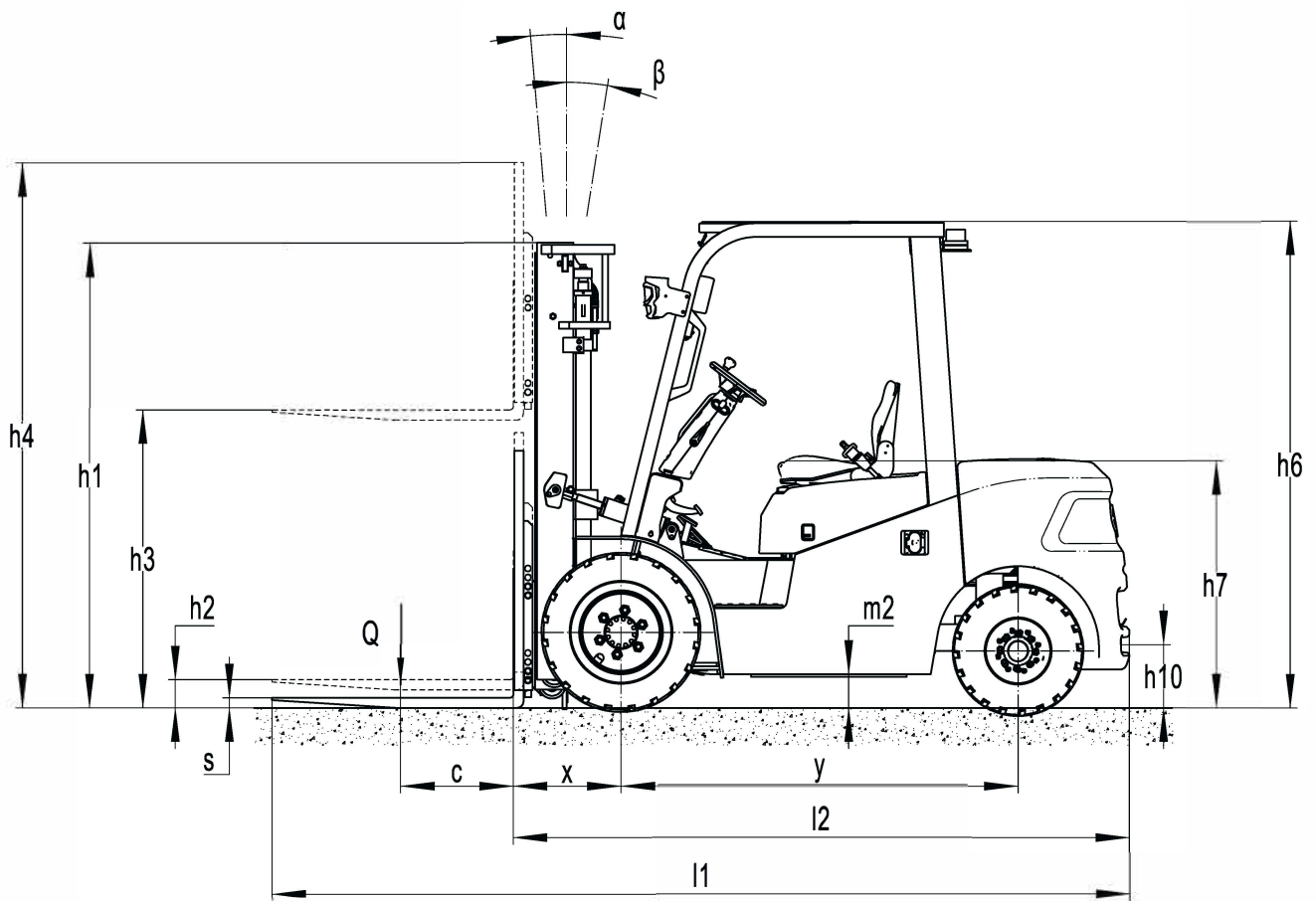

Мачты

EFL302X(EFX5-301) и EFL352X(EFX5-351)

Тип мачты	Высота подъема (h3)	Габаритная высота			Свободный ход(h2)	
		Высота полностью опущенной мачты(h1)	Высота поднятой мачты(h4)		Без защитной решеткой	С защитной решеткой
	ММ		ММ	ММ		
2W-двухсекционная стандартная мачта	2700	1910	3425	3830	130	130
	3000	2070	3725	4130	130	130
	3300	2210	4025	4430	130	130
	3500	2310	4225	4630	130	130
	3600	2360	4325	4730	130	130
	4000	2610	4725	5130	130	130
	4300	2760	5025	5430	130	130
	4500	2860	5225	5630	130	130
2F-двухсекционная мачта со свободным ходом	3000	2040	3770	4175	1350	945
	3300	2190	4070	4475	1500	1095
	3600	2340	4370	4775	1650	1245
3F-трехсекционная мачта со свободным ходом	4300	2080	5030	5435	1390	985
	4500	2160	5270	5675	1470	1065
	4800	2265	5530	5935	1575	1170
	5000	2350	5720	6125	1660	1255
	5500	2600	6220	6625	1910	1505
	6000	2850	6720	7125	2160	1755

EFL382X(EFX5-381)

Тип мачты	Высота подъема (h3)	Габаритная высота			Свободный ход(h2)	
		Высота полностью опущенной мачты(h1)	Высота поднятой мачты(h4)		Без защитной решеткой	С защитной решеткой
	ММ		ММ	ММ		
2W-двухсекционная стандартная мачта	3000	2160	3630	4095	120	120
	3300	2310	3930	4395	120	120
	3500	2410	4130	4595	120	120
	3600	2460	4230	4695	120	120
	3700	2510	4330	4795	120	120
	4000	2710	4630	5095	120	120
	4300	2860	4930	5395	120	120
	4500	2960	5130	5595	120	120

Опции

Опция	EFL302X(EFX5-301)	EFL352X(EFX5-351)	EFL382X(EFX5-381)
Размер вил	<ul style="list-style-type: none"> 122*45*1070 122*45 122*45*1220 122*45*1370 122*45*1520 122*45*1600 122*45*1700 122*45*1820 122*45*2000 122*45*2200 122*45*2400 	<ul style="list-style-type: none"> 122*50*1070 122*50*1150 122*50*1220 122*50*1370 122*50*1520 122*50*1600 122*50*1700 122*50*1820 122*50*2000 122*50*2200 122*50*2420 	<ul style="list-style-type: none"> 122*50*1070 122*50*1150 122*50*1220 122*50*1370 122*50*1520 122*50*1600 122*50*1700 122*50*1820 122*50*2000 122*50*2200 122*50*2420
Передние колеса	<ul style="list-style-type: none"> Пневматические Суперэластик Немаркий суперэластик 	<ul style="list-style-type: none"> Пневматические Суперэластик Немаркий суперэластик 	<ul style="list-style-type: none"> Суперэластик Немаркий суперэластик
Задние колеса	<ul style="list-style-type: none"> Пневматические Суперэластик Немаркий суперэластик 	<ul style="list-style-type: none"> Пневматические Суперэластик Немаркий суперэластик 	<ul style="list-style-type: none"> Суперэластик Немаркий суперэластик
Батарея	<ul style="list-style-type: none"> 80B280Aч 80B280Aч*2 	<ul style="list-style-type: none"> 80B280Aч 80B280Aч*2 	<ul style="list-style-type: none"> 80B280Aч 80B280Aч*2
Зарядное устройство	<ul style="list-style-type: none"> 80B60A Встроенное 80B100A Внешнее 80B150A Внешнее 80B200A Внешнее 	<ul style="list-style-type: none"> 80B60A Встроенное 80B100A Внешнее 80B150A Внешнее 80B200A Внешнее 	<ul style="list-style-type: none"> 80B60A Встроенное 80B100A Внешнее 80B150A Внешнее 80B200A Внешнее
Индикатор батареи	<ul style="list-style-type: none"> Встроен 	<ul style="list-style-type: none"> Встроен 	<ul style="list-style-type: none"> Встроен
Сиденье	<ul style="list-style-type: none"> Комфортное + ремень безопасности Комфортное с подлокотником + ремень безопасности 	<ul style="list-style-type: none"> Комфортное + ремень безопасности Комфортное с подлокотником + ремень безопасности 	<ul style="list-style-type: none"> Комфортное + ремень безопасности Комфортное с подлокотником + ремень безопасности
Навесное оборудование	<ul style="list-style-type: none"> Интегрированный сайд-шифт Навесной сайдшифтер Позиционер вил с сайдшифтером 	<ul style="list-style-type: none"> Интегрированный сайд-шифт Навесной сайдшифтер Позиционер вил с сайдшифтером 	<ul style="list-style-type: none"> Интегрированный сайд-шифт Навесной сайдшифтер Позиционер вил с сайдшифтером
Блокировка захвата	<ul style="list-style-type: none"> Нет 	<ul style="list-style-type: none"> Нет 	<ul style="list-style-type: none"> Нет
Буксировочный палец	<ul style="list-style-type: none"> Да и не может быть изменен 	<ul style="list-style-type: none"> Да и не может быть изменен 	<ul style="list-style-type: none"> Да и не может быть изменен
Антистатическая цепь	<ul style="list-style-type: none"> Да и не может быть изменен 	<ul style="list-style-type: none"> Да и не может быть изменен 	<ul style="list-style-type: none"> Да и не может быть изменен
Освещение вперед	<ul style="list-style-type: none"> LED 	<ul style="list-style-type: none"> LED 	<ul style="list-style-type: none"> LED
Освещение назад	<ul style="list-style-type: none"> Нет LED 	<ul style="list-style-type: none"> Нет LED 	<ul style="list-style-type: none"> Нет LED
Проблесковый маячок	<ul style="list-style-type: none"> Да и не может быть изменен 	<ul style="list-style-type: none"> Да и не может быть изменен 	<ul style="list-style-type: none"> Да и не может быть изменен
Поворотники	<ul style="list-style-type: none"> LED 	<ul style="list-style-type: none"> LED 	<ul style="list-style-type: none"> LED
Лампа безопасности BlueSpot	<ul style="list-style-type: none"> Нет Задний Передний и задний 	<ul style="list-style-type: none"> Нет Задний Передний и задний 	<ul style="list-style-type: none"> Нет Задний Передний и задний
Лампа безопасности RedLine	<ul style="list-style-type: none"> Нет 2 спереди 1 сзади 2 спереди +1 сзади Одно по центру Два по бокам Два по бокам и одно по центру 	<ul style="list-style-type: none"> Нет 2 спереди 1 сзади 2 спереди +1 сзади Одно по центру Два по бокам Два по бокам и одно по центру 	<ul style="list-style-type: none"> Нет 2 спереди 1 сзади 2 спереди +1 сзади Одно по центру Два по бокам Два по бокам и одно по центру
Зеркало заднего вида	<ul style="list-style-type: none"> Одно по центру Два по бокам Два по бокам и одно по центру 	<ul style="list-style-type: none"> Одно по центру Два по бокам Два по бокам и одно по центру 	<ul style="list-style-type: none"> Одно по центру Два по бокам Два по бокам и одно по центру
Сигнал заднего хода	<ul style="list-style-type: none"> Да и не может быть изменен 	<ul style="list-style-type: none"> Да и не может быть изменен 	<ul style="list-style-type: none"> Да и не может быть изменен
Система OPS (присутствие оператора)	<ul style="list-style-type: none"> Да и не может быть изменен 	<ul style="list-style-type: none"> Да и не может быть изменен 	<ul style="list-style-type: none"> Да и не может быть изменен
USB коннектор	<ul style="list-style-type: none"> Да и не может быть изменен 	<ul style="list-style-type: none"> Да и не может быть изменен 	<ul style="list-style-type: none"> Да и не может быть изменен
Телематика (Система дистанционного контроля)	<ul style="list-style-type: none"> Да и может быть изменена* Нет 	<ul style="list-style-type: none"> Да и может быть изменена* Нет 	<ul style="list-style-type: none"> Да и может быть изменена* Нет
Предзарядный подогрев литий-ионной батареи	<ul style="list-style-type: none"> Нет Да и может быть изменена 	<ul style="list-style-type: none"> Нет Да и может быть изменена 	<ul style="list-style-type: none"> Нет Да и может быть изменена
Система идентификации оператора	<ul style="list-style-type: none"> Нет Доступ по карте 	<ul style="list-style-type: none"> Нет Доступ по карте 	<ul style="list-style-type: none"> Нет Доступ по карте
Электронный ограничитель скорости подъема	<ul style="list-style-type: none"> Нет Да и не может быть изменена 	<ul style="list-style-type: none"> Нет Да и не может быть изменена 	<ul style="list-style-type: none"> Нет Да и не может быть изменена
Управление гидроавлическими функциями	<ul style="list-style-type: none"> Рычаги 	<ul style="list-style-type: none"> Рычаги 	<ul style="list-style-type: none"> Рычаги
Рукояка для заднего хода с клаксоном	<ul style="list-style-type: none"> Да и не может быть изменена 	<ul style="list-style-type: none"> Yes and not customized 	<ul style="list-style-type: none"> Да и не может быть изменена
Кабина	<ul style="list-style-type: none"> Нет 	<ul style="list-style-type: none"> Нет 	<ul style="list-style-type: none"> Нет
Ограждение оператора	<ul style="list-style-type: none"> Со стеклянной крышей Нет 	<ul style="list-style-type: none"> Со стеклянной крышей Нет 	<ul style="list-style-type: none"> Со стеклянной крышей Нет
Note:	<ul style="list-style-type: none"> ●Стандарт ○ Опция - Недоступно *Недоступно для России 		