



НАСОС ЦЕНТРОБЕЖНЫЙ



NEW BSS



ИНСТРУКЦИЯ ПО УСТАНОВКЕ И ЭКСПЛУАТАЦИИ

ВАЖНОЕ УКАЗАНИЕ: Данное руководство содержит основную информацию относительно мер по технике безопасности, которые должны быть реализованы в процессе монтажа и запуска. Поэтому очень важно, чтобы монтажник и пользователь прочитали руководство до осуществления монтажа и запуска.

1. ОБЩИЕ УКАЗАНИЯ ПО ТЕХНИКЕ БЕЗОПАСНОСТИ

Эти символы (  ) отображают возможность возникновения опасности вследствие несоблюдения соответствующих инструкций.



ОПАСНОСТЬ. Риск поражения электрическим током

Несоблюдение этого указания сопряжено с риском поражения электрическим током.



ОПАСНОСТЬ. Несоблюдение этого указания сопряжено с риском возникновения опасности для людей или вещей.



ВНИМАНИЕ. Несоблюдение этого указания сопряжено с риском повреждения насоса или устройства.

2. ОБЩИЕ ПРАВИЛА ТЕХНИКИ БЕЗОПАСНОСТИ

ОБЩИЕ ЗАМЕЧАНИЯ



- Оборудование, указанное в данном руководстве, специально предназначено для осуществления предварительной фильтрации и обеспечения циркуляции воды в плавательных бассейнах.



- Оно предназначено для работы с чистой водой при температуре не выше 35°C.
- Монтаж должен производиться в соответствии со специальными указаниями для каждого этапа.
- Необходимо учитывать действующие указания по предотвращению несчастных случаев.



- Любые изменения насоса требуют наличия соответствующего разрешения со стороны изготовителя. Использование оригинальных запасных частей и принадлежностей, разрешенных изготовителем, гарантирует более высокую безопасность. Изготовитель насоса освобождается от любой ответственности за ущерб, вызванный использованием несанкционированных запасных частей или принадлежностей.
- В процессе работы электрические детали насоса находятся под напряжением. Работы на каждой машине или на каждом подключённом устройстве можно производить только после отключения этой машины или устройства от сети электропитания и отсоединения механизмов включения.
- Пользователь должен удостовериться в том, что работы по монтажу и техническому обслуживанию выполнялись квалифицированным уполномоченным персоналом, который ранее прочитал руководство по монтажу и обслуживанию.
- Безопасность машины в процессе эксплуатации гарантируется только при условии соблюдения указаний, приведенных в руководстве по эксплуатации и обслуживанию.
- Предельные значения, указанные в таблице технических характеристик, ни при каких обстоятельствах не должны быть превышены.
- В случае неисправности в процессе работы или выхода из строя оборудования необходимо обратиться к ближайшему агенту изготовителя или в техническую службу сервиса изготовителя.

ПРЕДОСТЕРЕЖЕНИЯ ПРИМЕНИТЕЛЬНО К РАБОТАМ ПО УСТАНОВКЕ И МОНТАЖУ



- При подключении электрических кабелей к двигателю обратите внимание на элементы, расположенные внутри соединительной коробки. Проконтролируйте, чтобы после закрытия внутри не оставалось никаких кусков кабелей, а также чтобы контакт заземления был подключён надлежащим образом. Подключите двигатель в соответствии с электрической схемой, прилагаемой к насосу.
- Проконтролируйте правильность выполнения подключения соединительных кабелей к распределительной коробке машины, а также надёжность их закрепления к ра зъёмам. Электрическая установка насоса должна иметь УЗО, значение которого не превышает 30 мА.
- Проверьте правильность использования соединения распределительной кор обки, это необходимо для предотвращения попадания воды внутрь распределит ельной коробки электрического двигателя. Также проконтролируйте на личие и правильность установки уплотнительной прокладки внутри соединения.
- Насосы должны быть установлены на плоской твёрдой поверхности. Длина всасывающей трубы должна быть минимальной, что необходимо для ум еньшения времени всасывания. Место установки насоса должно быть сухим и иметь постоянную вентиляцию.
- Особое внимание следует уделить тому, чтобы ни при каких обстоятельствах вода не могла попасть внутрь двигателя и внутрь деталей, находящихся под электрическим напряжением.



- Если предполагаемое использование отличается от того, что было указано, могут потребоваться адаптация и разработка дополнительных технических характеристик.

ПРЕДУПРЕЖДЕНИЯ В ОТНОШЕНИЯ ЗАПУСКА



Перед тем, как вручную запустить насос в первый раз, необходимо проверить калибровку механизмов электрической защиты двигателя, а также проверить надлежащее закреп ление устройств защиты электрических и механических контактов. Рекомендуется не пользоваться бассейном при выполнении первой проверки насосного оборудования.

ПРЕДУПРЕЖДЕНИЯ В ОТНОШЕНИИ РАБОТ ПО МОНТАЖУ И ТЕХНИЧЕСКОМУ ОБСЛУЖИВАНИЮ



- В процессе монтажа и установки насосов необходимо учитывать региональные тр ебования, регламентирующие правила выполнения монтажа.



- Особое внимание следует уделить тому, чтобы ни при каких обстоятельствах вода не могла попасть внутрь двигателя и внутрь деталей, находящихся под электрическим напряжением.
- В процессе работы машины и/или до её полного выключения необходимо избегать любых контактов (даже случайных) с движущимися частями оборудования.
- Подождите до тех пор, пока машина полностью не остановится, только после этого на ней можно производить какие-либо работы.



- Перед выполнением какой-либо работы по электрическому или механическому обслуживанию необходимо проконтролировать, чтобы машина была полностью отключена от сети электропитания, а также чтобы механизмы запуска были заблокированы.

- Перед выполнением работ рекомендуется проверить следующее:
 1. Выключите напряжение, подаваемое на электродвигатель.
 2. Заблокируйте механизмы запуска.
 3. Проверьте отсутствие напряжения на схемах, включая дополнительные и вспомогательные устройства.
 4. Подождите полной остановки колеса.

Приведенный список следует рассматривать в качестве справочного и не имеющего обязательный характер, поскольку, возможно, имеются какие-либо особые правила техники безопасности, относящиеся к какой-либо конкретной процедуре обеспечения безопасности.

- Периодически необходимо контролировать следующее:



- Механические части надёжно закреплены, опорные винты машины находятся в хорошем состоянии.
- Правильность расположения и закрепления, а также состояние подводящих проводов и компонентов изоляции.
- Температуру насоса и электрического двигателя. При возникновении несправности немедленно остановите машину и приступите к её ремонту.
- При возникновении неисправности немедленно остановите машину и приступите к её ремонту.

Вследствие сложности процедур, руководства по монтажу, эксплуатации и техническому обслуживанию, приведенные в данной брошюре, не предполагают изучение и рассмотрение всех возможных ситуаций, возникающих в ходе сервиса и технического обслуживания оборудования. Если необходимы какие-либо дополнительные инструкции, или если у вас возникают какие-либо отдельные проблемы, обращайтесь к дистрибьютору или изготовителю машины.

3. УСТАНОВКА И МОНТАЖ

ОБЩИЕ ПОЛОЖЕНИЯ



- При возникновении каких-либо сомнений обращайтесь за консультациями к специалисту.
- Все насосы поставляются с подставкой, которая имеет четыре отверстия, насос можно закрепить на полу с помощью анкерного крепежа.

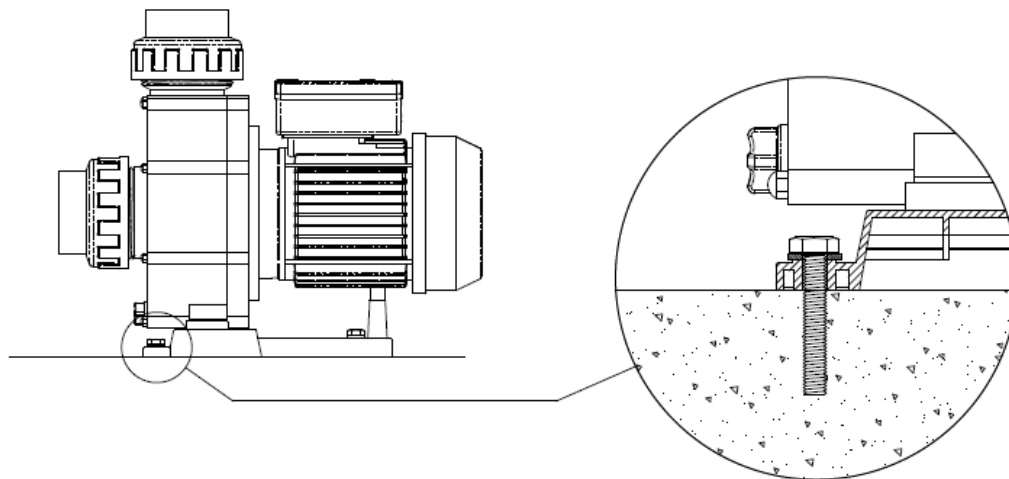

ТРУБНЫЕ СОЕДИНЕНИЯ



- Трубы следует привинчивать к трубным насадкам.
- Трубы, работающие в импульсном режиме, должны монтироваться полностью в перпендикулярном положении, они должны быть хорошо центрированы относительно насадки, которая должна быть подключена с целью предотвращения воздействия внешнего давления на насос и на трубу. Кроме существенного усложнения монтажа, это давление может даже раздавить их.

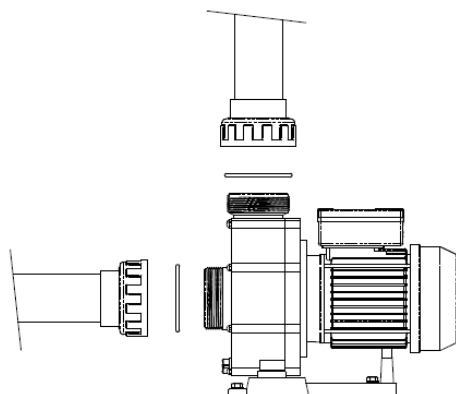

Правильно

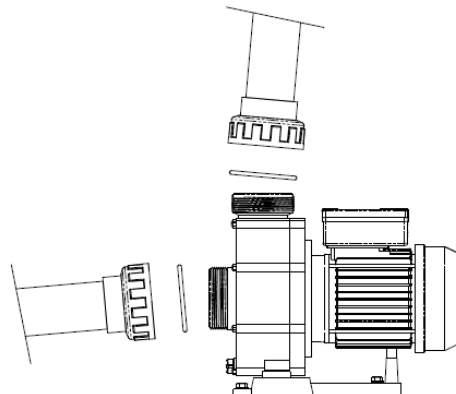

Неправильно

ПОЗИЦИОНИРОВАНИЕ



- Насосы не являются самовсасывающими, поэтому они должны быть установлены ниже уровня воды. Необходимо проконтролировать, чтобы насос был защищён от возможного затопления и техническое помещение хорошо проветривалось.

УКАЗАНИЯ ПО ТЕХНИКЕ БЕЗОПАСНОСТИ

ВСЕ ЭЛЕКТРИЧЕСКИЕ УСТАНОВКИ ДОЛЖНЫ СООТВЕТСТВОВАТЬ ЭТОМУ СТАНДАРТУ: EN 60335-2-41.

«Все электрические устройства, рассчитанные на напряжение 230 или 400 В, должны быть установлены на расстоянии не менее 3,5 м от края бассейна. В случае изменения системы фильтрации изготовитель должен быть соответствующим образом информирован.»

ЭЛЕКТРИЧЕСКОЕ ПОДКЛЮЧЕНИЕ



- Подключение к сети электропитания может производиться только с использованием жесткого кабеля. В случае использования гибкого кабеля он должен быть оборудован разъёмами для подключения к разъёмам двигателя насоса.
- Однофазные насосы оснащены устройством защиты от тепла. В этих устройствах достаточно осуществить монтаж выключателя, как указано на диаграмме «Подключение к сети».
- В трёхфазном двигателе необходимо использовать устройство защиты двигателя с магнитно-термической защитой.
- Защитный дифференциал величиной 0,03А необходим для каждого насоса для защиты от утечек в электрической системе. Трёхфазные двигатели должны быть защищены от перегрузки с помощью защитного переключателя двигателя. Данные по регулировке теплового реле однофазного двигателя являются исключительно описательными, поскольку двигатель поставляется со встроенным устройством защиты.



ТАБЛИЦА УСТРОЙСТВ ЗАЩИТЫ ОТ ТЕПЛОВЫХ ВОЗДЕЙСТВИЙ

Модель	КОД	U, В	HP	кВт	Регулировка реле интенсивности (А)
1	NewBCC 300M	230	3	2.2	12
2	NewBCC 300T	230/400	3	2.2	7/4
3	NewBCC 400T	230/400	4	3	12,6 / 7,3
4	NewBCC 550T	230/400	5,5	4	14,9 / 8,6

- Для подключения насоса используйте соединительный кабель, сечение жил которого следует выбирать в соответствии с потребляемой мощностью электродвигателя насоса. Перед подключением двигателя проверьте тип предохранителя.
- Отрегулируйте уставку устройства тепловой защиты в соответствии с условиями работы конкретного насоса.
- Убедитесь в правильном присоединении заземляющего провода.
- Очень важно сохранить сведения об условиях выполнения электрических соединений и монтажа. Если они не соблюдаются, изготовитель насоса не принимает на себя никакой ответственности и считает, что действие гарантии аннулировано.
- Двигатели соответствуют требованиям, установленным ЕСС, и оборудованы защитой IP-55.
- Могут существовать особые правила выполнения монтажа.
- Подключение кабеля электропитания может осуществляться только квалифицированным персоналом, имеющим соответствующее разрешение (типа трёхфазного соединения).
- Неправильное подключение к сети электропитания может привести к летальному исходу.

4. РУКОВОДСТВО ПО ЗАПУСКУ

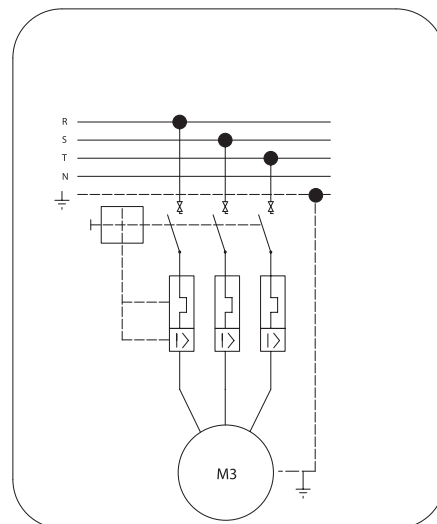
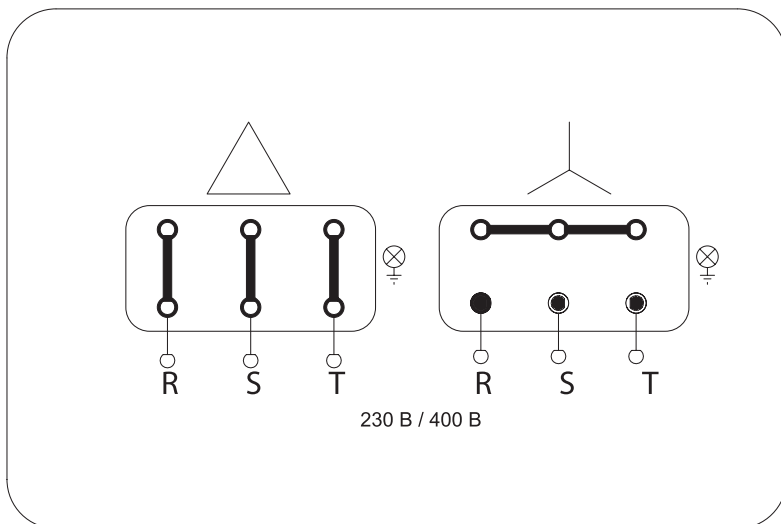
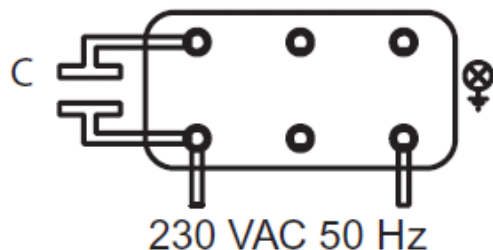
ВОПРОСЫ, КОТОРЫЕ ДОЛЖНЫ БЫТЬ РЕШЕНЫ ПЕРЕД ЗАПУСКОМ



- Перед запуском насоса необходимо выполнить следующие операции:
 1. Перед запуском убедиться, что насос заполнен водой (на сухую категорически запрещается).
 2. Проверить, чтобы напряжение и мощность сети соответствовали параметрам, указанным на табличке с обозначениями параметров насоса.
- Категорически запрещается работа насоса без предварительного заполнения водой. Если не выполнить это требование, механическое соединение повреждается, вследствие чего может возникнуть утечка воды.
- В трёхфазных двигателях необходимо проверить правильность направления вращения двигателя, это выполняется с помощью вентилятора, расположенного с задней стороны двигателя, если его наблюдать через отверстие в крышке вентилятора. Проверить, чтобы оси насоса вращались свободно.

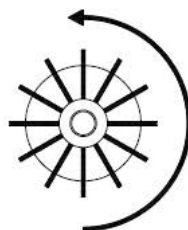
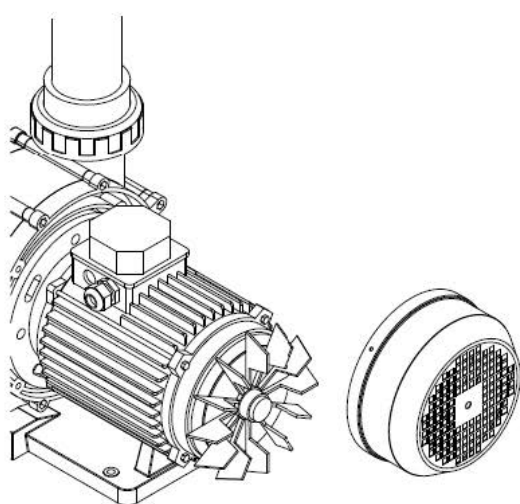

Правильно

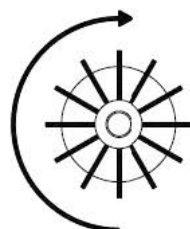

Неправильно

5. ТЕХНИЧЕСКОЕ ОБСЛУЖИВАНИЕ



- Если насос останавливается, проверить, чтобы потребляемый двигателем ток в процессе работы был равен или был меньшим по сравнению с тем значением, которое указано на табличке с обозначением параметров; если это не удаётся, обратитесь в ближайшую службу сервиса.



- Если ток слишком большой, обратитесь за консультацией к изготовителю.
- Насос следует опорожнять в тех случаях, когда он не используется в течение некоторого времени, главным образом, в холодную погоду в тех странах, в которых имеется риск замерзания.



- Для опорожнения насоса удалить дренажную пробку из корпуса двигателя.

6. РАЗБОРКА



- Блок двигателя может быть демонтирован с корпуса насоса без отсоединения всасывающей трубы насоса и трубы, работающей в импульсном режиме.
- Для демонтажа блока двигателя и удаления его с корпуса насоса удалите винты, соединяющие эти две детали.

ВОЗМОЖНЫЕ НЕИСПРАВНОСТИ, ПРИЧИНЫ И СПОСОБЫ ИХ УСТРАНЕНИЯ

ПРОБЛЕМЫ	ПРИЧИНЫ	МЕРЫ ПО УСТРАНЕНИЮ
НАСОС НЕ ЗАПОЛНЯЕТСЯ	Во всасывающую трубу поступает воздух.	Проверить трубные патрубки и соединения всасывающих труб.
	Неправильное направление вращения двигателя.(III)	Выполнить проверку чередования фаз
ПРОИЗВОДИТЕЛЬНОСТЬ НАСОСА НИЖЕ ЗАЯВЛЕННОЙ	Во всасывающую трубу поступает воздух.	Проверить трубные патрубки и соединения всасывающих труб.
	Неправильное направление вращения двигателя.(III)	Переключить две фазы подающей линии.
	Потеря нагрузки при всасывании.	Предотвратить насколько возможно наличие таких элементов, которые вызывают потерю в нагрузке.
	Неправильное напряжение.	Проверить, чтобы напряжение сети соответствовало требованиям, указанным на табличке характеристик двигателя.
ДВИГАТЕЛЬ ОСТАНАВЛИВАЕТСЯ	Увеличение температуры распределительной коробки вследствие плохого контакта.	Проверить соединения контактов в распределительной коробке.
	Устройство защиты от тепла вышло из строя.	Правильно подключить кабель к контактам распределительной коробки.

7. ТЕХНИЧЕСКИЕ ХАРАКТЕРИСТИКИ

7.1. ОПИСАНИЕ ИЗДЕЛИЯ И ПРИНАДЛЕЖНОСТЕЙ

Корпус насоса изготовлен из современных термопластических материалов. Насосы оснащаются трёхфазными электродвигателями с номинальным напряжением 3, 4 и 5,5 CV.

Двигатели, поставляемые вместе с насосным блоком, имеют защиту IP-55 и рассчитаны на то, чтобы выдерживать высокие температуры и высокую влажность воздуха.

7.2. ПОСТАВЛЯЕМЫЕ ЭЛЕМЕНТЫ

- Самовсасывающий насос, предназначенный для обеспечения циркуляции воды в частных плавательных бассейнах.
- Соединения и соединительные муфты для присоединения всасывающего и напорного трубопроводов.
- Руководство по монтажу и обслуживанию насоса.

Функциональные характеристики блока насоса изображены на различных характеристических кривых.

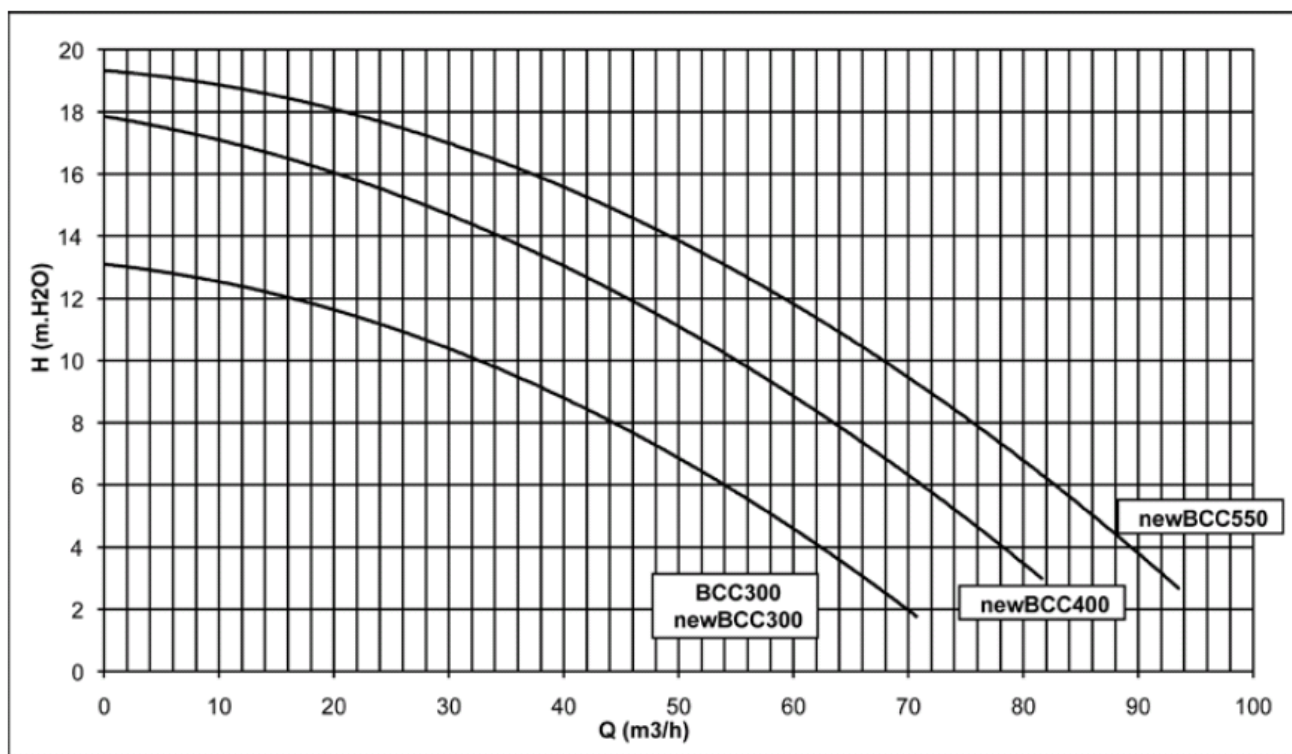

74 dBA		76 dBA	79 dBA
newBCC300M	newBCC300T	newBCC400T	newBCC550T
BCC300			

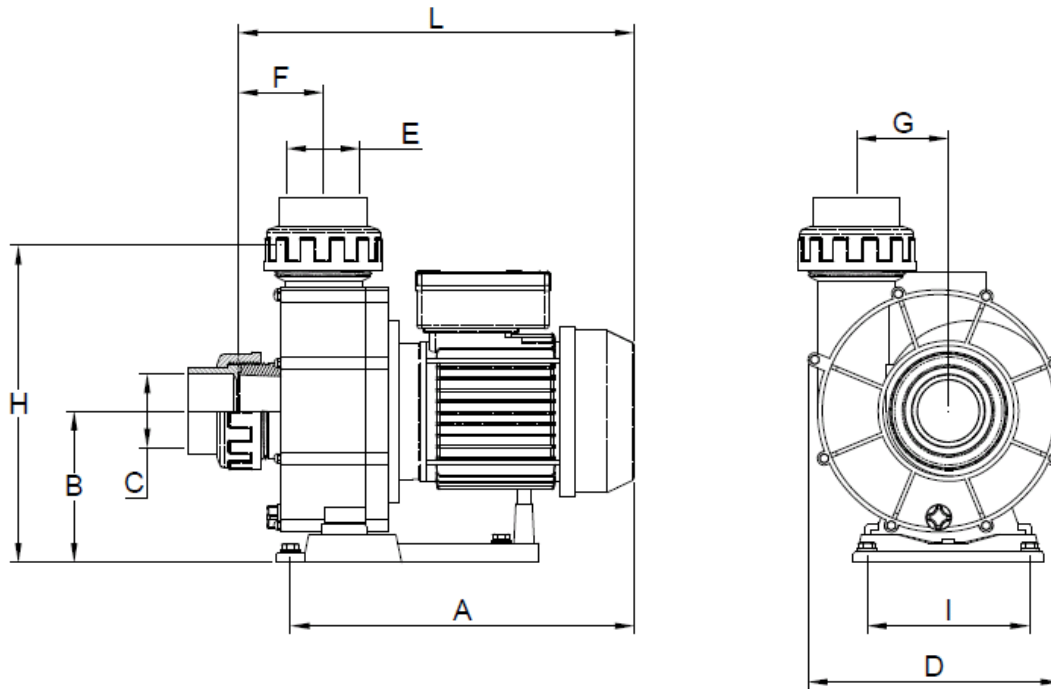

CÓDIGO CODE	POTENCIA POWER		DIMENSIONES / DIMENSIONS									
	kW	CV/HP	mm									
			A	B	C	D	E	F	G	H	I	L
BCC300	2,2	3	235	117	2 1/2"	200	2"	58	65	260	150	390
newBCC300	2,2	3	370	156	Ø75	260	Ø75	77	95	319	168	420
newBCC400	3	4	410	156	Ø75	260	Ø75	77	95	319	168	450
newBCC550	4	5,5	410	156	Ø75	260	Ø75	77	95	319	168	450

8. ПРАВИЛА

Испытания, проводившиеся на насосах серии New BCC, выполнялись в соответствии с правилами «EN-ISO-9906:1999».

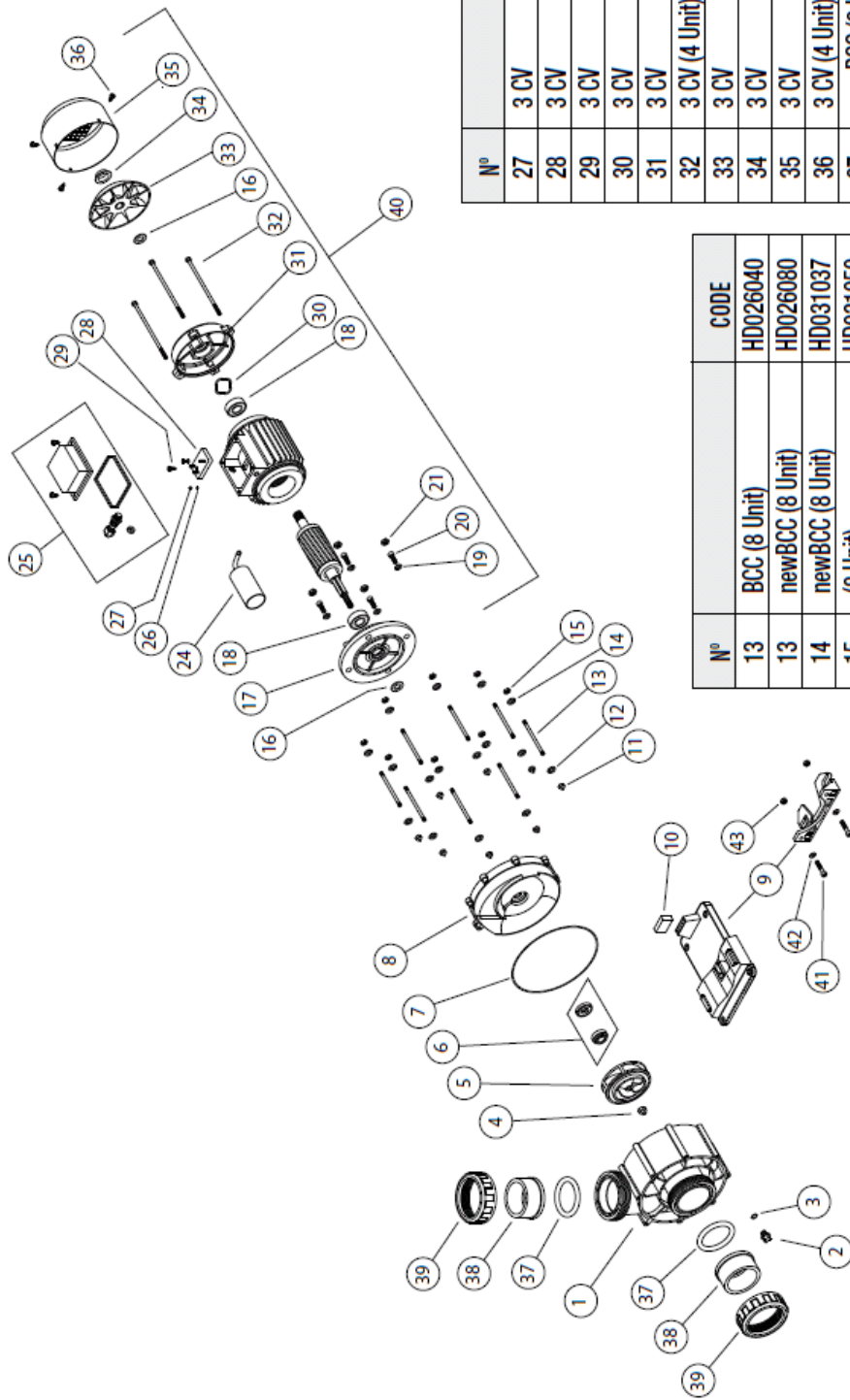

N°	CODE
27	3 CV
28	3 CV
29	3 CV
30	3 CV
31	3 CV
32	3 CV (4 Unit)
33	3 CV
34	3 CV
35	3 CV
36	3 CV (4 Unit)
37	newBCC (2 Unit)
38	newBCC (2 Unit)
39	newBCC (2 Unit)
40	BCC 1-PH 3 CV
40	BCC 3-PH 3 CV
40	newBCC 1-PH 3 CV
40	newBCC 3-PH 3 CV
40	newBCC 3-PH 4 CV
40	newBCC 3-PH 5,5 CV
41	BCC (2 Unit)
42	BCC (2 Unit)
43	BCC (2 Unit)

N°	CODE
13	BCC (8 Unit)
13	newBCC (8 Unit)
14	newBCC (8 Unit)
15	(8 Unit)
16	3 CV (2 Unit)
16	4 / 5,5 CV (2 Unit)
17	3 CV
18	3 CV (2 Unit)
18	4 / 5,5 CV (4 Unit)
19	3 CV (4 Unit)
19	4 / 5,5 CV (4 Unit)
20	(4 Unit)
21	(4 Unit)
24	1-PH 3 CV
25	1-PH 3 CV
25	3-PH 3 CV
26	3 CV

N°	CODE
7	BCC
7	newBCC
8	BCC
8	newBCC
9	BCC
9	newBCC
10	newBCC 3 CV
10	newBCC 4 / 5,5 CV
11	newBCC (8 Unit)
12	(8 Unit)

N°	CODE
1	BCC
1	newBCC
2	
3	
4	
5	BCC
5	newBCC 3 CV
5	newBCC 4 CV
5	newBCC 5,5 CV
6	