



SILLAN

ПРОФЕССИОНАЛЬНОЕ ОБОРУДОВАНИЕ
ДЛЯ АВТОСЕРВИСА

РУКОВОДСТВО ПОЛЬЗОВАТЕЛЯ ШИНОМОНТАЖНЫЙ СТАНОК SILLAN PL-1201



Пожалуйста, внимательно прочитайте данное руководство перед установкой и использованием.
Следуйте предупреждениям и мерам предосторожности, указанным в руководстве по эксплуатации продукта.

Содержание

1. Введение.....	3
2. Предупреждающая этикетка и место наклеивания.....	3
3. Технические данные.....	4
4. Транспортировка.....	4
5. Распаковка и осмотр.....	4
6. Требования к рабочему месту.....	4
7. Расположение и установка.....	5
8. Электрические и пневматические соединения.....	5
9. Регулировка.....	5-7
9.1 Отжим борта шины	
9.2 Демонтаж шины	
9.3 Монтаж шины	
10. Накачивание шины.....	7
11. Перемещение станка.....	7
12. Техническое обслуживание.....	8
13. Таблица устранения неисправностей.....	9
14. Чертеж в разобранном виде.....	10-17
15. Схема соединений.....	18
16. Пневматический чертеж.....	18
17. Контактная информация.....	19

Введение

Предупреждение

Данное руководство по эксплуатации является важным для работы станка. Пожалуйста, внимательно прочтите его перед установкой и использованием; также оно важно для безопасного использования и обслуживания машины. Пожалуйста, сохраните это руководство надлежащим образом для дальнейшего обслуживания машины.

Область применения

Полуавтоматический шиномонтажный станок специально разработан для демонтажа/монтажа шин с колесных дисков.

Внимание! *Пожалуйста, используйте станок только по назначению, не используйте его для других целей. Производитель не несет ответственности за любой ущерб или травмы, вызванные несоблюдением этих правил.*

Правила безопасности

Использование этого станка специально предназначено для обученных и квалифицированных специалистов, тех, кто уже внимательно прочитал вводное руководство, или тех, кто имеет опыт работы с аналогичным оборудованием. Любые изменения и действия, выходящие за рамки использования этого станка без разрешения производителя или не в соответствии с руководством, могут привести к неисправности и повреждению станка, производитель может отменить гарантийное покрытие по вышеуказанным причинам. Если некоторые детали повреждены по какой-либо причине, замените их в соответствии со списком запасных частей.

Предупреждающая этикетка и место наклеивания

01 Не помещайте руки под монтажную/демонтажную головку во время работы;

02 Не помещайте руки между зажимными кулачками во время работы;

03 Не помещайте руки внутрь борта шины при демонтаже шины;

04 Убедитесь и проверьте, что система оснащена хорошей цепью заземления;

05 Не помещайте ноги между лопатой отжима борта и корпусом во время работы;

Внимание!

Если предупреждающие этикетки безопасности стерты или оторваны, пожалуйста, восстановите их вовремя!

Не допускайте работы, если предупреждающие этикетки безопасности отсутствуют или несовершенны.

Не допускайте установки каких-либо предметов, закрывающих предупреждающие этикетки безопасности.

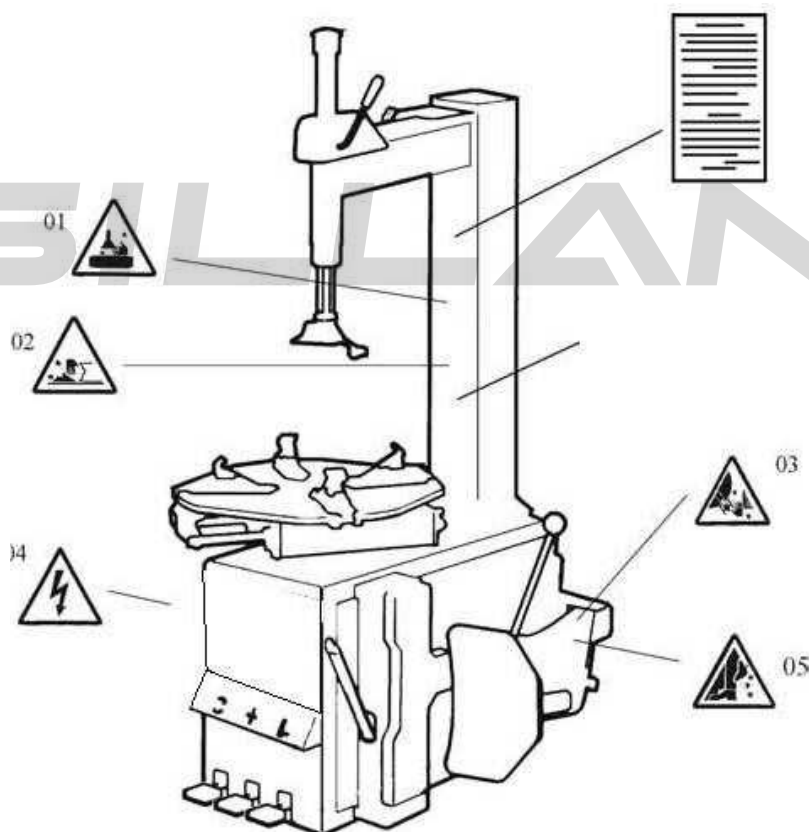

Вы можете самостоятельно устанавливать предупреждающие этикетки (как показано на рисунке справа) в любых необходимых местах.

Технические данные

наружный захват	10~21"
внутренний захват	12~24"
максимальный диаметр колеса	1040мм (41")
максимальная ширина колеса	355мм (14")
рабочее давление	8-10 бар
источник питания	110В (1 фаза)/ 220В (1 фаза)/ 380В (3 фазы)
дополнительная мощность двигателя	0.75/0.55/1.1 кВт
максимальный крутящийся момент (поворотный стол)	1078 Nm
размер в упаковке	96*76*93 см
уровень шума	75 дц

Примечание:

Размеры обода, указанные в таблице выше, основаны на железных ободах колес. Алюминиевые ободья толще железных ободьев колес, поэтому приведенные выше размеры обода приведены только для справки.

Вышеуказанные версии машин могут быть оснащены устройством для быстрой накачки шин (дополнительное устройство клиента), версия с суффиксом IT, подробности об аксессуарах можно найти на развернутом чертеже версии с суффиксом IT.

Транспортировка

При транспортировке машина должна быть в оригинальной упаковке и размещена в соответствии с маркировкой на упаковке. Для уже упакованной машины следует использовать вилочный погрузчик соответствующей грузоподъемности для погрузки и разгрузки.

Место для вставки ножек вилок показано на рис. 1

Распаковка и осмотр

Вытащите гвоздь, который прибит к пластине с помощью концевой челюсти; распакуйте картонную коробку и пластиковую крышку. Проверьте и убедитесь, что все детали, указанные в списке запасных частей, включены. Если какие-либо детали отсутствуют или сломаны, пожалуйста, не используйте машину и свяжитесь с производителем или дилером как можно скорее.



рис 1



рис 2

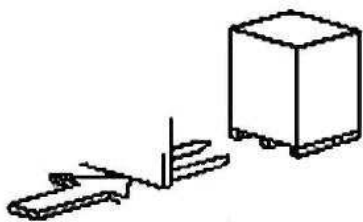

рис 3

Требования к рабочему месту

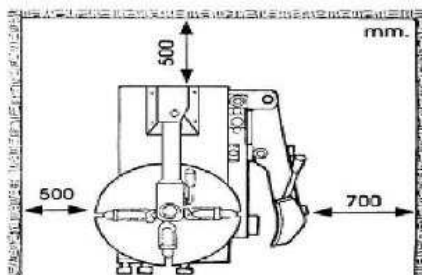
Выберите рабочее место в соответствии с правилами техники безопасности. Подключите источник питания и источник воздуха в соответствии с руководством. Рабочее место должно иметь хорошую вентиляцию; для того, чтобы машина работала хорошо, на рабочем месте должно быть как минимум свободное пространство от каждой стены, как показано на рис. 2. При установке на открытом воздухе оно должно быть защищено крышей от дождя и солнечных лучей.

Внимание! Машина с двигателем не должна эксплуатироваться во взрывоопасной атмосфере.

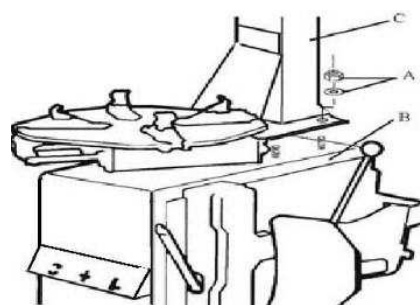
Расположение и установка

1. Открутите гайки снизу, установите станок и откалибруйте его с помощью горизонтальной линейки. Закрепите станок всеми винтами и убедитесь, что станок устойчив. Убедитесь, что система оснащена хорошей цепью заземления для предотвращения утечки тока, и имеет рабочий диапазон заземления для предотвращения скольжения.

2. Открутите гайку А на корпусе шкафа В, как показано на рис. 3. Поднимите стойку С; закрепите ее на корпусе станка В, используя гайку А через болт, расположенный на корпусе станка В. Если стойка ослабнет после определенного периода использования, немедленно затяните их. В противном случае может произойти повреждение шины.

Электрические и пневматические соединения

Внимание! Перед установкой и подключением, убедитесь, что электропитание соответствует техническим данным станка. Все установки электрических и пневматических устройств должны выполняться профессиональным электриком.

Подключите разъем сжатого воздуха, который находится на правой стороне станка, к системе сжатого воздуха. Электрическая сеть, к которой подключается станок, должна иметь предохранительное устройство и хорошую внешнюю защиту заземления. Установите автоматический выключатель утечки воздуха на главный источник питания, ток утечки установлен на 30 А.

Внимание! Для этого станка нет вилки питания, пользователь должен самостоятельно подключить одну вилку питания не менее 16 А, а также, в соответствии с напряжением станка. Либо напрямую подключиться к источнику питания в соответствии с вышеуказанными требованиями.



рис 4

Регулировка



Педаль вращения поворотного стола (Z)

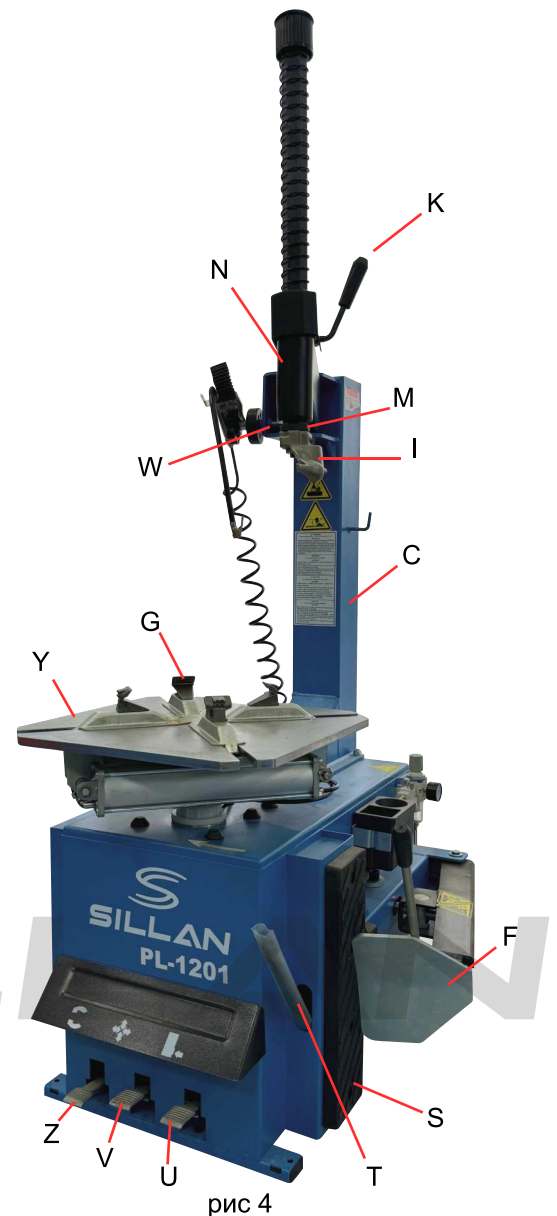
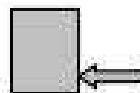

Педаль отжима борта (U)



Педаль фиксации диска (V)

1. Нажмите на педаль вращения поворотного стола (Z), чтобы вращать поворотный стол (Y) по часовой стрелке; Поднимите педаль вращения поворотного стола (Z), чтобы вращать поворотный стол (Y) против часовой стрелки.
2. Нажмите на педаль отжима борта шины (U), чтобы лопатка отжима борта шины (F) закрылась во внутрь; Отпустите педаль отжима борта шины (U), чтобы лопатка отжима борта шины (F) вернулась в исходное положение.
3. Нажмите на педаль фиксации диска (V), чтобы четыре зажима (G) на поворотном столе открылись; нажмите снова, чтобы четыре зажима (G) закрылись. Когда педаль находится в среднем положении, четыре зажима перестают двигаться.

Операция по замене шин состоит из трех частей:

1. Разрыв борта шины
2. Демонтаж шины
3. Монтаж шины

Внимание! Перед выполнением любых операций не надевайте свободную одежду, наденьте защитную шапку, перчатки и нескользящую обувь. Убедитесь, что воздух в шине полностью выпущен, и снимите все грузики с обода.

9.1 Отжим борта шины

Убедитесь, что воздух из шины полностью выпущен, поместите шину на резиновый буфер (S). Поднесите лопасть к борту примерно в 10 мм от края обода, как показано на рис. 5. Педаль отрыва борта протектора (U), чтобы вдавить лопасть в шину. Повторите вышеуказанные операции в разных местах вокруг шины и с обеих сторон шины, пока борт шины не будет полностью освобожден.



рис 5

9.2 Демонтаж шины

Обязательно снимите все грузы с обода колеса и полностью выпустите воздух из шины перед этой операцией. Нанесите смазку вокруг борта шины. Без смазки это может привести к сильному износу шины. Зажмите колесо способом, показанными ниже, относительно линейчатого размера:

а- для зажима колеса снаружи:

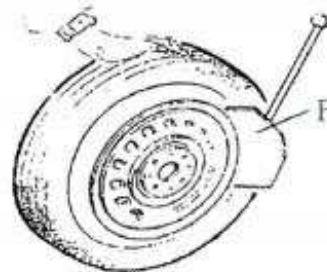
Нажмите на педаль открытия и закрытия зажимов (V) наполовину вниз к середине, позиционируя четыре зажима (G) по контрольной шкале на поворотном столе (Y); поместите шину на поворотный стол, удерживайте обод и нажимайте на педаль открытия и закрытия зажимов (V), пока колесо не будет зафиксировано зажимами.

б- для зажима колеса изнутри:

Позиционирование для четырех зажимов (G) и дайте им всем закрыться. Поместите шину на поворотный стол и нажмите на педаль открытия и закрытия зажимов (V), чтобы открыть зажимы, тем самым зафиксировав колесо на месте.

Внимание! Перед следующим шагом убедитесь, что колесо надежно закреплено четырьмя зажимами.

Опустите вертикальный рычаг (M) до тех пор, пока монтажная/демонтажная головка (I) не окажется рядом с краем обода, поверните фиксирующую рукоятку, чтобы зафиксировать вертикальный рычаг и маятниковый рычаг в нужном положении, а также отрегулируйте коромысло, чтобы монтажная/демонтажная головка могла автоматически подняться на 2–3 мм от края обода колеса.

Вставьте подъемный рычаг (T) между бортом шины и передней частью монтажной/демонтажной головки (I) и переместите шину над монтажной/демонтажной головкой, как показано на рис. 6.



рис 6

Внимание! Цепи, браслеты, свободная одежда и все остальное, что находится рядом с вращающимися частями, представляет опасность для оператора.

Удерживая подъемный рычаг в нужном положении, нажмите на педаль вращения поворотного стола (Z), вращайте поворотный стол (Y) по часовой стрелке, пока шина полностью не отделится от обода колеса. Для демонтажа шины с другой стороны продолжайте использовать подъемный рычаг, чтобы поднять шину, отделите шину с другой стороны от обода колеса.

9.3 Монтаж шины

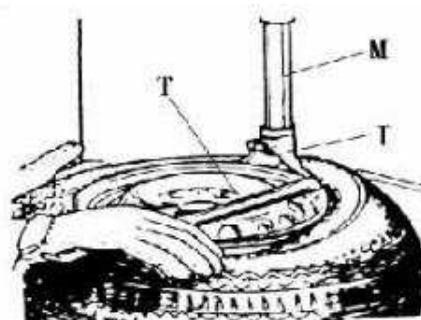
Внимание! Перед установкой шины убедитесь, что шина и обод колеса имеют одинаковый размер. Чтобы избежать повреждения шины, смажьте борт шины и обод колеса смазкой, рекомендованной производителем. Наденьте шину и проведите осмотр.

Внимание! При зажиме обода колеса не кладите руки на обод колеса, чтобы избежать травм во время этой операции.

Зафиксируйте шестигранный вертикальный монтажный рычаг, поместите шину на обод, отпустите коромысло назад на место, как при демонтаже шины. Дайте одной стороне шины опуститься над задней частью головки для монтажа/демонтажа, а другой стороне — под передней частью головки для монтажа/демонтажа. Удерживайте траверсу руками или помогите рукой, а затем вращайте поворотный стол для монтажа нижнего борта шины. Повторите вышеуказанную операцию для монтажа верхнего борта шины (рис 7).



рис 7

Накачивание шины

Важно! Процесс накачки шины может быть очень опасным, будьте осторожны и следуйте инструкциям. Это очень опасно, если при накачивании шин возникнут проблемы с шиной или ободом. Возможная сила разрыва шины идет вверх и наружу, большая сила может привести к травме или смерти оператора или людей вокруг.

Шина может лопнуть по следующим причинам:

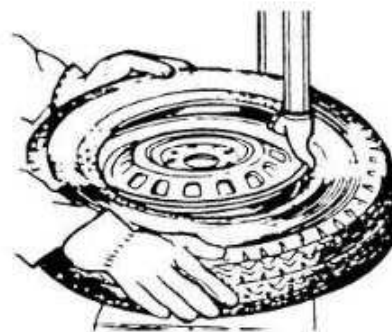
1. Обод колеса и шина не одного размера;
2. Шина или обод колеса повреждены;
3. Давление накачивания шины превышает максимальное давление, рекомендованное производителем;
4. Оператор не соблюдает правила техники безопасности;

Пожалуйста, действуйте следующим образом:

1. Снимите колпачок клапана со штока клапана;
2. Убедитесь, что наконечник полностью прижат к резьбе штока клапана.
3. Убедитесь, что шина и обод колеса имеют одинаковый размер;
4. Смажьте как борт шины, так и обод колеса, при необходимости, если потребуется дополнительная смазка;
5. Накачайте шину с тормозом, во время накачивания проверьте давление, указанное на манометре, также проверьте, зафиксирован ли борт или нет. Повторяйте операцию выше, пока борт не будет зафиксирован; вам необходимо предпринять особые меры при накачивании выпуклого обода или двойного выпуклого обода;
6. Продолжайте накачивать и часто проверяйте давление воздуха, пока не достигнете требуемого давления.



рис 8

Примечание

Никогда не превышайте максимальное давление накачки, указанное производителем шин. Держите руки и тело подальше от накачивания шин. Выполнять операции разрешается только специально обученным лицам, не позволяйте другим людям работать или находиться рядом с шиномонтажным станком.

Перемещение станка

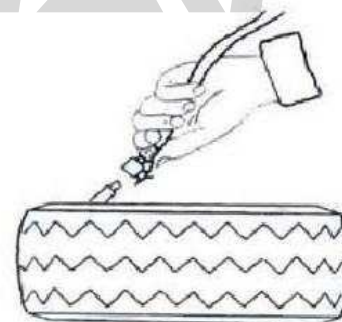
Пожалуйста, используйте вилочный погрузчик для перемещения станка. Отсоедините шиномонтажный станок от электропитания и пневматического питания, поднимите основание и вставьте ножки вилочного погрузчика. Затем установите шиномонтажный станок на новое место и надежно закрепите его.

Примечание

Место, выбранное для установки шиномонтажного станка, должно соответствовать правилам безопасности.

Техническое обслуживание

Внимание! Только профессиональные лица могут выполнять техническое обслуживание. Чтобы продлить срок службы машины, своевременно обслуживайте машину в соответствии с руководством. В противном случае это повлияет на надежность машины или даже может привести к травмам оператора и других людей поблизости.

Внимание! Перед выполнением любого технического обслуживания отключите шиномонтажный станок от электропитания и пневматического питания и нажмите на педаль открытия и закрытия кулачков или педаль вращения поворотного стола 3–4 раза, чтобы выпустить весь сжатый воздух из машины. Поврежденные детали должны быть заменены профессиональными лицами с использованием запасных частей, предоставленных производителем.

Чистите машину один раз в день после работы. Очищайте грязь на поворотном столе дизельным маслом один раз в неделю и смазывайте направляющие и зажимы.

Техническое обслуживание необходимо выполнять не реже одного раза в месяц.

Проверьте уровень масла в масляном туманообразователе, при необходимости залейте масло SAE30#.

Открутите шестигранным ключом (Е). В зависимости от подключения сжатого воздуха сначала нажмите на педаль открытия и закрытия кулачков или педаль вращения поворотного стола 5-6 раз, а затем проверьте, капает ли масло в масляном туманообразователе.

Для непрерывной работы нажимайте дважды каждый раз, капайте каплю масла, в противном случае отрегулируйте винт (D), который контролирует подачу масла, с помощью отвертки с отрицательным шлицем. (рис 9)



рис 9



рис 10

Примечание

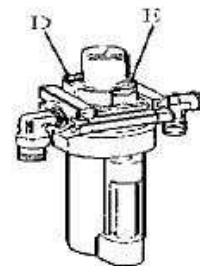
После первых 20 дней использования затяните зажимы с помощью зажимных винтов (B) на поворотном столе (рис 10)

В случае отключения питания поворотного стола проверьте, натянут ли ремень, выполнив следующие шаги:

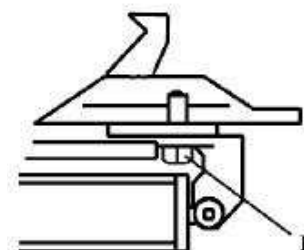
Снимите левую боковую крышку, открутив винты; отрегулируйте два винта, расположенных на опоре двигателя, соблюдайте подходящее расстояние между опорой двигателя и основанием двигателя; затяните винты для натяжения ремня. (рис 11)

Внимание! Отключите машину от электропитания и пневматического питания.

Примечание

Если шестигранный вертикальный рычаг не зафиксирован или не соответствует требованию, что расстояние от нижней части монтажной/демонтажной головки до обода составляет 2–3 мм, отрегулируйте шестигранную стопорную пластину, см. рис 12 и отрегулируйте (X).

Примечание

Для обеспечения надежности работы челюстей и лопатки отжима борта выполните следующие действия, чтобы сохранить их клапаны чистыми:

1. Снимите левую боковую крышку корпуса станка, открутив два винта;
2. Ослабьте глушитель клапана (A), который относится к педали открытия и закрытия челюстей и педали отжима борта (рис 13);
3. Очистите глушители сжатым воздухом, замените его, если он поврежден, сверившись со списком запасных частей (рис 13).



рис 11



рис 12

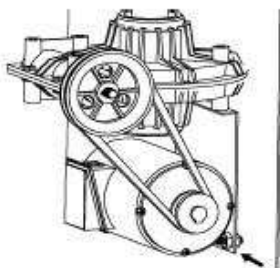

рис 13

Таблица устранения неисправностей

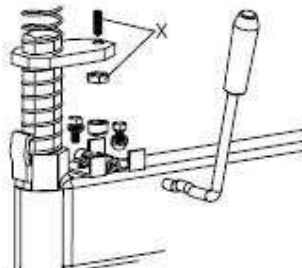
Проблема	Причина	Решение
поворотный стол вращается только в одном направлении или не вращается совсем	реверсивный переключатель сломан	замените реверсивный переключатель
	ремень сломан	замените ремень
	неисправность двигателя	проверьте кабель двигателя или провод клеммной колодки; замените двигатель, если он был сломан
снимите или закрепите колесо, поворотный стол не может заблокироваться (вращается вместе с колесом); зажимы задерживаются при открытии/закрытии; поворотный стол неправильно блокирует обод	утечка воздушной сети	проверьте все детали воздушной сети
	зажимной цилиндр не работает	замените поршень цилиндра
	зажимы износились	замените
	сломанные шайбы цилиндра патрона	замените
монтажная/демонтажная головка всегда касается обода во время работы	стопорная пластина неправильно отрегулирована или некавалифицирована	замените или отрегулируйте ее
	винты на патроне ослаблены; шестигранный вертикальный рычаг не может быть заблокирован стопорной пластиной	затяните винты; замените стопорную пластину
Педаль отжима борта и педаль открытия/закрытия зажимов не возвращается в исходное положение	сломана пружина педали	замените пружину
возникают трудности в работе лопатки отжима борта	заклинил глушитель	замените или очистите его
	шайба на цилиндре отжима борта сломана	замените шайбу

Чертеж в разобранном виде

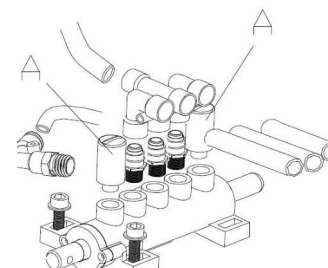
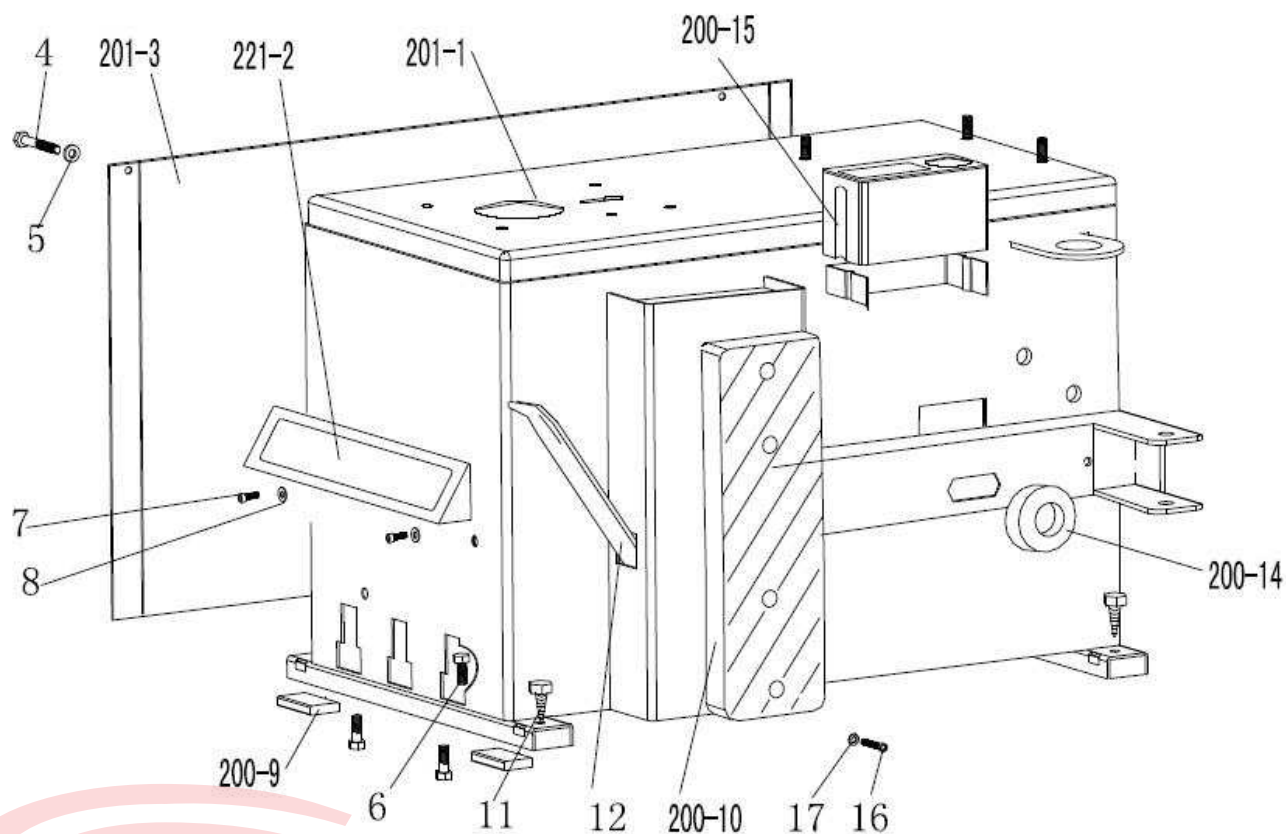

201-1	CX-201-010000-0	корпус станка
221-2	CZ-221-080000-0	передняя крышка педали
201-3	CX-201-020000-0	левая крышка
4	B-010-060101-0	болт с шестигранной головкой M6×10
5	B-040-061412-1	плоская шайба Ø6*14*1,2
6	B-014-080251-0	внешний шестигранный болт M8x25
7	B-010-080201-0	внешний шестигранный болт M8×20
8	B-040-061412-1	плоская шайба Ø 6*14*1,2
200-9	C-000-001020-0	резиновая ножка буфер
200-10	C-200-500000-0	буфер отжима борта
11	B-027-060401-0	винт заземления M6x40
12	C-200-580000-0	подъемный рычаг
200-14	C-200-510000-0	резина рычага отжима борта
200-15	C-200-470000-0	масляно-водяная коробка
16	B-010-080201-0	болт с шестигранной головкой M8x20
17	B-040-081715-1	плоская шайба Ø 8*17*1,5

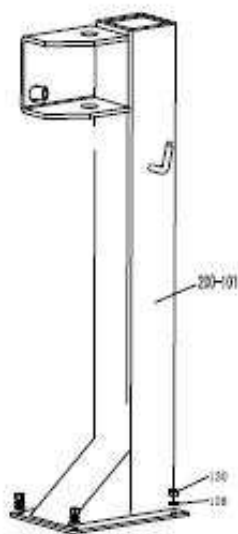
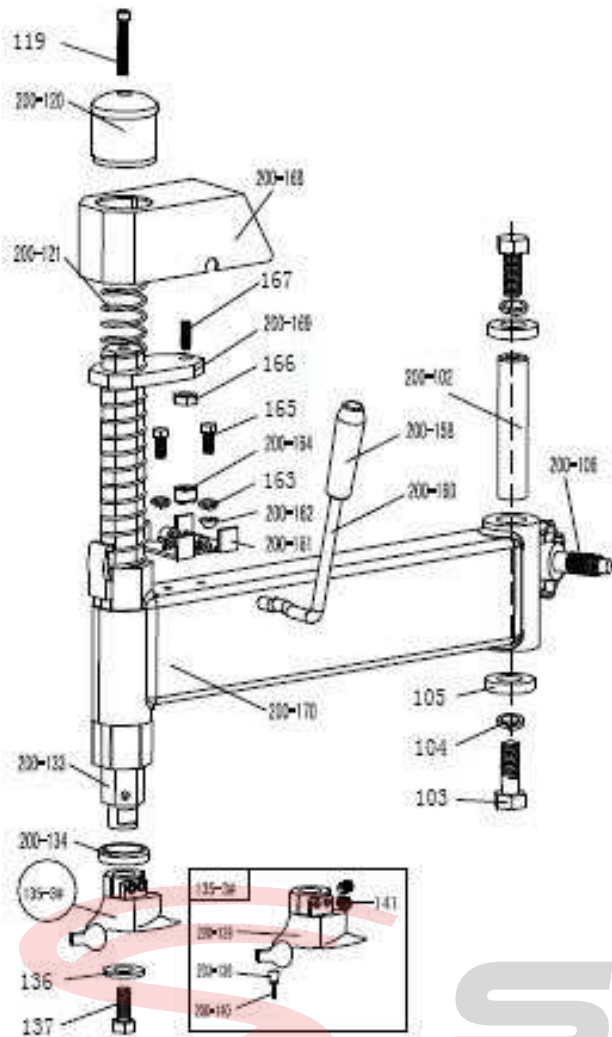

200-101	CX-200-250000-0	квардартная колонна
200-102	CX-200-190000-0	штифт поворотного рычага
103	B-014-140301-0	внешний шестигранный болт M14x30
104	B-050-140000-0	пружинная шайба Ø14
105	CX-200-140000-0	большая шайба
200-106	C-200-350000-0	ручка регулировки колонны
119	B-010-100501-0	болт с шестигранной головкой M10×50
200-120	C-200-490000-0	заглушка вертикального рычага 200
200-121	C-200-390000-0	пружина вертикального рычага
128	B-040-102020-1	плоская шайба Ø10X2
130	B-040-102020-1	самоконтрящаяся гайка M10
200-133	CX-200-160000-0	вертикальный рычаг 200
200-134	C-200-520000-0	шайба вертикального рычага
135-3#	CW-113-020003-0	полная головка для монтажа/демонтажа
136	CX-200-170000-0	плоская шайба для монтажа/демонтажа головки
137	B-014-100251-0	внешний шестигранный болт M10×25
200-138	CX-200-150200-0	монтаж/демонтаж головки шкива
200-139	C-200-150100-3	монтаж/демонтаж головки 3#
200-140	C-200-150400-0	шестигранный круглый штифт
141	B-007-120161-0	шестигранный болт с головкой под торцевой ключ M12X16
200-158	C-200-230200-0	крышка запорной ручки
200-160	CX-200-230000-0	запорная ручка
200-161	CX-200-200000-0	блокировочная пластина
200-162	C-200-240000-0	крышка блокировочного блока
163	B-050-080000-0	пружинная шайба Ø8
200-164	C-200-210000-0	гайка эксцентрикового вала
165	B-014-080251-0	внешний шестигранный болт M8×25
166	B-004-120071-1	гайка M12X1.75X7
167	B-007-120301-0	болт с шестигранной головкой M12X30
200-168	C-200-480000-0	заглушка стопорной пластины
200-169	CX-200-220000-0	шестигранная стопорная пластина 200
200-170	CX-200-180000-0	маятниковый рычаг 470

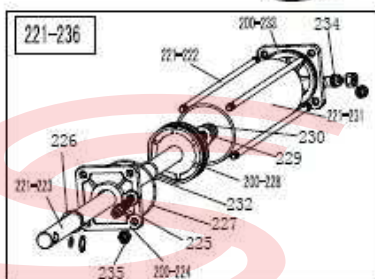
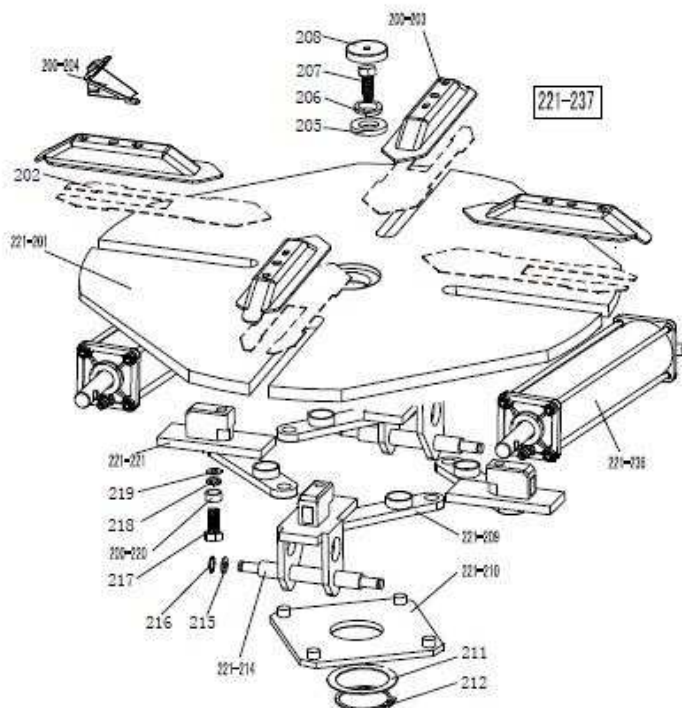

221-201	CX-221-130000-0	сборка поворотного стола 615
202	CX-221-120300-0	пластина скольжения зажима (опционально)
221-203	CX-200-120000-0	сборка крышки зажима
221-204	C-200-570000-0	зажим 200
205	CX-200-140000-0	большая шайба
206	B-050-160000-0	пружинная шайба Ø16
207	B-050-160000-0	внешний шестигранный болт M16×40
208	C-200-440000-0	колпачок поворотного стола
221-209	CX-221-310000-0	сборка шатуна 615
221-210	CX-221-280000-0	квадратный поворотный стол 615
211	CX-200-290000-0	квадратная поворотная шайба
212	B-055-650001-0	пружинное кольцо Ø65 (вал)
221-214	CX-221-110000-0	направляющая кулачкового скольжения со штифтом
215	B-040-122520-1	плоская шайба Ø12X25X2
216	B-055-120001-0	пружинное кольцо Ø12 (вал)
217	B-014-120801-0	внешний шестигранный болт M12×40
218	B-046-122050-1	шайба стопорная зубчатая Ø12x20.5x1
221-237	CW-104-02110-0-0	полный квадратный поворотный стол 615
219	B-040-123030-1	плоская шайба Ø12X30X3
200-220	CX-200-300000-0	гайка шатуна
221-221	CX-221-110100-0	направляющая кулачка без штифта
221-222	C-221-100400-0	резьбовой соединительный стержень 393
221-223	C-221-100200-0	шток поршня зажимного цилиндра 400
221-224	C-200-100100-0	крышка зажимного цилиндра без ручки
225	S-011-010808-0	прямой штуцер 1/8"-Ø8
226	S-005-020075-0	V-образное уплотнение 20*28*7,5
227	S-000-063265-0	O-образное уплотнение 63*2.65
200-228	C-200-540000-0	поршень зажимного цилиндра ф70
229	B-040-122520-1	плоская шайба Ø12X25X2
230	B-004-120071-1	гайка M12X7X1.75
221-231	C-221-100500-0	цилиндр зажима, корпус 360
232	S-000-019262-0	уплотнение 19.6X2.62
200-233	C-200-100300-0	крышка цилиндра зажима с ручкой
234	S-018-010808-0	соединение 1/8-Ø8
235	B-001-080001-0	самоконтрящаяся гайка M8
221-236	CW-105-02110-1-0	цилиндр зажима в сборе

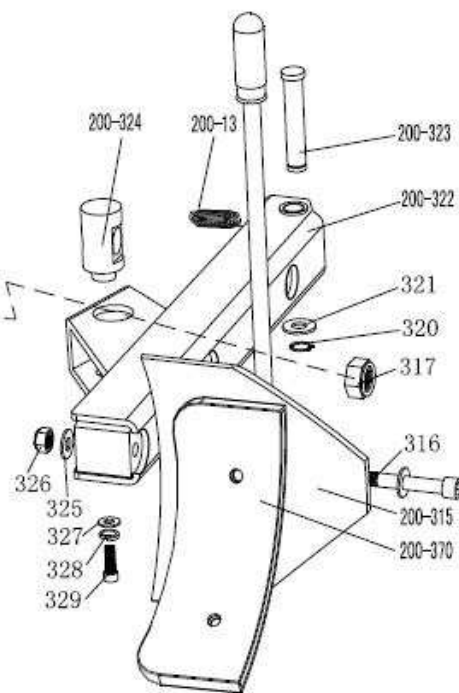
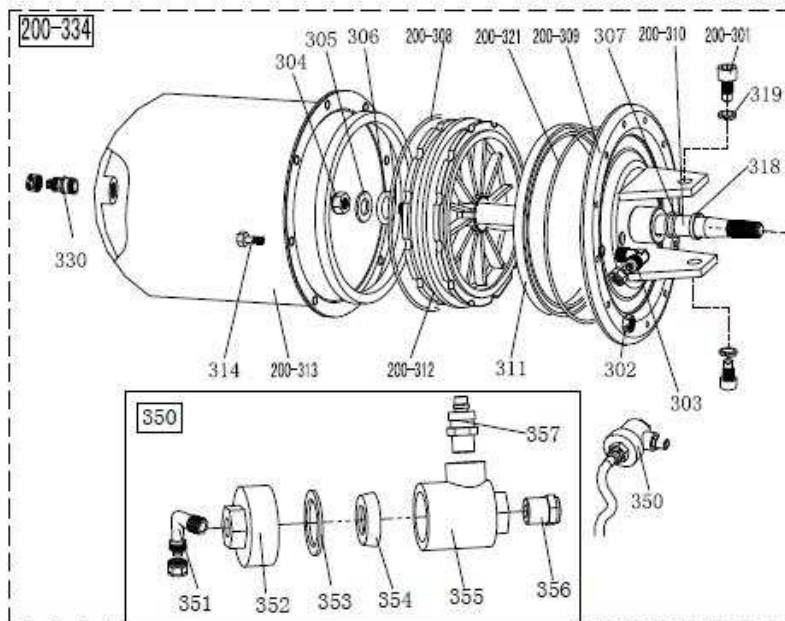

200-301	B-010-140301-0	болт с шестигранной головкой M14×30	319	B-050-140000-0	пружинная шайба Ø14
302	B-001-060001-0	самоконтрящаяся гайка M6	320	B-055-160001-0	пружинное кольцо Ø16
303	S-018-010408-0	соединение (90°)1/4-Ø8	321	B-040-162820-1	плоская шайба
304	B-004-160001-1	гайка M16*1.5	200-321	S-000-175500-0	уплотнение Ø173,4x5,3
305	B-040-162820-1	плоская шайба Ø16*28*2	200-322	CX-200-030000-0	рычаг отрывателя борта 200
306	S-000-016265-0	уплотнение круглого сечения Ø 16*2,65	200-323	CX-200-040000-0	штифт отрывателя борта
307	S-000-020265-0	уплотнение круглого сечения Ø 20*2,65	200-324	CX-200-050600-0	поворотный штифт цилиндра отрывателя борта
200-308	S-000-180500-0	уплотнение круглого сечения 180x5	325	B-040-122520-1	плоская шайба Ø12*24*2
200-309	CX-200-050500-0	узел крышки цилиндра отрыва борта	326	B-001-120001-0	самоблокирующийся M12
200-310	C-200-050100-0	шток поршня цилиндра отрыва борта	327	B-040-083030-1	плоская шайба Ø8*30*3
311	S-005-168115-0	V-образное уплотнение 185X168X11.5	328	B-050-080000-0	пружинная шайба Ø8
200-312	C-200-050200-0	поршень цилиндра отрыва борта	329	B-014-080201-0	внешний шестигранный болт M8×20
200-313	CX-200-050300-0	боковая часть цилиндра отрыва борта	330	S-011-010808-0	прямой штуцер 1/8-Ø8
314	B-010-060161-0	болт с шестигранной головкой M6×16	200-334	CW-108-020000-0	полный цилиндр отрыва борта
200-315	CX-200-070000-0	узел лопатки отрыва борта	350	CW-112-20980 0-0	борт выпускной клапан цилиндра отбойника
316	B-010-120901-0	болт с шестигранной головкой M12×90	351	S-012-010808-0	соединение (90°)1/8-Ø8
317	B-004-160001-1	самоконтрящаяся гайка M16*1.5	352	C-098-600200-0	крышка выпускного клапана цилиндра отбойника
318	U-006-000001-2	направляющий ремень	353	C-098-600400-0	уплотнительная шайба
200-370	C-200-070600-0	защитная крышка лопатки отбойника (опционально)	354	C-098-600300-0	двунаправленное уплотнение
318	U-006-000001-2	управляющий ремень	355	C-098-600100-0	выпускной клапан цилиндра отрыва борта
200-370	C-200-070600-0	защитная крышка лопатки отрыва борта (опционально)	356	S-023-010401-6	глушитель
			357	S-010-010408-0	прямой штуцер 1/4- Ø8
			200-13	C-200-360000-0	пружина рычага отрыва борта

200-480

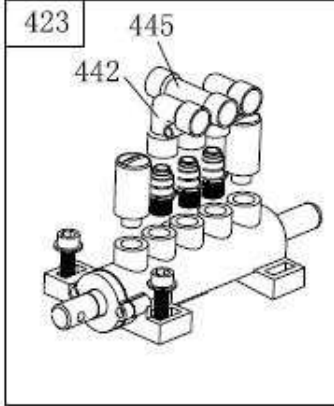
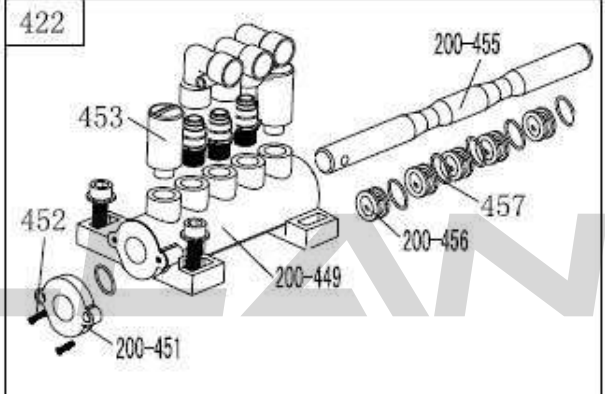
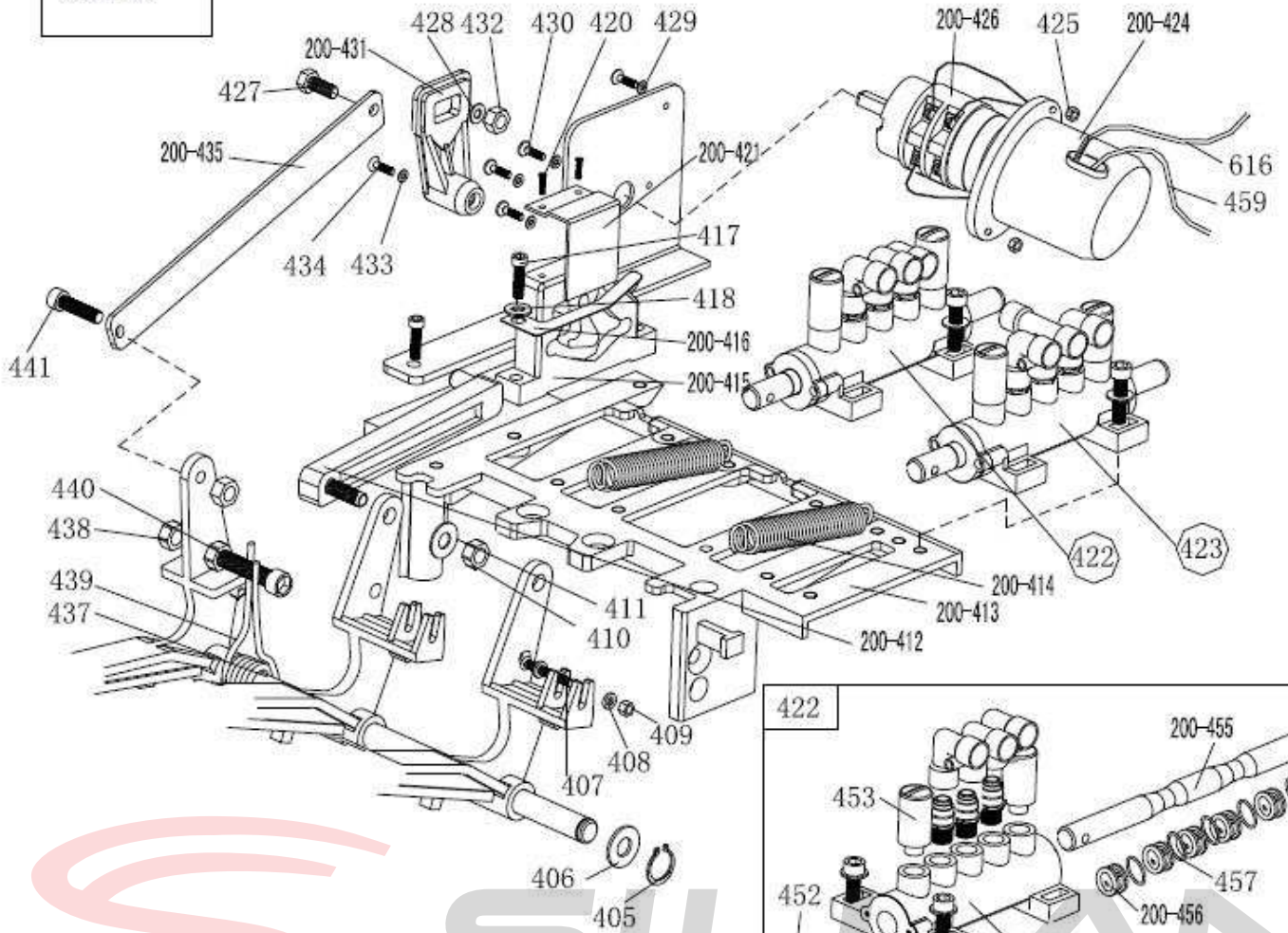

200-401	C-200-060400-0	педаля переключателя реверса	429	B-040-040000-1	плоская шайба Ø 4
221-402	C-221-060300-0	педаля 5-ходового клапана (правая)	430	B-024-040161-0	винт с крестообразной головкой М4*16
405	B-055-120001-0	пружинное кольцо Ø12	200-431	C-200-530000-0	ручка переключателя реверса
406	B-040-122520-1	плоская шайба Ø12*24*2	432	B-001-060001-0	самоконтрящаяся гайка М6
407	B-024-040301-0	винт с крестообразной головкой М4Х30	433	B-040-030000-1	плоская шайба Ø3
408	B-040-040000-1	плоская шайба Ø 4	434	B-017-030161-0	винт с крестообразной головкой М3Х18
409	B-001-040001-0	самоконтрящаяся гайка М4	200-435	CX-200-060600-0	соединительная тяга педали
410	B-001-080001-0	самоконтрящаяся гайка М8	437	CX-200-060700-0	передний вал педали
411	B-040-081715-1	плоская шайба Ø8*17*1,5	438	B-004-080001-0	гайка М8
200-412	C-200-061300-0	соединительный стержень кулачка	439	C-200-370000-0	пружина поворота педали
200-413	C-200-060100-0	плафон опоры педали	440	B-010-080501-0	болт с шестигранной головкой М8×50
200-414	C-200-380000-0	пружина педали	441	B-010-080201-0	болт с шестигранной головкой М8×20
200-415	C-200-061500-0	кулачок	442	S-012-010808-0	быстроразъемный 1/8- Ø 8
200-416	C-200-810000-0	кулачковая шайба	445	S-016-010808-2	Г-образный штуцер 1/8-2* Ø 8
417	B-010-060201-0	болт с шестигранной головкой М6×20	200-449	C-200-060901-0	5-ходовой клапан (левый)
418	B-040-061210-1	плоская шайба Ø6*12*1	200-451	C-200-061100-0	крышка 5-ходового клапана
420	B-019-290121-0	саморез с крестообразной головкой	452	B-024-290121-0	винт с крестообразной головкой ST2.9*14
200-421	CX-200-060500-0	крышка кулачка	453	S-023-010801-0	глушитель 1/8"
422	CW-110-02000-0-0	полный 5-ходовой клапан для зажимного цилиндра	200-455	CX-200-061200-0	шток 5-ходового клапана
423	CW-110-02000-1-0	полный 5-ходовой клапан для Цилиндр отрыва борта	200-456	C-200-061000-0	5-ходовой клапан стержневой распорки
200-424	C-200-061400-0	крышка переключателя заднего хода	457	S-000-012400-0	уплотнение 12*20*4
425	B-004-040001-0	гайка М4	459	C2-000-103150-0	кабель питания
200-426	S-060-016000-1	переключатель заднего хода	616	C2-000-205150-0	кабель двигателя
427	B-010-060201-0	болт с шестигранной головкой М6×20	200-480	CW-109-02000-0-0	полная сборка 3-х педалей 200
428	B-040-061210-1	плоская шайба Ø 6Х12Х1	200-501	C-300-320302-0	нижняя крышка коробки передач

200-526

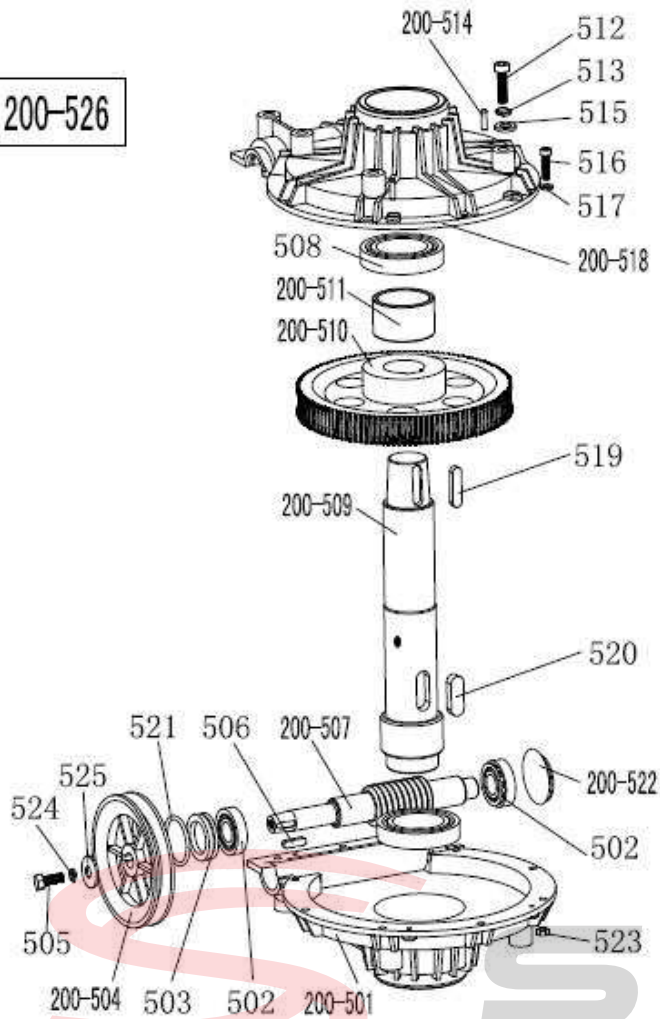

502	S-040-030204-0	подшипник 30204
503	S-005-020080-1	уплотнение коробки передач φ20*35*8
200-504	C-200-320500-0	двигатель 220 В/50 Гц
200-504	C-200-320500-0	шкив ремня
505	B-014-080251-0	внешний шестигранный болт М8×25
506	B-065-006020-0	шпоночная шайба 6×20
200-507	C-200-320400-0	червячный стержень
508	S-040-006010-0	подшипник 6010
200-509	C-200-320200-0	вал червячной передачи
200-510	C-200-320100-0	червячная передача
200-511	CZ-200-320600-0	червячная проставка вала шестерни
512	B-014-100551-0	внешний шестигранный болт М10×55
513	B-050-100000-0	пружинная шайба Ø10
200-514	B-060-006020-0	штифт 6Х20
515	B-040-102020-1	плоская шайба Ø10*20*2
516	B-010-060201-0	болт с шестигранной головкой М6×20
517	B-040-061412-1	плоская шайба Ø 6*14*1.2
200-518	C-300-320301-0	коробка передач верхняя крышка
519	B-065-010040-0	шайба шпоночная 10×40
520	B-065-014040-0	шайба шпоночная 14×40
521	S-000-027310-0	уплотнение круглого сечения Ø 27,8*3,1
200-522	C-200-320700-0	маслостойкое уплотнение
523	B-001-060001-0	самоконтрящаяся гайка М6
524	B-050-080000-0	пружинная шайба Ø 8
525	B-040-083030-1	плоская шайба Ø 8*30*3
200-526	CW-107-02000 1-0	полная коробка передач

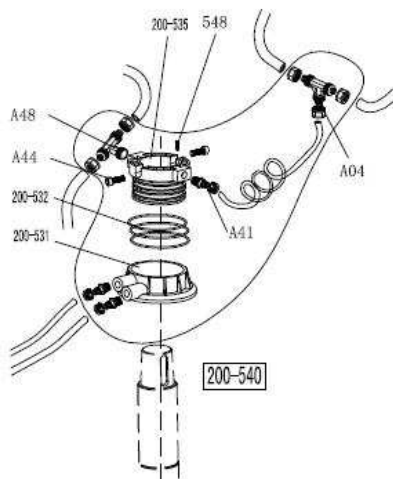

A04	S-015-000008-3	Г-образное соединение 3* Ø 8
A44	B-010-060161-0	болт с шестигранной головкой М6×16
A48	S-017-010808-2	быстроразъемное Г-образное соединение
200-531	CZ-200-430100-0	корпус вращающегося клапана
200-532	S-000-059262-0	уплотнение 59,9Х2,62
200-535	CZ-200-430200-0	шланг вращающегося клапана
537	S-035-055080-0	шланг 5,5* Ø 8
A41	S-011-010808-0	прямое соединение 1/8-Ø8
548	B-007-040061-0	болт с шестигранной головкой М4Х6
200-540	CW-016-02000 0-2	полный поворотный клапан

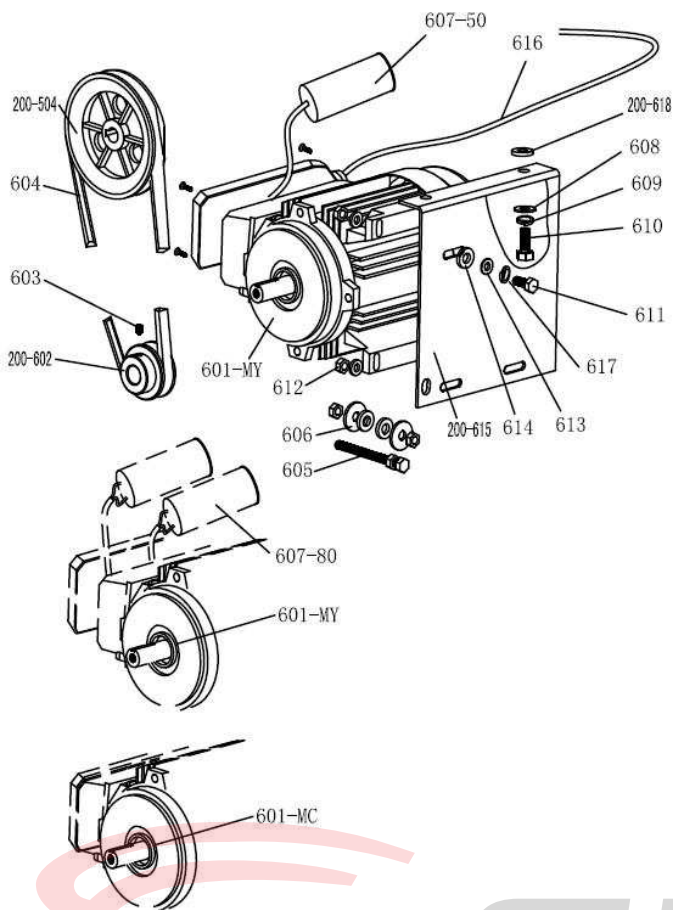

601-MC	S-050-220110-5	двигатель 220 В
601-MY	S-050-230075-0	ременный шкив двигателя
200-602	CX-200-330000-0	ременный шкив двигателя
603	B-007-080121-0	болт с шестигранной головкой М8×12
604	S-042-000686-0	ремень шиномонтажного станка А-28
605	B-014-080651-0	внешний шестигранный болт tM8X65
606	B-040-083030-1	плоская шайба Ø8X30X3
607-80	S-063-008000-0	конденсатор 80 мкФ,110 В
607-50	S-063-005000-0	конденсатор 50 мкФ,220 В
608	B-040-102020-1	плоская шайба Ø10X20X2
609	B-050-100000-0	пружинная шайба Ø10
610	B-014-100251-0	внешний шестигранный болт М10Х25
611	B-014-080351-0	внешний шестигранный болт М8Х35
612	B-004-080001-0	гайка М8
613	B-040-082220-1	плоская шайба ф8Х22Х2
614	C-200-560000-0	резиновая шайба двигателя
200-615	CX-200-340000-2	опора двигателя
616	CZ-000-205150-0	кабель двигателя 5×1,0
617	B-050-080000-0	пружинная шайба ф8
200-618	C-200-560000-0	резиновый буфер двигателя

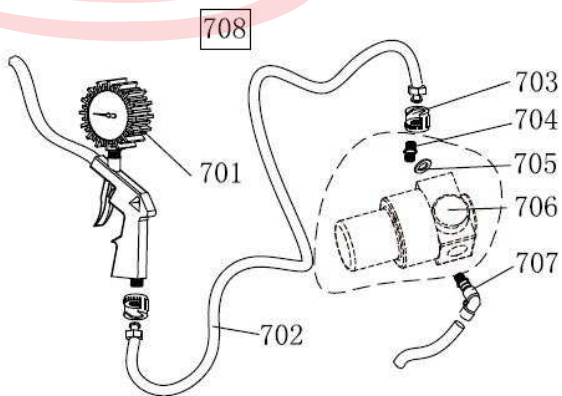

701	S-038-000100-0	индикатор пистолета для накачивания
702	S-035-014150-1	резиновый соединительный шланг
703	S-025-104008-0	гайка с насечкой
704	S-011-010414-1	прямой штуцер 1/4-1/4
705	B-040-132420-1	плоская шайба Ø13
706	S-030-010400-2	клапан регулировки давления
707	S-012-010408-0	быстроразъемный штуцер 1/4-Ø8
708	CW-090-000201-0	полный пистолет для накачивания

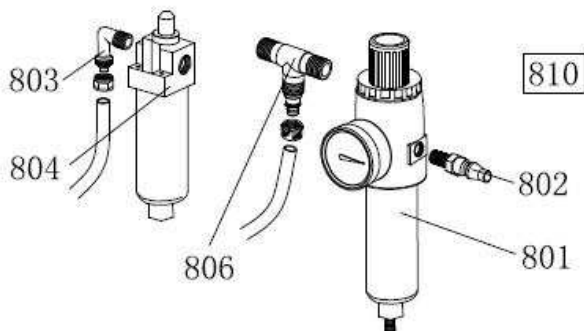

801	S-033-200002-1	фильтр сброса давления
802	S-025-000050-0	Quich-форсунка
803	S-018-010408-0	соединитель (90°)
804	S-033-200002-2	масляный туманообразователь
806	S-015-010408-2	Т-образный соединитель 2X1/4-ф8
810	CW-114-020005-0	масляный туманообразователь в сборе

Схема соединений

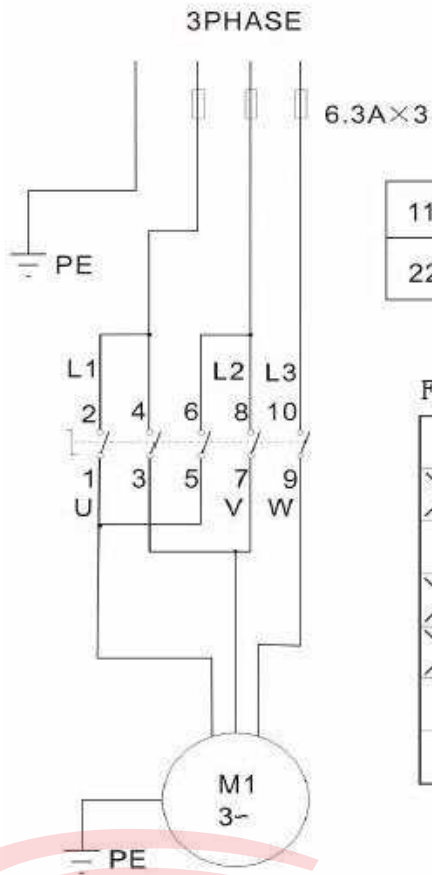

FU1-FU2	
110V 50/60Hz	25A
220V 50/60Hz	20A

Function table

			3	11	12
×		×		9	10
		×	2	7	8
×				5	6
×			1	3	4
		×		1	2
1	0	2	contacts No position		

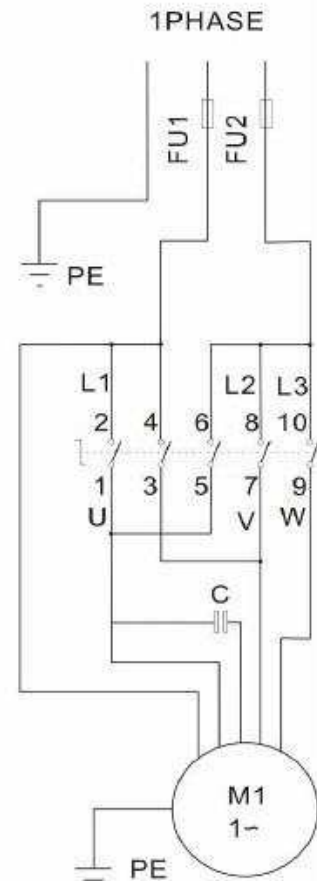

Пневматический чертёж

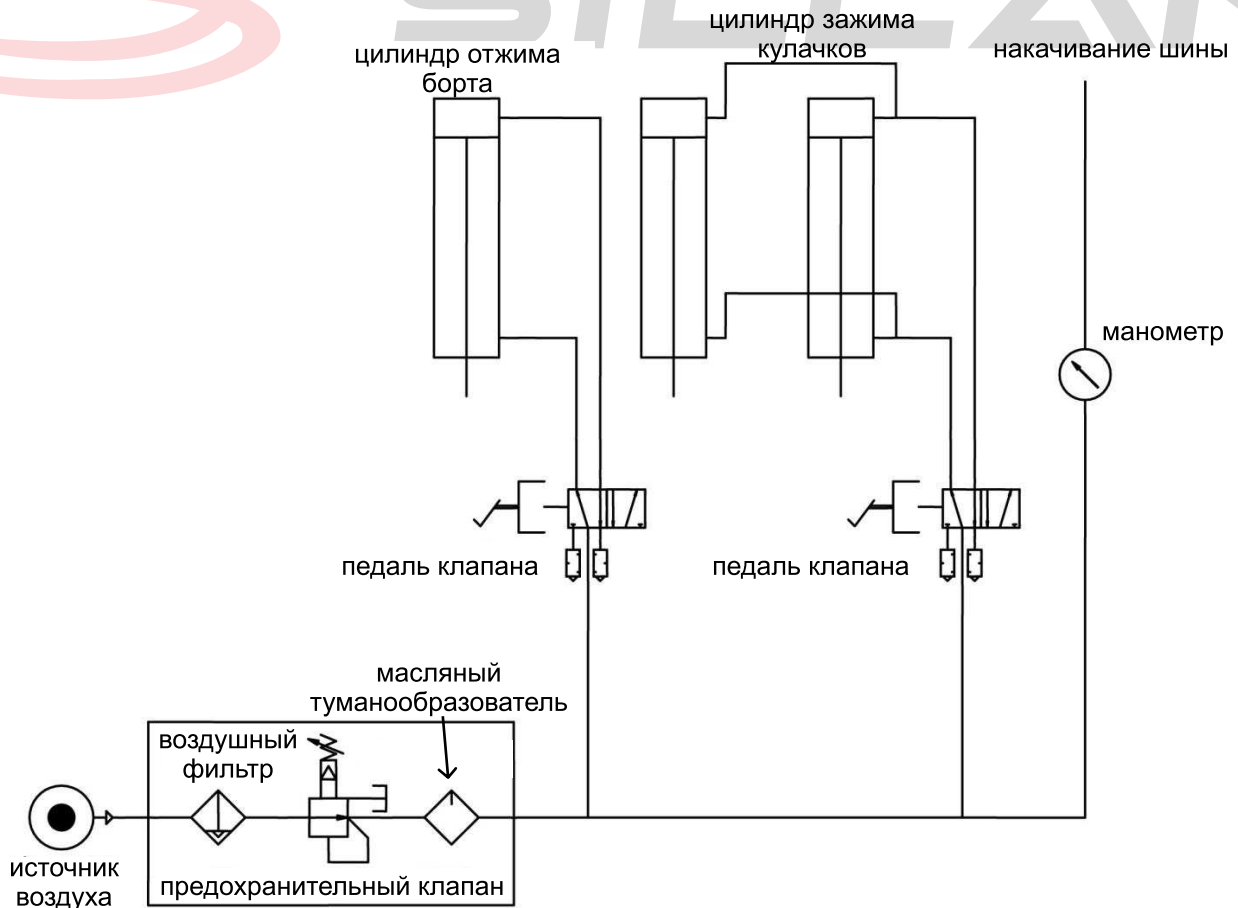

Контактная информация

Sillan - Оборудование для СТО во всех регионах Казахстана!

Подробнее: <https://sillan.kz>

Адрес: улица Пушкина 48, 3 этаж., Астана, Казахстан

Тел.: +7 (778) 746-01-67

E-mail: info@sillan.kz

Подробнее: <https://sillan.kz/contacts>

Уведомление: Информация, содержащаяся в данном документе, может быть изменена без предварительного уведомления.

