

Запатентовано



Конструкция

Погружные многоступенчатые моноблочные насосы.

Наружный корпус из нержавеющей стали AISI 304. Ступени изотовлены из норила.

MPSM со встроенным конденсатором, доступным через корпус подающей части.

Гидравлическая часть внизу и двигатель сверху охлаждаются перекачиваемой водой для обеспечения надежной работы даже при частично погруженном насосе.

Двойное уплотнение на валу в масляной камере для надежной защиты двигателя от воды и для защиты от сухого хода.

Фильтр на всасывании предотвращает попадание внутрь твердых тел диаметром более 2 мм.

Применение

Водоснабжение из скважин, ванн или резервуаров.

Использование в быту, промышленности, садоводстве и для ирригации. Утилизация дождевой воды.

Эксплуатационные ограничения

Максимальная температура жидкости: 35°C.

Минимальный внутренний диаметр колодца: 140 мм.

Глубина погружения: мин. 100 мм, макс. 20 м (с кабелем соответствующей длины).

Электродвигатель

Индукционный 2-полюсный двигатель, 50 Гц, 2900 об./мин.

MPS : трехфазный 230 В (10%);

трехфазный 400 В (10%).

Кабель: длина 15 м, тип H07RN8-F.

MPSM : монофазный 230 В (10%) с термозащитным устройством.

Встроенный конденсатор.

Насос с поплавковым выключателем MPSM.. CG (по требованию)

Кабель: длина 15 м, тип H07RN8-F с вилкой CEI-UNEL 47166.

Изоляция класса "F".

Защита IP 68 (для непрерывной работы в погруженном положении).

Обмотка сухая с двойной пропиткой, устойчивой к влаге.

Исполнение в соответствии со стандартом EN 60335-2-41 (CEI 61-69).

Специальные исполнения под заказ

- другие напряжения

- частота 60 Гц (см. каталог для частоты 60 Гц)

- длина кабеля 20 м.

- Двигатель предрасположен для работы с инвертором.

Конструкционные материалы

Составная часть	Материал
Корпус падающей части	Хромоникелевая сталь 1.4301 EN 10088 (AISI 304)
Наружный кожух	
Фильтр на всасывании	
Кожух двигателя	
Корпус ступени	PPO-GF20 (Noryl)
Рабочее колесо	
Вал	Хромоникелевая сталь 1.4301 EN 10088 (AISI 304)
Крышка конденсатора	
Крышка масляной камеры	PPS Tecnopolimero (Grivory)
Поддержка кольцо преднатяга	
Кольцо преднатяга ступени	
Верх. механич. уплотнение	Стеатит, уголь, NBR
Нижнее механ. уплотнение	
Смазка для уплотнения	Белое масло для пищевого и медицинского использования

Область применения $n \approx 2900$ об./мин.

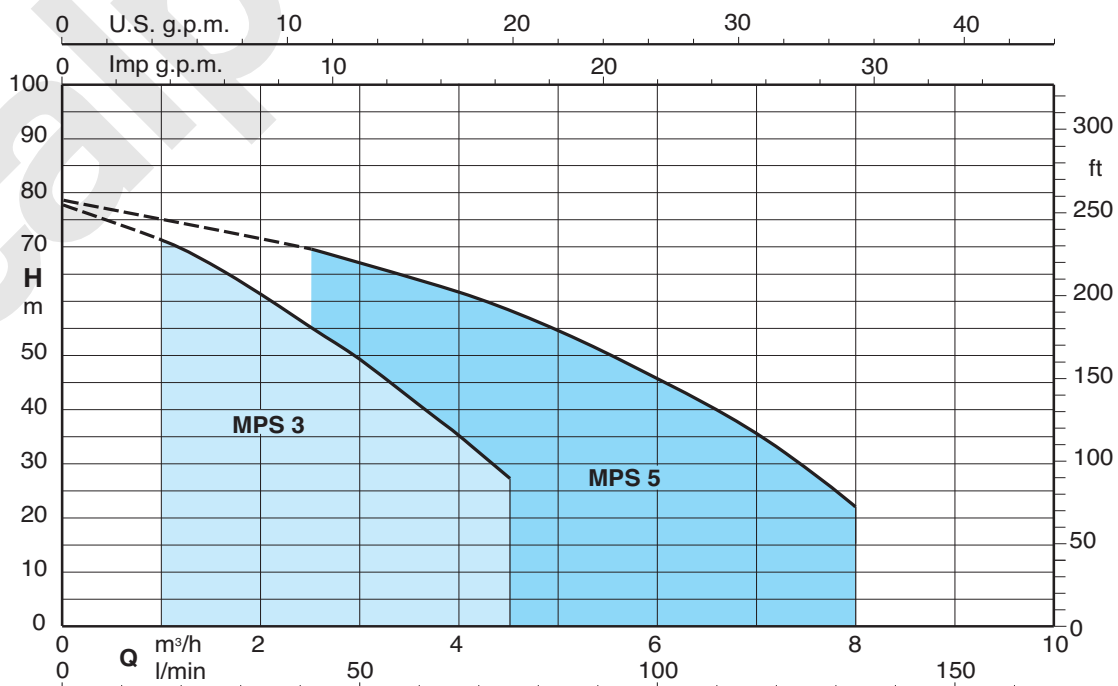

Тех. характеристики $n \approx 2900$ об./мин.

3 ~	230 V 400 V		1 ~	230 V Конденсатор			P ₁	P ₂		Q	H m									
	A	A		A	μ F	V		kW	kW		HP	m ³ /h	l/min	0	1	1,5	2	2,5	3	3,5
MPS 303	2,4	1,4	MPSM 303	3,5	14	450	0,8	0,45	0,6	H m	32,5	29,5	27,5	25,5	23	19,5	17	13	10	
MPS 304	2,8	1,6	MPSM 304	4,1	20	450	0,9	0,55	0,75		44	41,5	39,5	36,5	33,5	29,5	25,5	21	16	
MPS 305	3,3	1,9	MPSM 305	5	20	450	1,1	0,75	1		53	49,5	47	44	40	35	30	25	19	
MPS 306	3,8	2,2	MPSM 306	6	25	450	1,3	0,9	1,2		65	61	58	54	49	43	37	30,5	23	
MPS 307	4,5	2,6	MPSM 307	6,6	25	450	1,5	0,9	1,2		77,5	71	66,5	61	55	49	42	35	27	

3 ~	230 V 400 V		1 ~	230 V Конденсатор			P ₁	P ₂		Q	H m									
	A	A		A	μ F	V		kW	kW		HP	m ³ /h	l/min	0	2,5	3	3,5	4	4,5	5
MPS 503	2,8	1,6	MPSM 503	4,1	20	450	0,9	0,55	0,75	H m	32,2	28,5	27,5	26	24,5	22,5	21,5	18	13,5	8
MPS 504	3,8	2,2	MPSM 504	6	25	450	1,2	0,9	1,2		43	39	38	36,5	34,5	33	30,5	25,5	19,5	13
MPS 505	4,5	2,6	MPSM 505	7	25	450	1,5	1,1	1,5		53	47,5	45,5	43,5	41	38,5	35,5	29,5	22	13,5
MPS 506	4,8	2,8	MPSM 506	8,3	30	450	1,7	1,1	1,5		66,5	58	55,6	53,5	51	48	45	36,5	27,5	16
MPS 507	6,8	3,9	MPSM 507	12	35	450	2,2	1,5	2		78,5	69,5	66,5	64	61,5	58	54,5	45,5	36	22

P₁ Максимальная потребляемая мощность. P₂ Номинальная мощность двигателя. Результаты испытаний с холодной чистой водой, без газа. Допуски согласно стандарт UNI EN ISO 9906:2012.

Размеры и вес

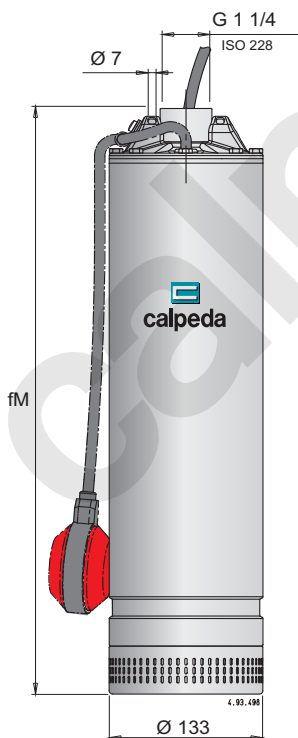

Вес при длине кабеля 15 м

Насосы	fM mm	kg		Кабель H07RN8-F		
		MPS	MPSM	230V 1 ~	230V 3 ~	400V 3 ~
MPS 303 - MPSM 303	465	11	12	3G1 mm ²	4G1 mm ²	4G1 mm ²
MPS 304 - MPSM 304	504	11,5	12,5	3G1 mm ²	4G1 mm ²	4G1 mm ²
MPS 305 - MPSM 305	553	12	13	3G1 mm ²	4G1 mm ²	4G1 mm ²
MPS 306 - MPSM 306	577	13,5	15	3G1 mm ²	4G1 mm ²	4G1 mm ²
MPS 307 - MPSM 307	601	14	15,5	3G1 mm ²	4G1 mm ²	4G1 mm ²
MPS 503 - MPSM 503	480	11,5	12,5	3G1 mm ²	4G1 mm ²	4G1 mm ²
MPS 504 - MPSM 504	529	13,5	14,5	3G1 mm ²	4G1 mm ²	4G1 mm ²
MPS 505 - MPSM 505	553	14	15	3G1 mm ²	4G1 mm ²	4G1 mm ²
MPS 506 - MPSM 506	622	15,5	17	3G1,5 mm ²	4G1 mm ²	4G1 mm ²
MPS 507 - MPSM 507	671	17	18,5	3G2,5 mm ²	4G1 mm ²	4G1 mm ²

MPSM ... CG

Насос с поплавковым выключателем
(под заказ)

Характеристические кривые $n \approx 2900$ об./мин.

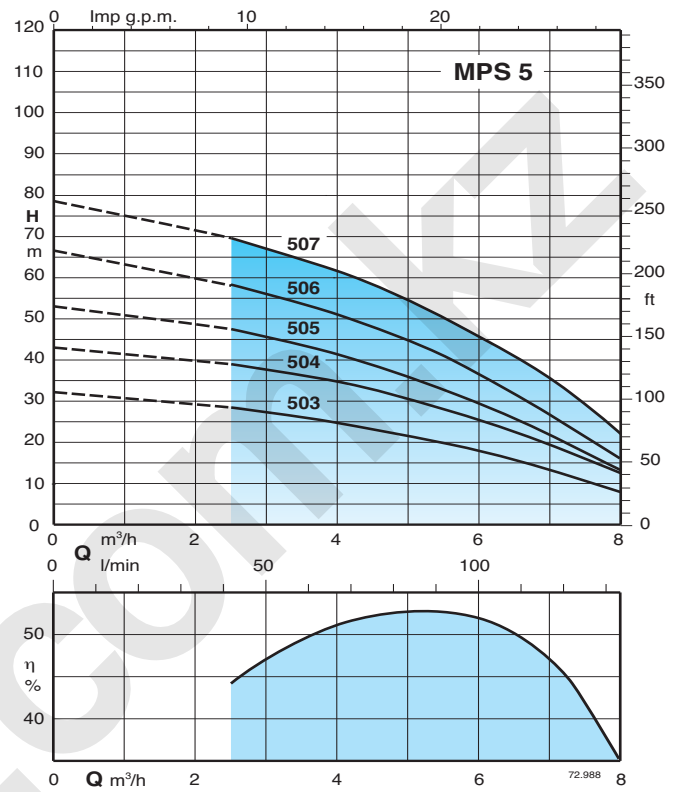
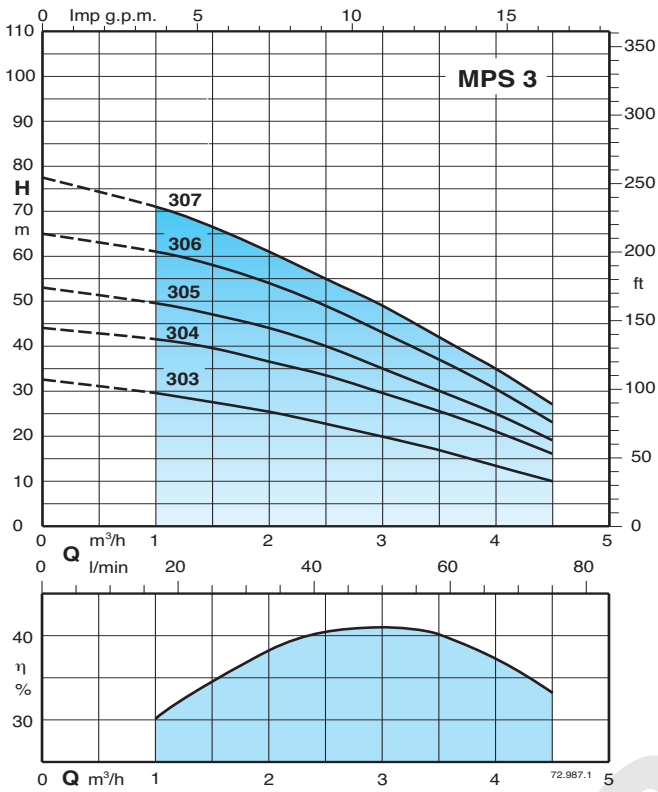

Вид в разрезе

Запатентовано

Инновационный

Разработан, чтобы выдерживать гидравлический удар и функционирование ON OFF запорного клапана, расположенного на подаче.

Гидроудары и скачки давления, вызванные резким закрытием клапана, полностью компенсируются крышкой конденсатора, которая скачивает напряжение на специальное устройство, расположенное на стальной рубашке охлаждения, тем самым избавляя гидравлическую часть из пластмассы от дополнительных нагрузок.

Гибкость

позволяет проводить контроль встроенного конденсатора без разборки насоса, через корпус подающей части.

Надежность

Размер подшипников и вал сконструированы таким образом, чтобы обеспечить снижение напряжений, что обеспечивает высокую надежность в любых условиях эксплуатации.

Экономическая установка

Погружение, без всасывающей трубы и клапанов на всасывании, цилиндрический фильтр на всасывании, позволяет поддерживать насос на плоском дне ванны при минимальном уровне воды 100 мм.

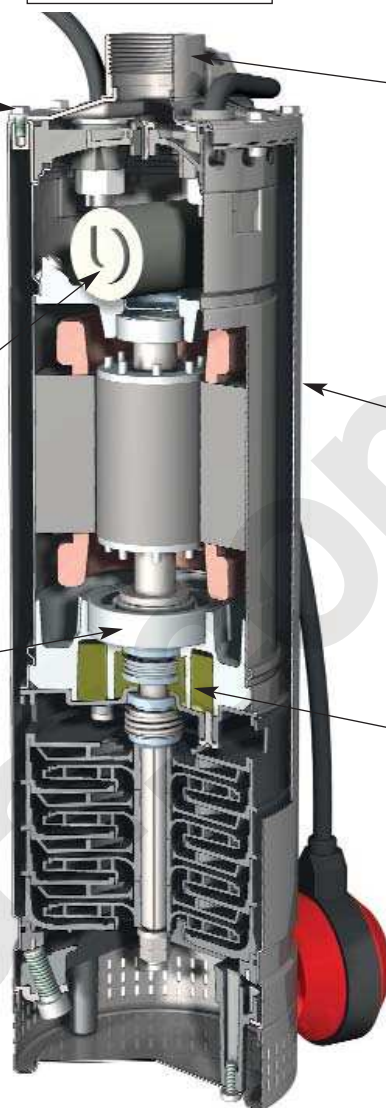

Надежность

Прочная конструкция из нержавеющей стали, позволяет поддерживать насос в подвешенном состоянии к подающей трубе.

Низкий уровень шума

Конструкция гидравлических частей, водяной поток вокруг двигателя и погруженное положение насоса обеспечивают бесшумную работу.

Большая безопасность

Двойное уплотнение на валу в масляной камере для надежной защиты двигателя от воды и для защиты от сухого хода.

Установка

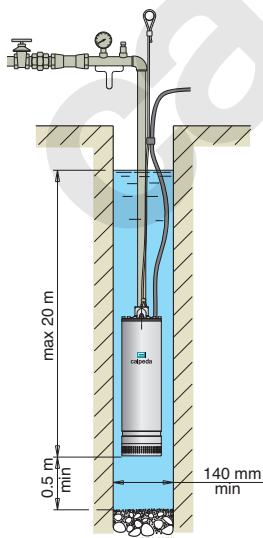

Насос в подвешенном положении

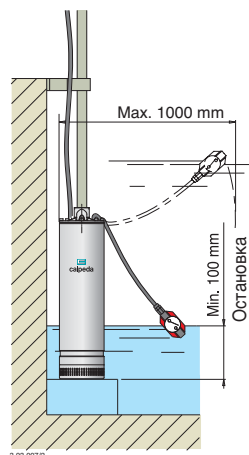

Насос с поплавковым выключателем (по требованию)

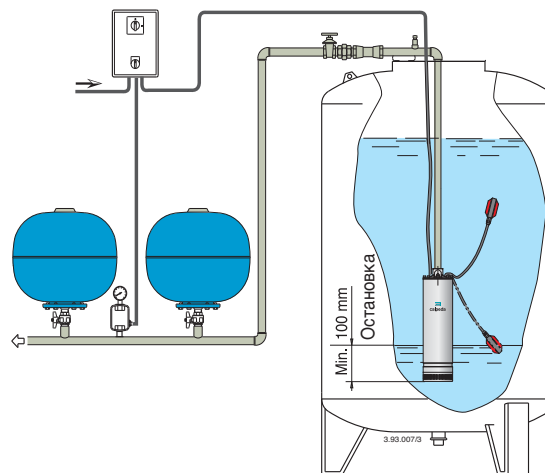

Примеры установки