

NP12-70Ah 12V70Ah



• Спецификация

Номинальное напряжение		12В
Номинальная емкость (10 часов)		70Ач
Размеры	Длина	260±2 мм
	Ширина	168±2 мм
	Высота	211±2 мм
	Высота (макс.)	215±2 мм
Вес		22,5 кг

• Размеры (мм)

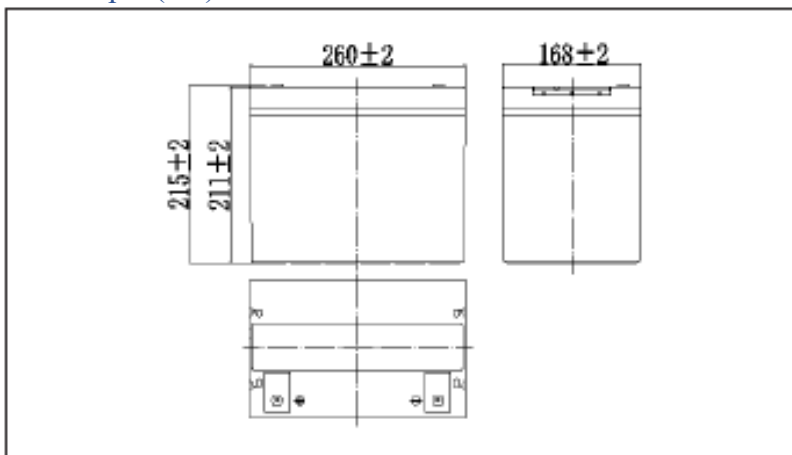

• Выводы

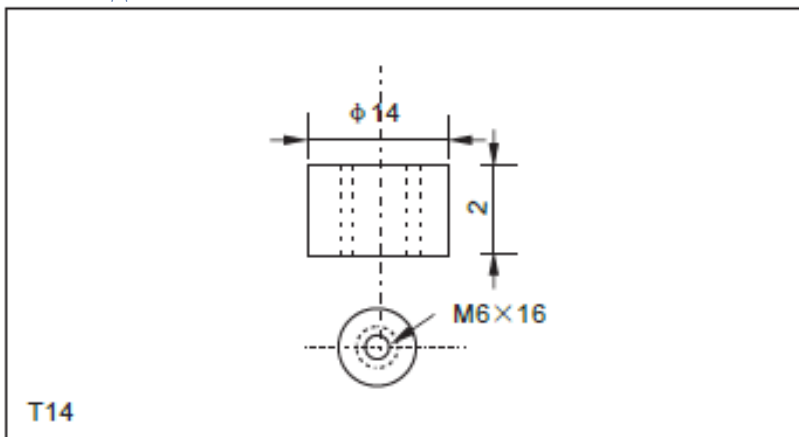

• Спецификация

Емкость (25°C)	10 час (10,8В)	70 Ач
	3 час (10,8В)	52,5 Ач
	1 час (10,5В)	39 Ач
Тип вывода	T14 / M6 x 16	
Внутреннее сопротивление (полный заряд, 25°C)	6 мОм	
Зависимость емкости от температуры (10 час)	40°C	102%
	25°C	100%
	0°C	85%
	-15°C	65%

Саморазряд (25°C)	3 месяца	Остаточная емкость 91%
	6 месяцев	Остаточная емкость 82%
	12 месяцев	Остаточная емкость 65%
Номинальная температура эксплуатации	25°C±3°C	
Диапазон рабочих температур	Разряд	-15°C ~ 50°C
	Заряд	-10°C ~ 50°C
	Хранение	-20°C ~ 50°C
Напряжение подзаряда (флотирующего заряда) (25°C)	13,50 ~ 13,80 В (температурная компенсация -18мВ/°С)	
Напряжение циклического заряда (25°C)	14,50 ~ 15,00 В (температурная компенсация -30мВ/°С)	
Максимальный ток заряда	21 А	
Максимальный ток разряда	700 А (5 сек)	
Срок службы в буферном режиме (20°C)	12 лет	

- **Конструкция**

Элемент	Положительный электрод	Отрицательный электрод	Корпус	Крышка корпуса	Сепаратор	Электролит	Предохранительный клапан	Выводы
Материал	Диоксид свинца	Свинец	ABS	ABS	AGM	Серная кислота	Резиновый	Медь

- **Характеристика разряда постоянным током, А (25°C)**

F.V/Time	10min	15min	30min	60min	2h	3h	4h	5h	8h	10h	20h
9.60V	153	118	70.4	43.3	25.6	18.4	14.7	12.6	8.64	7.13	3.78
9.90V	148	115	68.9	42.6	25.4	18.3	14.6	12.5	8.59	7.11	3.77
10.2V	142	111	66.8	41.5	25.2	18.2	14.5	12.4	5.53	7.09	3.76
10.5V	136	107	65.2	40.2	24.8	18.1	14.4	12.3	8.47	7.05	3.74
10.8V	128	101	62.8	38.9	24.2	17.5	14.0	12.0	8.22	7.00	3.71

- **Характеристика разряда постоянной мощностью, Вт (25°C)**

F.V/Time	10min	15min	30min	60min	2h	3h	4h	5h	8h	10h	20h
9.60V	1648	1291	789	493	296	217	173	149	103	85.1	45.3
9.90V	1599	1260	774	486	294	215	172	148	102	84.9	45.2
10.2V	1533	1214	750	473	292	214	171	147	101	84.7	45.1
10.5V	1467	1172	732	459	287	212	170	146	101	84.2	44.8
10.8V	1384	1110	705	444	280	206	164	141	97.6	83.6	44.5

Примечание: Приведенные выше данные о характеристиках могут быть получены в течение трех циклов заряда или разряда

- **Характеристика разряда (25°C)**

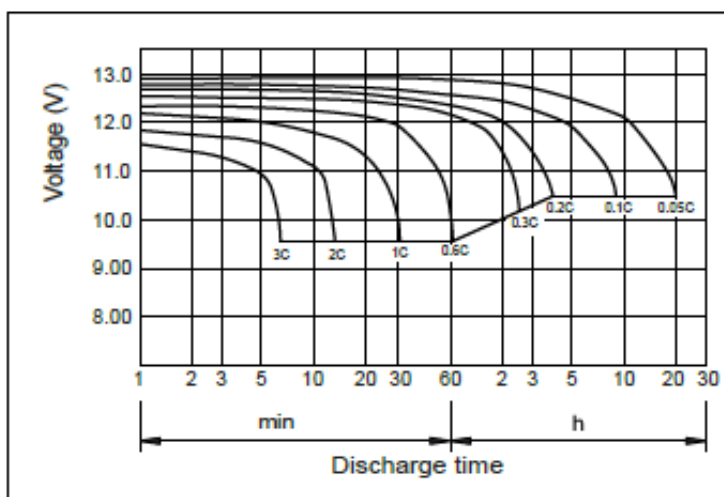

- Характеристика заряда (25°C)

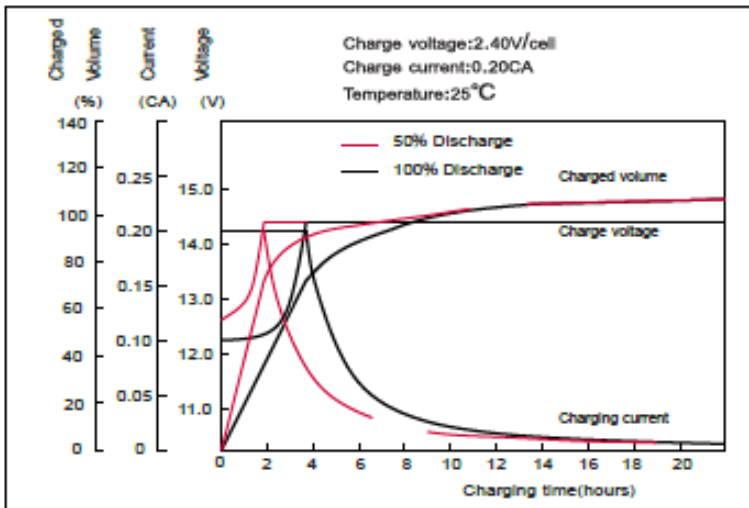

- Зависимость емкости от температуры

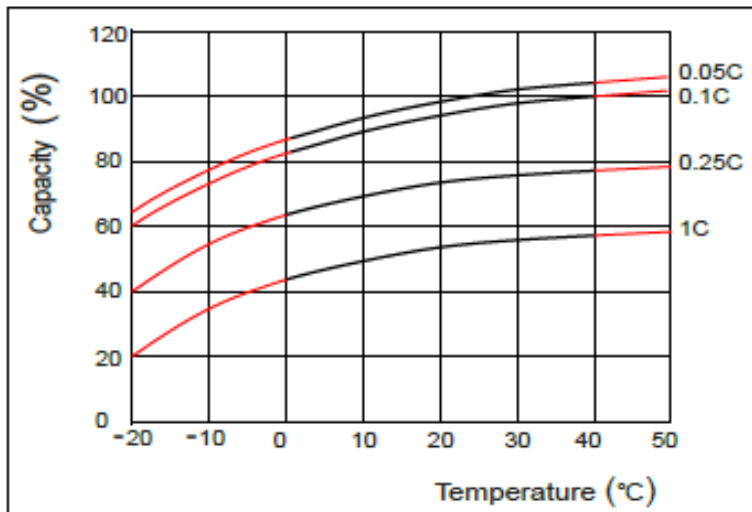

- Характеристика саморазряда

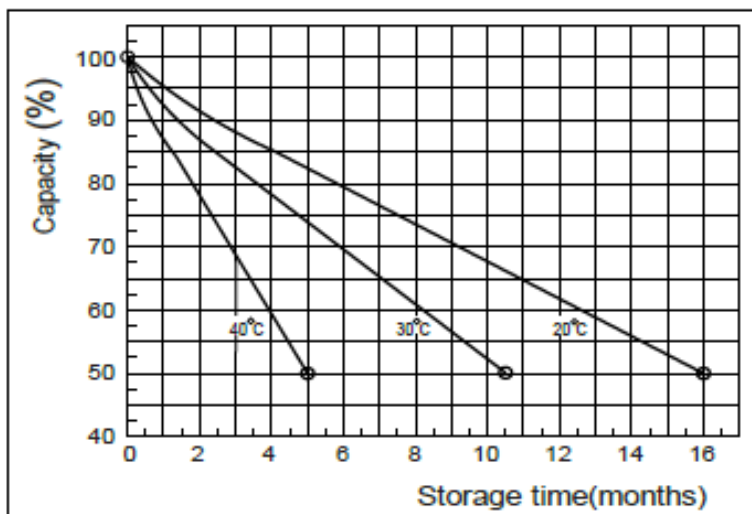

- Зависимость срока службы в буферном режиме от температуры

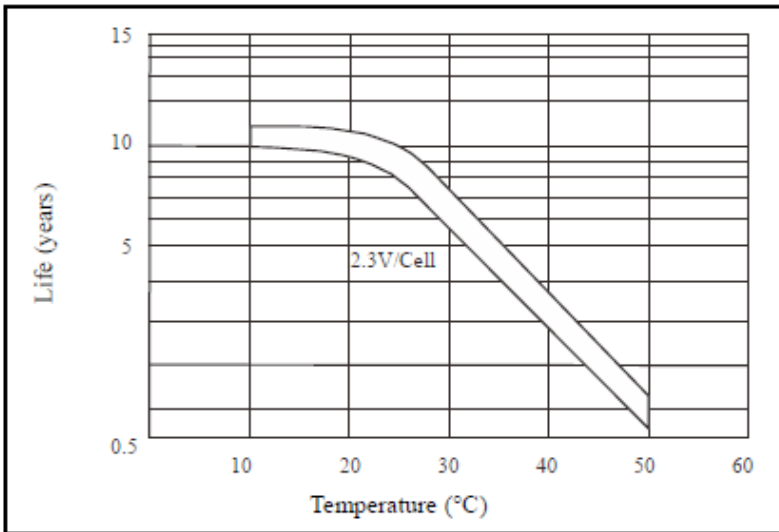

- Зависимость циклов от глубины разряда (25°C)

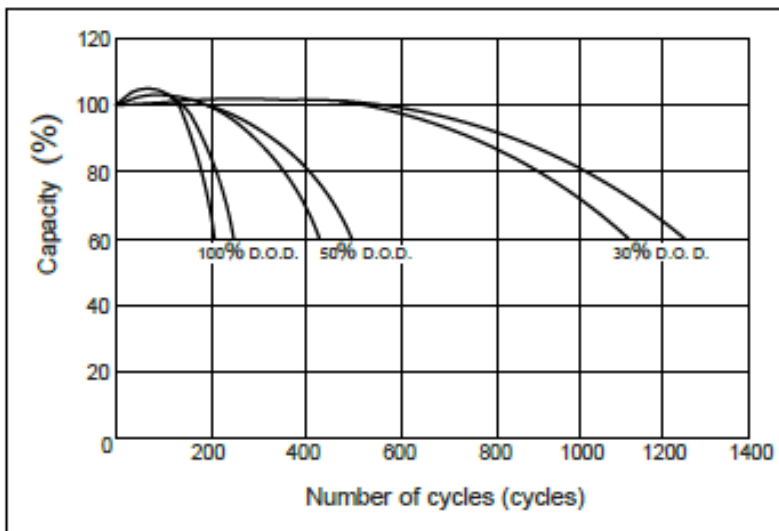

- Взаимозависимость напряжения разомкнутой цепи и емкости (25°C)

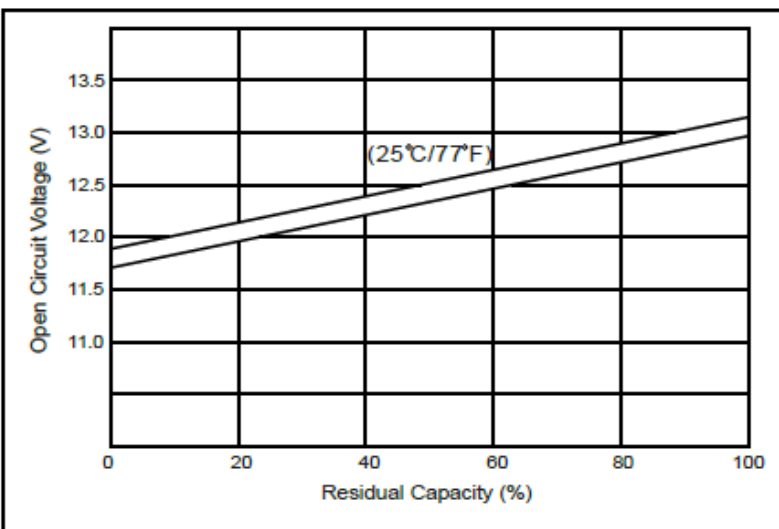

- Зависимость напряжения заряда от температуры

