

NPG12-200Ah 12V200A



• Спецификация

Номинальное напряжение		12В
Номинальная емкость (10 часов)		200Ач
Размеры	Длина	522±2 мм
	Ширина	238±2 мм
	Высота	218±2 мм
	Высота (макс.)	222±2 мм
Вес		62,5 кг

• Размеры (мм)

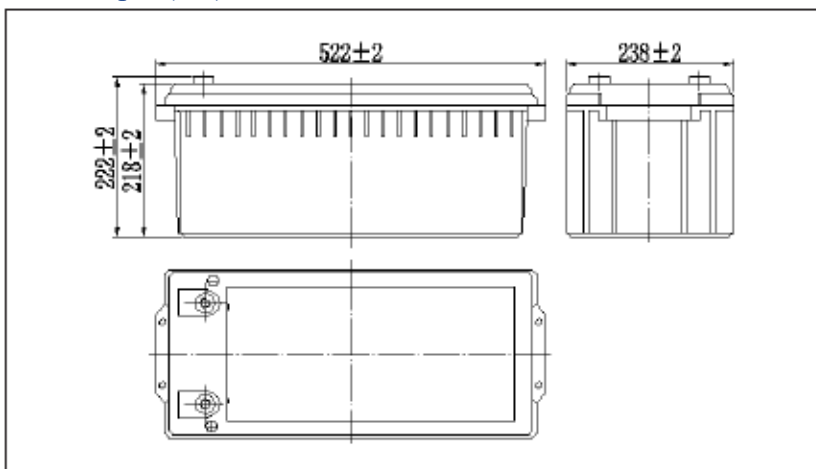

• Выводы

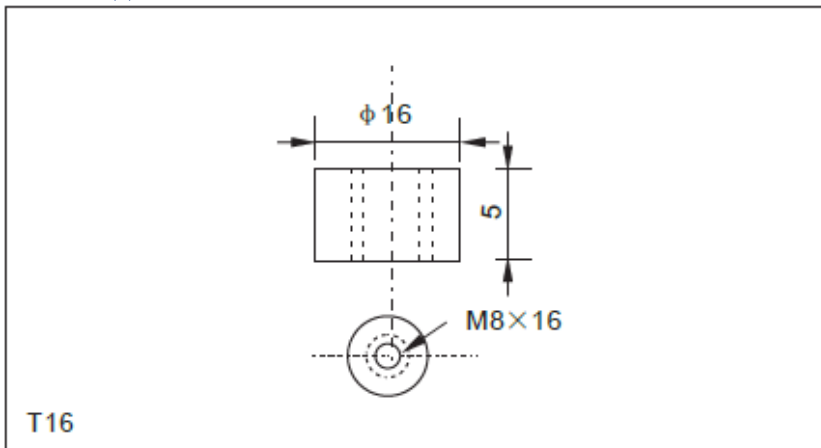

• Спецификация

Емкость (25°C)	10 час (10,8В)	200 Ач
	3 час (10,8В)	150 Ач
	1 час (10,5В)	110 Ач
Тип вывода	T16 / M8 x 16	
Внутреннее сопротивление (полный заряд, 25°C)	3,3 мОм	
Зависимость емкости от температуры (10 час)	40°C	102%
	25°C	100%
	0°C	85%

	-15°C	65%
Саморазряд (25°C)	3 месяца	Остаточная емкость 91%
	6 месяцев	Остаточная емкость 82%
	12 месяцев	Остаточная емкость 65%
Номинальная температура эксплуатации	25°C±3°C	
Диапазон рабочих температур	Разряд	-15°C ~ 50°C
	Заряд	-10°C ~ 50°C
	Хранение	-20°C ~ 50°C
Напряжение подзаряда (флотирующего заряда) (25°C)	13,50 ~ 13,80 В (температурная компенсация -18мВ/°С)	
Напряжение циклического заряда (25°C)	14,40 ~ 14,70 В (температурная компенсация -30мВ/°С)	
Максимальный ток заряда	40 А	
Максимальный ток разряда	1400 А (5 сек)	
Срок службы в буферном режиме (20°C)	12 лет	

- **Конструкция**

Элемент	Положительный электрод	Отрицательный электрод	Корпус	Крышка корпуса	Сепаратор	Электролит	Предохранительный клапан	Выводы
Материал	Диоксид свинца	Свинец	ABS	ABS	AGM	Гель	Резиновый	Медь

- **Характеристика разряда постоянным током, А (25°C)**

F.V/Time	15min	30min	60min	2h	3h	4h	5h	6h	8h	10h	20h
9.60V	320	194	120	73.1	52.0	40.8	34.7	30.6	24.5	20.4	10.8
9.90V	312	190	118	72.6	51.7	40.6	34.5	30.4	24.3	20.3	10.8
10.2V	301	184	115	72.0	51.4	40.3	34.2	30.2	24.2	20.3	10.7
10.5V	291	180	112	70.9	51.0	40.0	34.0	30.0	24.0	20.1	10.7
10.8V	275	173	108	69.1	50.0	38.8	33.0	29.1	23.3	20.0	10.6

- **Характеристика разряда постоянной мощностью, Вт (25°C)**

F.V/Time	15min	30min	60min	2h	3h	4h	5h	6h	8h	10h	20h
9.60V	3514	2177	1368	846	612	480	410	362	291	243	129
9.90V	3429	2133	1347	841	608	477	408	360	289	243	129
10.2V	3303	2068	1313	834	604	474	405	357	287	242	129
10.5V	3190	2018	1272	821	600	470	402	355	285	240	128
10.8V	3022	1944	1231	800	588	456	390	344	277	239	127

Примечание: Приведенные выше данные о характеристиках могут быть получены в течение трех циклов заряда или разряда

- **Характеристика разряда (25°C)**

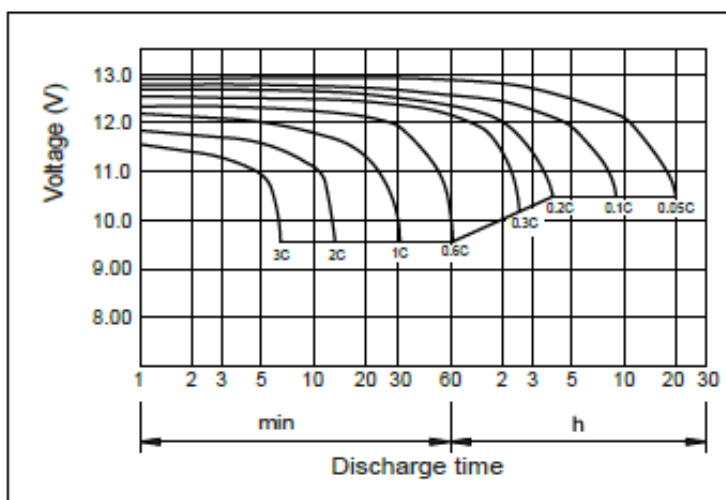

- Характеристика заряда (25°C)

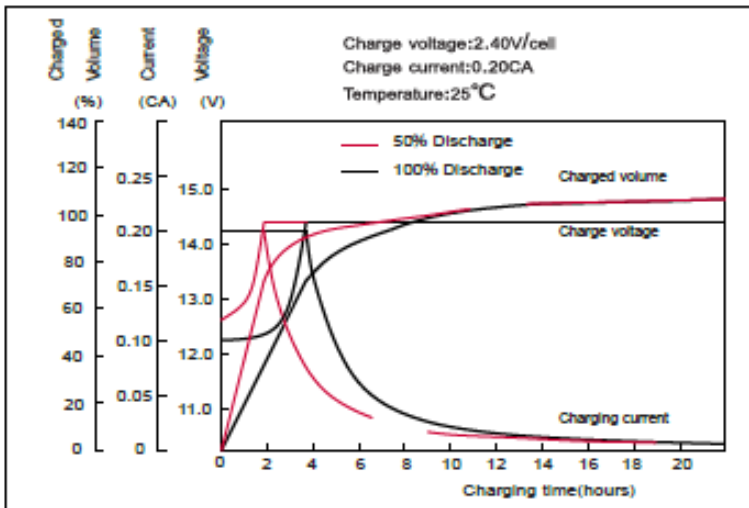

- Зависимость емкости от температуры

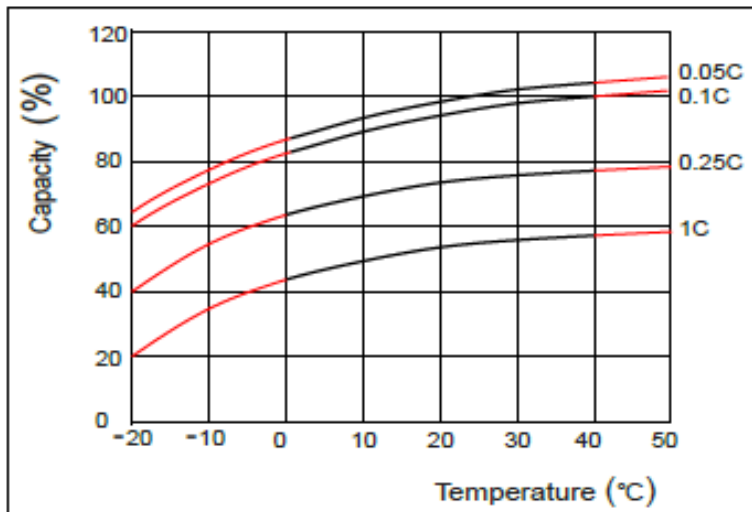

- Характеристика саморазряда

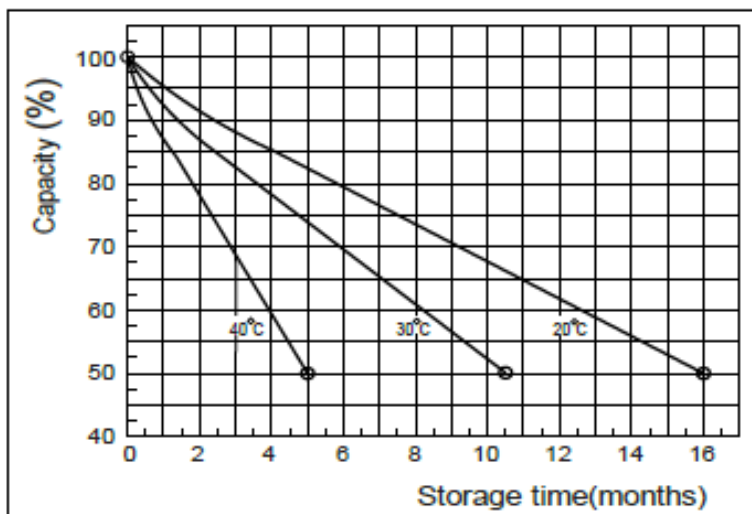

- Зависимость срока службы в буферном режиме от температуры

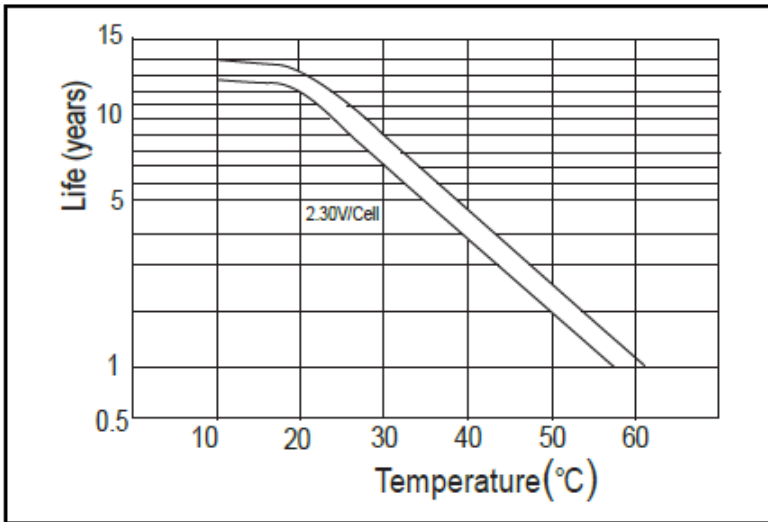

- Зависимость циклов от глубины разряда (25°C)

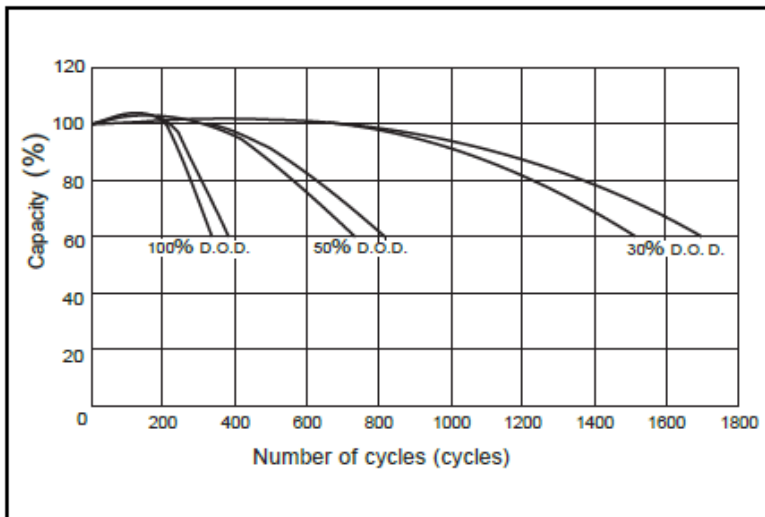

- Взаимозависимость напряжения разомкнутой цепи и емкости (25°C)

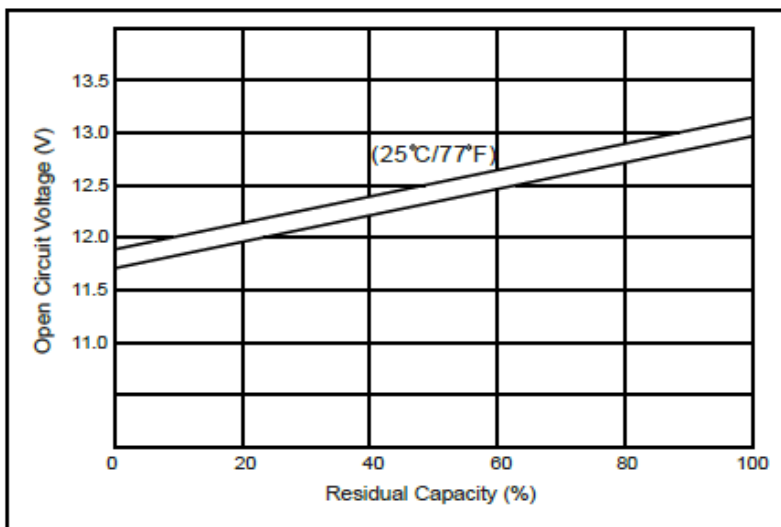

- Зависимость напряжения заряда от температуры

