

NP12-75Ah 12V75Ah



• Спецификация

Номинальное напряжение		12В
Номинальная емкость (10 часов)		75Ач
Размеры	Длина	260±2 мм
	Ширина	168±2 мм
	Высота	211±2 мм
	Высота (макс.)	215±2 мм
Вес		23,5 кг

• Размеры (мм)

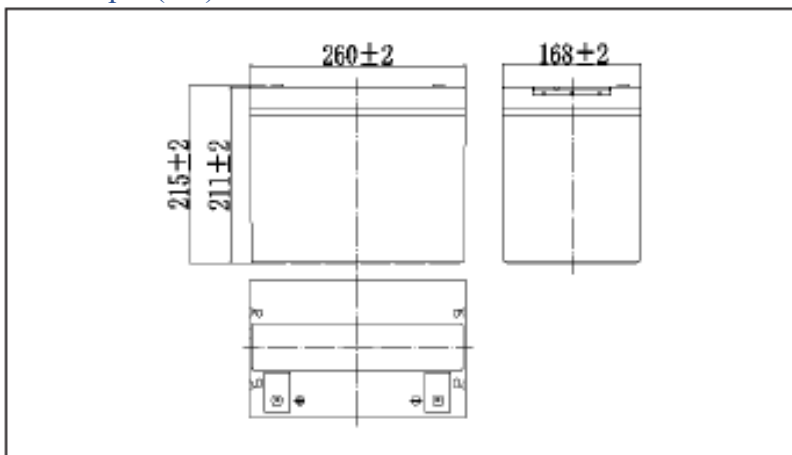

• Выводы

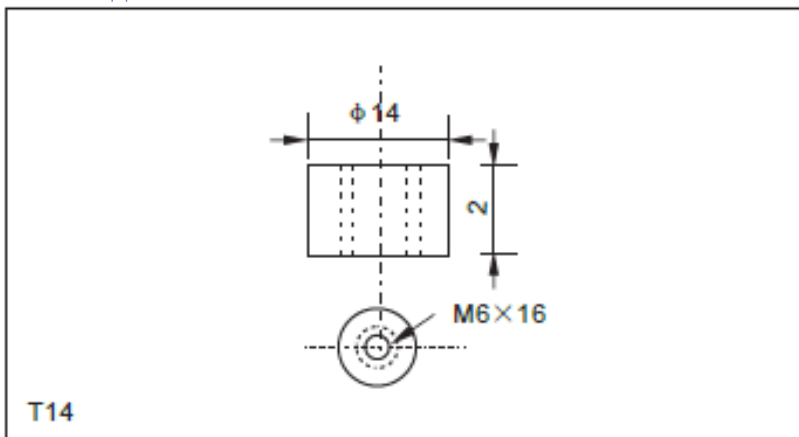

• Спецификация

Емкость (25°C)	10 час (10,8В)	75 Ач
	3 час (10,8В)	55,5 Ач
	1 час (10,5В)	41,5 Ач
Тип вывода	T14 / M6 x 16	
Внутреннее сопротивление (полный заряд, 25°C)	6 мОм	
Зависимость емкости от температуры (10 час)	40°C	102%
	25°C	100%
	0°C	85%
	-15°C	65%

Саморазряд (25°C)	3 месяца	Остаточная емкость 91%
	6 месяцев	Остаточная емкость 82%
	12 месяцев	Остаточная емкость 65%
Номинальная температура эксплуатации	25°C±3°C	
Диапазон рабочих температур	Разряд	-15°C ~ 50°C
	Заряд	-10°C ~ 50°C
	Хранение	-20°C ~ 50°C
Напряжение подзаряда (флотирующего заряда) (25°C)	13,50 ~ 13,80 В (температурная компенсация -18мВ/°С)	
Напряжение циклического заряда (25°C)	14,50 ~ 15,00 В (температурная компенсация -30мВ/°С)	
Максимальный ток заряда	22,5 А	
Максимальный ток разряда	700 А (5 сек)	
Срок службы в буферном режиме (20°C)	12 лет	

- **Конструкция**

Элемент	Положительный электрод	Отрицательный электрод	Корпус	Крышка корпуса	Сепаратор	Электролит	Предохранительный клапан	Выводы
Материал	Диоксид свинца	Свинец	ABS	ABS	AGM	Серная кислота	Резиновый	Медь

- **Характеристика разряда постоянным током, А (25°C)**

F.V/Time	10min	15min	30min	60min	2h	3h	4h	5h	8h	10h	20h
9.60V	164	126	75.4	46.4	27.4	19.7	15.8	13.5	9.26	7.64	4.05
9.90V	159	123	73.9	45.7	27.2	19.6	15.7	13.4	9.20	7.62	4.04
10.2V	152	118	71.6	44.5	27.0	19.5	15.6	13.3	9.14	7.60	4.03
10.5V	146	114	69.9	43.1	26.6	19.4	15.5	13.2	9.08	7.55	4.00
10.8V	137	108	67.3	41.7	25.9	18.8	15.0	12.8	8.80	7.50	3.98

- **Характеристика разряда постоянной мощностью, Вт (25°C)**

F.V/Time	10min	15min	30min	60min	2h	3h	4h	5h	8h	10h	20h
9.60V	1766	1383	846	528	317	232	185	159	110	91.2	48.6
9.90V	1713	1350	829	520	315	231	184	158	109	91.0	48.5
10.2V	1642	1300	803	507	313	229	183	157	109	90.7	48.3
10.5V	1572	1256	784	491	308	228	182	156	108	90.2	48.0
10.8V	1483	1190	755	476	300	221	176	151	105	89.6	47.7

Примечание: Приведенные выше данные о характеристиках могут быть получены в течение трех циклов заряда или разряда

- **Характеристика разряда (25°C)**

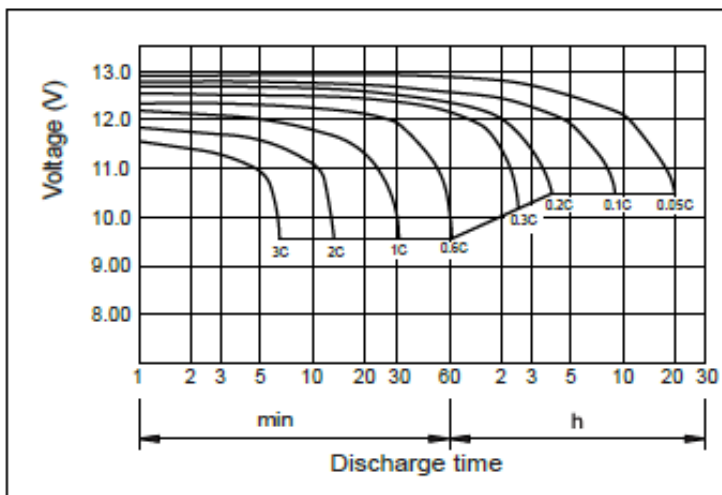

- Характеристика заряда (25°C)

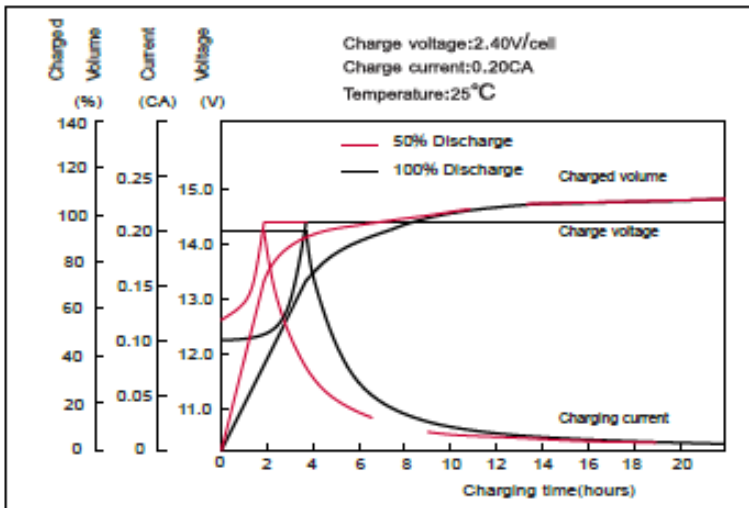

- Зависимость емкости от температуры

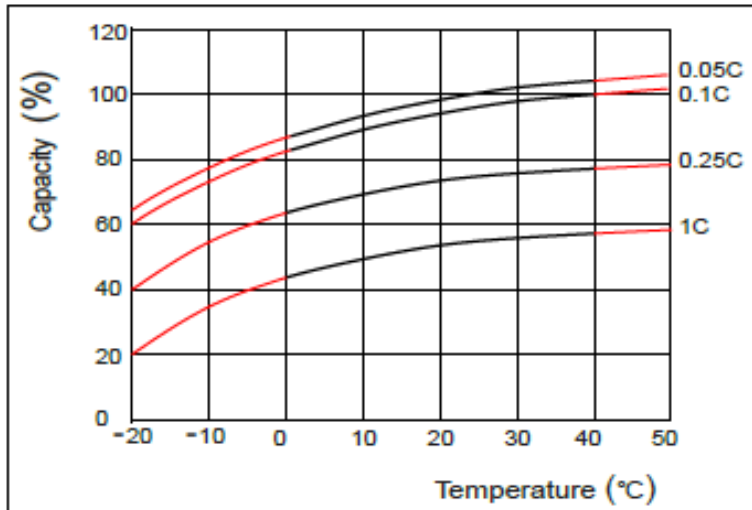

- Характеристика саморазряда

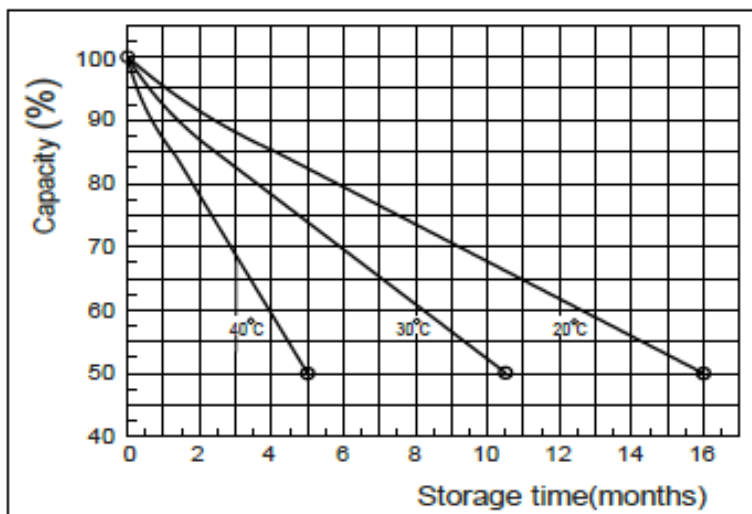

- Зависимость срока службы в буферном режиме от температуры

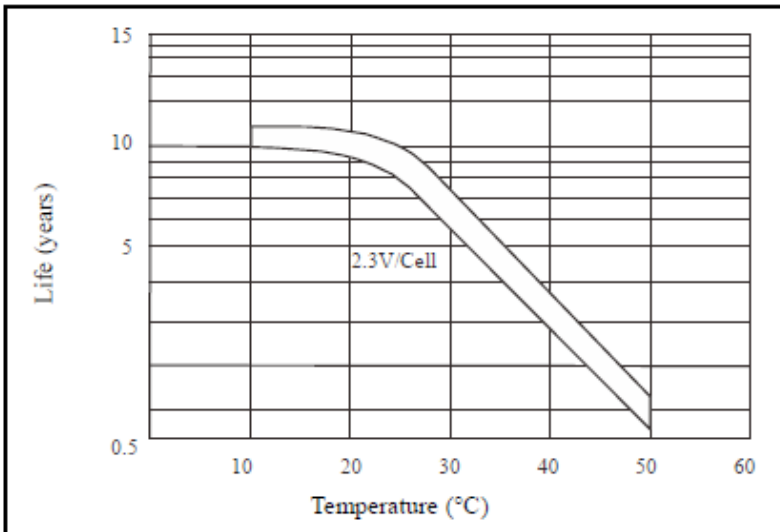

- Зависимость циклов от глубины разряда (25°C)

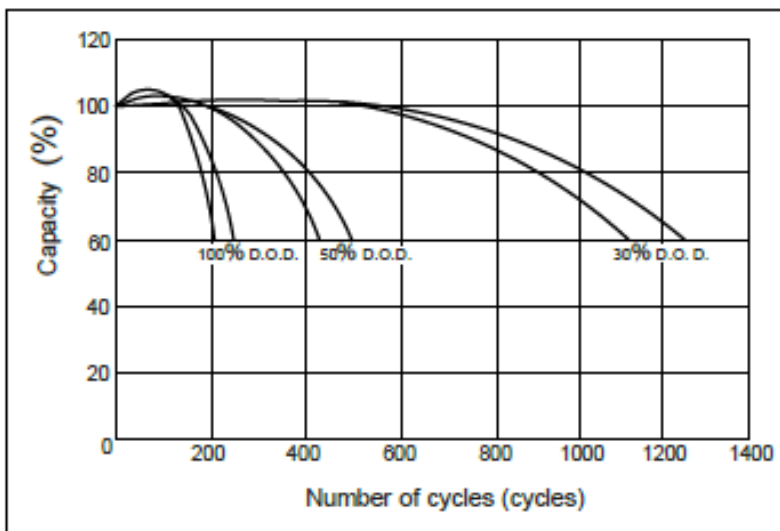

- Взаимозависимость напряжения разомкнутой цепи и емкости (25°C)

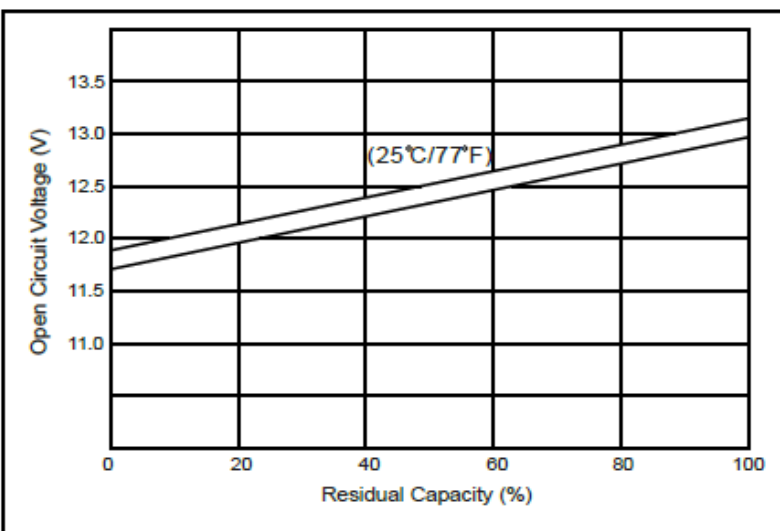

- Зависимость напряжения заряда от температуры

