

ИНСТРУКЦИЯ ПО ЭКСПЛУАТАЦИИ МОТОПОМПЫ



ПРЕДУПРЕЖДЕНИЕ! Изучите инструкцию внимательно

Благодарим за покупку продукции Senci. В данном руководстве указаны правила эксплуатации мотопомп для воды Senci.

Перед началом работ внимательно прочтите руководство. Эксплуатируйте инструмент в соответствии с правилами и с учетом требований безопасности.

Сохраните инструкцию, при необходимости вы всегда можете обратиться к ней.

Линейка техники Senci постоянно расширяется новыми моделями.

Продукция Senci отличается эргономичной конструкцией, обеспечивающей удобство её использования, продуманным дизайном, высокой мощностью и производительностью.

В руководстве содержится информация и технические характеристики, действительные на момент издания. Данное руководство не может быть перепечатано полностью либо частично без письменного разрешения.

Иллюстрации в данном руководстве могут отличаться от фактического вида изделия.

В связи с изменениями в технических характеристиках содержание руководства может не полностью соответствовать приобретенному инструменту.

Производитель оставляет за собой право вносить изменения в конструкцию отдельных деталей без предварительного уведомления.

При возникновении проблем или вопросов, проконсультируйтесь с дилером.

СОДЕРЖАНИЕ

1. Безопасность	3
2. Компоненты и расположение устройств управления.....	5
3. Устройства управления	6
4. Проверка перед работой	8
5. Эксплуатация.....	12
6. Запуск двигателя	15
7. Остановка двигателя.....	17
8. Техническое обслуживание.....	18
9. Транспортировка / хранение	25
10. Неисправности и их устранение.....	29
11. Характеристики	31
12. Информация для пользователя.....	32
13. Гарантийные обязательства	33

1. Безопасность

Соблюдение правил безопасности очень важно при работе. Оператор несет ответственность за правильное и безопасное использование оборудования. Мы настоятельно рекомендуем оператору перед использованием оборудования ознакомиться с руководством и тщательно изучить все инструкции. Мы также настоятельно рекомендуем проинструктировать остальных пользователей о надлежащем запуске и эксплуатации мотопомпы. Это послужит подготовкой на случай экстренной ситуации, когда может понадобиться работать с оборудованием.

Производитель не может предположить все возможные опасные обстоятельства. Следовательно, предупреждения в этом руководстве, а также на ярлыках и бирках, прикрепленных к агрегату, не являются всеохватывающими. При использовании процедуры, технологии работы или способов эксплуатации, которые в частности не рекомендуются производителем, убедитесь в безопасности окружающих. Также убедитесь, что используемая процедура, технология работы или способы эксплуатации не нарушают безопасности. В этом издании, на ярлыках и бирках, прикрепленных к мотопомпе, используются блоки с надписями «ОПАСНОСТЬ!», «ПРЕДУПРЕЖДЕНИЕ», «ОСТОРОЖНО!» и «ПРИМЕЧАНИЕ» со специальными инструкциями для персонала по выполнению определенных операций, которые в случае неправильного или халатного выполнения могут нести опасность. Старательно их выполняйте. Определения блоков с надписями представлены ниже:

▲ DANGER ОПАСНОСТЬ. УКАЗЫВАЕТ НА ОПАСНУЮ СИТУАЦИЮ ИЛИ ДЕЙСТВИЕ, КОТОРОЕ, ЕСЛИ НЕ ИЗБЕЖАТЬ, ПРИВЕДЕТ К СМЕРТИ ИЛИ СЕРЬЕЗНОЙ ТРАВМЕ.

▲ WARNING ОПАСНОСТЬ. УКАЗЫВАЕТ НА ОПАСНУЮ СИТУАЦИЮ ИЛИ ДЕЙСТВИЕ, КОТОРОЕ, ЕСЛИ НЕ ИЗБЕЖАТЬ, ПРИВЕДЕТ К СМЕРТИ ИЛИ СЕРЬЕЗНОЙ ТРАВМЕ.

▲ CAUTION ОСТОРОЖНО. Указывает на опасную ситуацию или действие, которое, если не избежать, может привести к травме легкой и средней тяжести.

ВНИМАНИЕ. указывает на ситуацию, которая может привести к повреждению изделия

Примечания по безопасности — такие как ВАЖНАЯ ИНФОРМАЦИЯ ПО БЕЗОПАСНОСТИ. Раздел инструкций по безопасности — Правила техники безопасности.

Инструкции — правила правильного и безопасного использования мотопомпы.

Данное руководство по эксплуатации содержит важную информацию по безопасности, изучите ее внимательно.

Перед запуском двигателя нужно обязательно проводить предварительный осмотр. Этим можно предотвратить несчастный случай или повреждение оборудования.

Ответственность оператора

Не подпускайте близко к зоне работы детей и домашних животных, т.к. они могут получить ожоги от соприкосновения с горячими деталями двигателя.

- Вам необходимо знать, как быстро остановить насос, и четко уяснить назначение и принцип действия всех деталей управления. Никогда не разрешайте никому работать с насосом, если этот человек не ознакомлен должным образом с инструкцией по эксплуатации.

Эксплуатация мотопомпы

В целях безопасности запрещается перекачивать воспламеняющиеся или химически активные жидкости, например такие, как бензин или кислоту. Кроме того, для того чтобы избежать коррозии насоса, не перекачивайте морскую воду, химические растворы или такие едкие жидкости как отработанное масло.

Заправка топливом

Заправку топливного бака следует производить на открытом воздухе или в хорошо проветриваемых помещениях. Заправку необходимо производить при неработающем двигателе. Запрещается курить или допускать открытое пламя и искрящиеся предметы в местах заправки топливом, а также в местах хранения емкостей с бензином

Опасность ожогов

Чтобы избежать ожогов, никогда не касайтесь двигателя и глушителя во время работы устройства или даже через несколько минут после остановки двигателя.

Для предотвращения пожаров, устройство необходимо хранить в 1 метре от стен зданий и другого работающего оборудования, а также подальше от огнеопасных объектов.

Опасность токсичных газов

Запрещается запускать двигатель в закрытых и небольших по объему помещениях. Отработавшие газы содержат окись углерода — токсичный газ, вдыхание которого может вызвать потерю сознания и привести к смерти

2. КОМПОНЕНТЫ И УСТРОЙСТВА УПРАВЛЕНИЯ

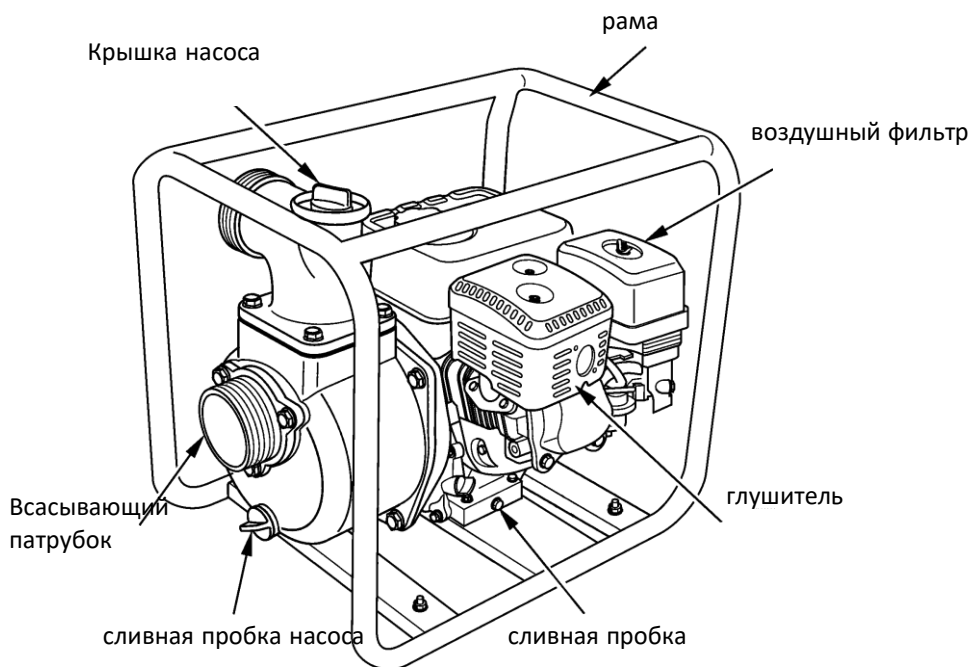
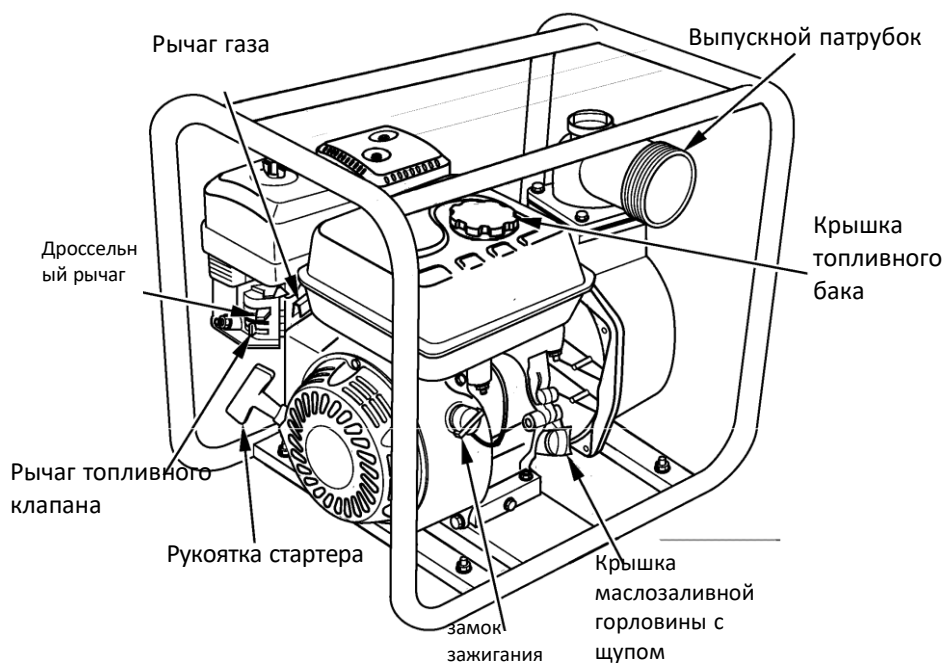

3. Устройства управления

Для понимания правильной работы устройств управления изучите инструкцию.

Рычаг топливного клапана

– открывает и закрывает подачу топлива из топливного бака в карбюратор. Для работы двигателя рычаг топливного клапана должен быть установлен в положении On (Вкл).

Когда двигатель не эксплуатируется, поставьте рычаг топливного клапана в положении Off (Выкл), чтобы исключить вероятность протекания топлива и защитить двигатель от заливания.

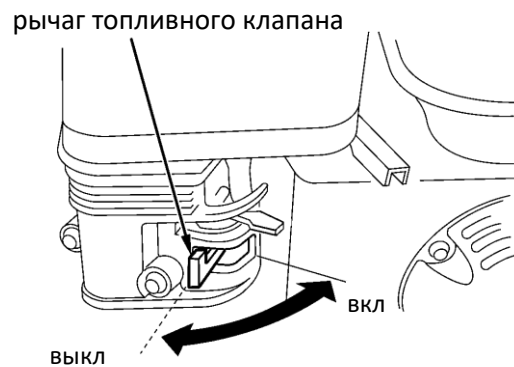

Замок зажигания

Для работы двигателя выключатель или замок зажигания должен быть установлен в положении On (Вкл).

Переключение выключателя двигателя в положение Off (Выкл) останавливает двигатель.



Дроссельный рычаг

Положение «Закрыто» обогащает топливную смесь для запуска холодного двигателя.

Положение «Открыто» обеспечивает правильную топливную смесь для работы после запуска и для повторного запуска прогретого двигателя.

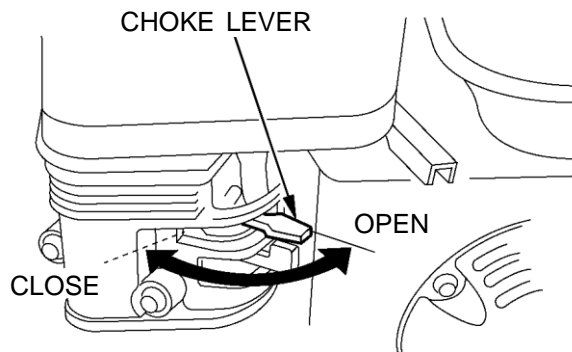

Рычаг газа

контролирует обороты двигателя. Движение курка газа в направлениях, показанных на рисунке, ускоряют или замедляют работу двигателя, тем самым регулируя производительность насоса мотопомпы. В крайнем левом положении курка газа, мотопомпа будет выдавать максимальный объем воды на выходе. Передвижение рычага газа в правую сторону, будет уменьшать объем воды на выходе.

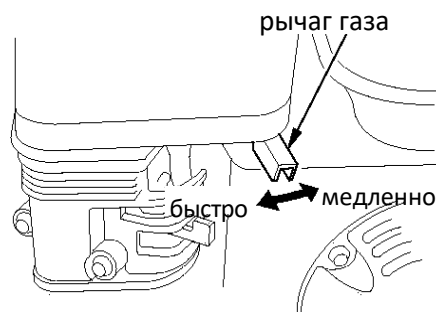

Рукоятка стартера

При ручном запуске двигателя, возьмите ручку стартера и потяните шнур стартера.

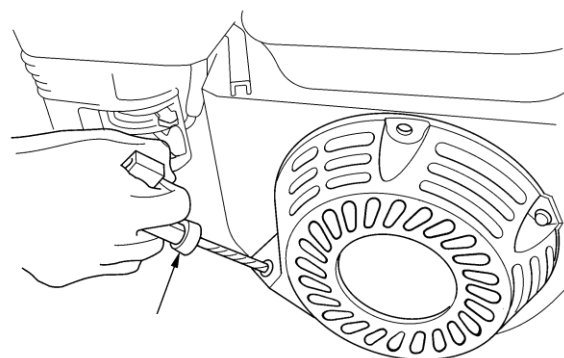

Рукоятка стартера

4. ПРОВЕРКА ПЕРЕД ЭКСПЛУАТАЦИЕЙ

Агрегат предназначен для выкачивания пресной не питьевой воды. Для вашей безопасности и для продления срока службы оборудования, очень важно провести предварительный визуальный осмотр мотопомпы перед использованием. Устраните любую обнаруженную проблему или повреждение, или обратитесь в сервисный центр дилера.

▲ WARNING

ПРЕДУПРЕЖДЕНИЕ. Неправильная эксплуатация или не устранение проблемы перед эксплуатацией может привести к поломке устройства и серьезным травмам. Всегда проводите технический осмотр оборудования перед работой и в случае необходимости проводите обслуживание и замену деталей

ВАЖНО. Технический осмотр необходимо производить только при выключенном двигателе и на ровной поверхности

Выхлопные газы содержат высокотоксичные газы. Вдох воздуха, содержащего большое количество этого вещества может вызвать смерть. По этой причине, всегда эксплуатируйте устройство в хорошо вентилируемых условиях, чтобы газы не могли скапливаться.

Для предотвращения пожаров, устройство необходимо хранить в 1 метре от стен зданий и другого работающего оборудования, а также подальше от огнеопасных объектов.

Перед осмотром мотопомпы, установите помпу на ровную поверхность и убедитесь, что замок зажигания отключен.

ПРОВЕРЬТЕ ОБЩЕЕ СОСТОЯНИЕ МОТОПОМПЫ

Осмотрите мотопомпу и убедитесь, что нет протечек топлива и масла.

Устраните любую грязь или инородные частицы в особенности вокруг глушителя и ручного стартера.

Убедитесь в отсутствии повреждений.

Убедитесь, что все щитки и заслоны находятся на своих местах, и все гайки, болты, винты и переходники туго завинчены.

ПРОВЕРКА ВСАСЫВАЮЩЕГО И ВЫПУСКНОГО ШЛАНГОВ

Проверьте общее состояние шлангов. Убедитесь, что шланги в хорошем состоянии. Помните, что всасывающий шланг должен иметь усиленную и прочную конструкцию для предотвращения изгибов и разрушений.

Убедитесь, что уплотнительная шайба на всасывающем патрубке в хорошем состоянии (см. стр 13).

Убедитесь, что все переходники и зажимы хорошо зафиксированы (смотрите стр. 13 и 14). Убедитесь, что фильтр грубой очистки в хорошем состоянии и установлен на всасывающем патрубке. (см. стр 13).

ПРОВЕРКА УРОВНЯ МАСЛА

Проверяйте уровень масла при выключенном двигателе, расположив устройство на горизонтальной поверхности. Уровень масла следует проверять перед каждым началом эксплуатации или по меньшей мере через каждые восемь часов работы. Поддерживайте масло на должном уровне.

1. Очистите зону вокруг маслозаливной горловины, снимите крышку, извлеките щуп и протрите его чистой тряпкой.
2. Проверьте щупом уровень масла.
3. Если уровень масла ниже допустимого, при необходимости долейте рекомендуемое масло (см. стр 21) до требуемого уровня.
4. Установите щуп на место, закрутите крышку маслозаливной горловины.

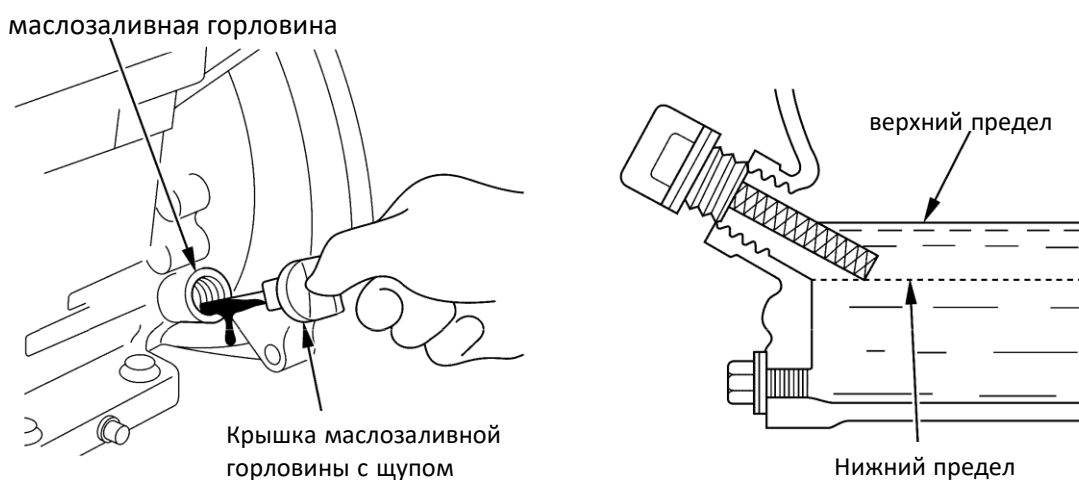

▲ WARNING **ПРЕДУПРЕЖДЕНИЕ.** Эксплуатация двигателя с низким уровнем масла может повредить мотопомпу.

Объем масла:

WP25:0.35л

WP50.WP80.WT80.HP50.CP50.WP100A: 0.6л

WP100B,WP100C:1.1л,

ПРОВЕРКА ВОЗДУШНОГО ФИЛЬТРА

Засоренный воздушный фильтр препятствует потоку воздуха в карбюратор, снижая производительность двигателя и мотопомпы.

Снимите крышку воздушного фильтра и осмотрите фильтр. Проверьте целостность и чистоту фильтрующих элементов, при необходимости очистите или замените фильтрующий элемент. Если помпа оснащена воздухоочистителем с масляной ванной, проверьте в нем уровень масла.

Установите на место фильтр и крышку воздушного фильтра. Убедитесь, что все детали установлены правильно, как показано на рисунке ниже. Плотно закрутите гайку.

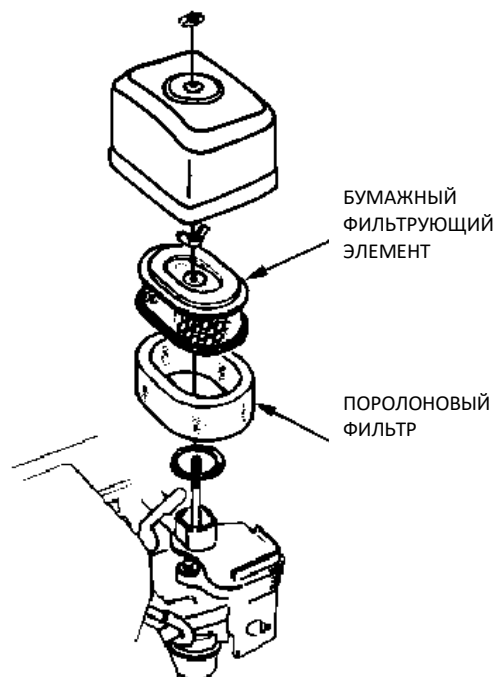

ВНИМАНИЕ! Эксплуатация двигателя с грязным, поврежденным воздушным фильтром, снятым воздухоочистителем или без воздушного фильтра приведет к попаданию грязи и пыли в карбюратор и двигатель, что в свою очередь, станет причиной его быстрого изнашивания. Двигатель в этом случае не подлежит ремонту по гарантии.

ПРОВЕРКА УРОВНЯ ТОПЛИВА

Для проверки уровня топлива заглушите двигатель и установите мотопомпу на ровной поверхности. Снимите крышку топливного бака и проверьте уровень топлива. При необходимости залейте топливо. Не заполняйте топливный бак полностью. Заливайте бензин в топливный бак до уровня примерно на 25 мм ниже верхнего края заливной горловины, чтобы оставить пространство для теплового расширения топлива.

⚠ WARNING

ОПАСНО. Никогда НЕ заполняйте бак внутри помещения, при работающем двигателе, или если двигатель горячий. Бензин является легко воспламеняемым и взрывоопасным веществом. Не курите, не допускайте наличия искр пламени в зоне хранения топлива и при заправки двигателя. После заправки убедитесь, что крышка бака надежно закрыта. Не разливайте топливо при заправке двигателя. Разлитое топливо может воспламениться. Если вы разлили топливо, тщательно протрите разлитое топливо перед запуском двигателя.

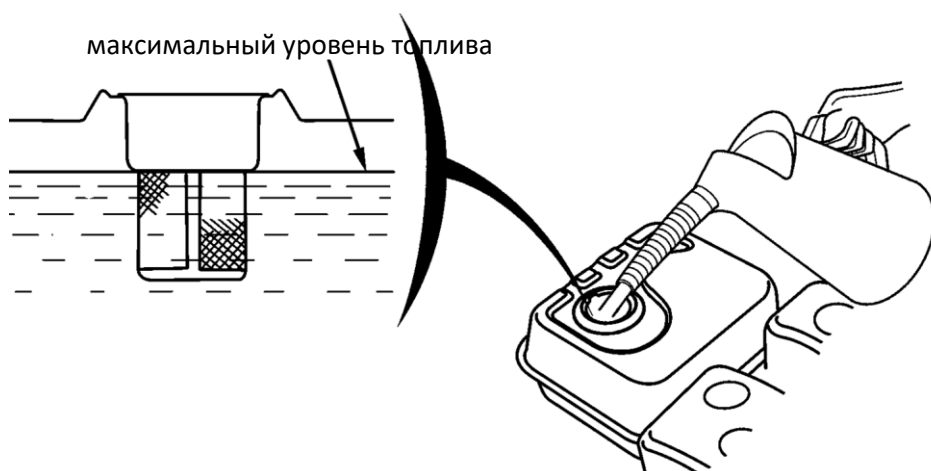
**NOTICE**

ВНИМАНИЕ! Не заполняйте бак топливом выше максимального уровня.

Рекомендации по типу и качеству топлива

Используйте неэтилированный бензин с октановым числом 86 или выше.

Никогда не используйте старый или загрязненный бензин или смесь масло-бензин. Избегайте попадания грязи или воды в топливный бак. Выход из строя двигателя по причине использования некачественного или старого топлива, а также топлива с несоответствующим октановым числом не подлежит гарантийному ремонту.

Внезапно вы можете услышать стук или посторонний шум при большой нагрузке во время эксплуатации, это не повод для беспокойства.

Если же шум появляется при устойчивой скорости двигателя, или при нормальной нагрузке во время эксплуатации, смените марку бензина..

Если после смены марки бензина, вы слышите шум при нормальной нагрузке, обратитесь в авторизованный сервисный центр дилера.

NOTICE

ВНИМАНИЕ. Дальнейшая эксплуатация мотопомпы с посторонним металлическим стуком или иным посторонним шумом может повредить двигатель или насос и не подлежит гарантийному ремонту.

5. ЭКСПЛУАТАЦИЯ ПОМПЫ

ПРЕДУПРЕЖДЕНИЯ ПО ТЕХНИКЕ БЕЗОПАСНОСТИ

Перед началом работ внимательно прочтите руководство. Эксплуатируйте инструмент в соответствии с правилами и с учетом требований безопасности. Всегда проводите технический осмотр оборудования перед работой и в случае необходимости проводите обслуживание мотопомпы. Неправильная эксплуатация или неустранение проблемы перед эксплуатацией может привести к поломке устройства и серьезным травмам.

ВАЖНО. Технический осмотр необходимо производить только при выключенном двигателе и на ровной поверхности.

Выхлопные газы содержат высокотоксичные газы. Вдох воздуха, содержащего большое количество этого вещества может вызвать смерть. По этой причине, всегда эксплуатируйте устройство в хорошо вентилируемых условиях, чтобы газы не могли скапливаться.

В целях безопасности запрещается перекачивать воспламеняющиеся или химически активные жидкости, например такие, как бензин или кислоты. Кроме того, для того чтобы избежать коррозии насоса, не перекачивайте морскую воду, химические растворы или такие едкие жидкости как отработанное масло. Мотопомпа предназначена для перекачивания чистой не питьевой воды.

РАСПОЛОЖЕНИЕ МОТОПОМПЫ ВО ВРЕМЯ ЭКСПЛУАТАЦИИ

Необходимо установить мотопомпу как можно ближе к источнику воды. Чем меньше перепад по высоте между насосным агрегатом и поверхностью воды, тем быстрее происходит подача воды и выше производительность насоса.

С увеличением высоты всасывания снижается мощность мотопомпы. Длина, тип и размеры всасывающего и выпускного шлангов могут существенным образом влиять на мощность мотопомпы. Напор выпуска воды всегда больше, чем напор всасывания, поэтому высота нагнетания должна быть меньше, чем высота всасывания.

Для уменьшения времени самовсасывания необходимо уменьшить высоту всасывания (установить мотопомпу на уровне, близком к уровню воды). Время самовсасывания — это время, необходимое для того, чтобы после начала работы мотопомпы вода поднялась на высоту всасывания.

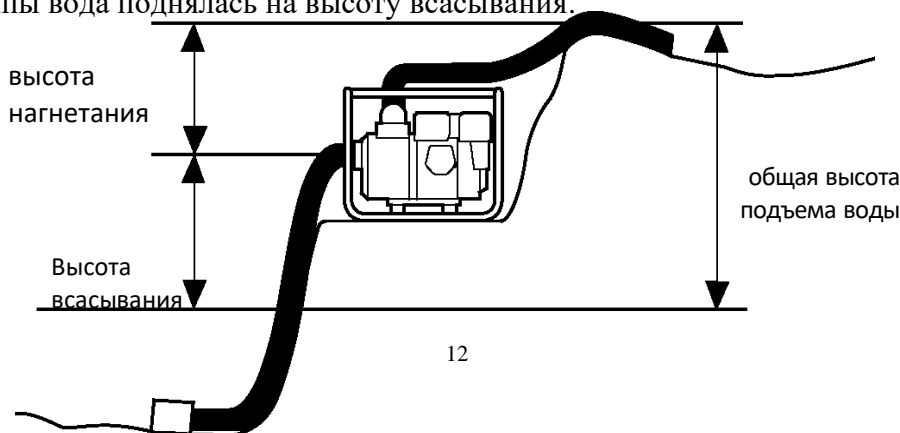

УСТАНОВКА ВСАСЫВАЮЩЕГО ШЛАНГА

Используйте шланг серийного производства и шланговый соединитель с зажимом, поставляемым со шлангом. Всасывающий шланг должен быть укреплен нестягиваемой переборкой или проволокой с оплеткой. Длина всасывающего шланга не должна превышать требуемую расчетную величину, так как от этого зависит максимальная эффективность работы насоса.

Используйте шланг правильного диаметра. Минимальный размер шланга: WP25(25мм), WP50.CP50.HP50(50мм), WT80.WP80(80мм), WP100(100мм).

Для достижения наилучших результатов установите мотопомпу на уровне, близком к уровню воды. Не используйте шланги, которые длиннее, чем необходимо. Это позволит мотопомпе набрать максимальную мощность с наименьшими затратами на самовсасывание.

Для предотвращения подсоса воздуха и потери мощности используйте зажим для шланга, чтобы плотно соединить шланговый соединитель с всасывающим шлангом. Убедитесь в том, что уплотняющая прокладка шлангового соединителя в хорошем состоянии.

Установите фильтр (поставляется с мотопомпой) на другой конец шланга и зафиксируйте его зажимом. Фильтр поможет предотвратить загрязнение и повреждение мотопомпы. Зафиксируйте шланговый соединитель на отверстии всасывания.

Зафиксируйте шланговый соединитель на отверстии всасывания мотопомпы.

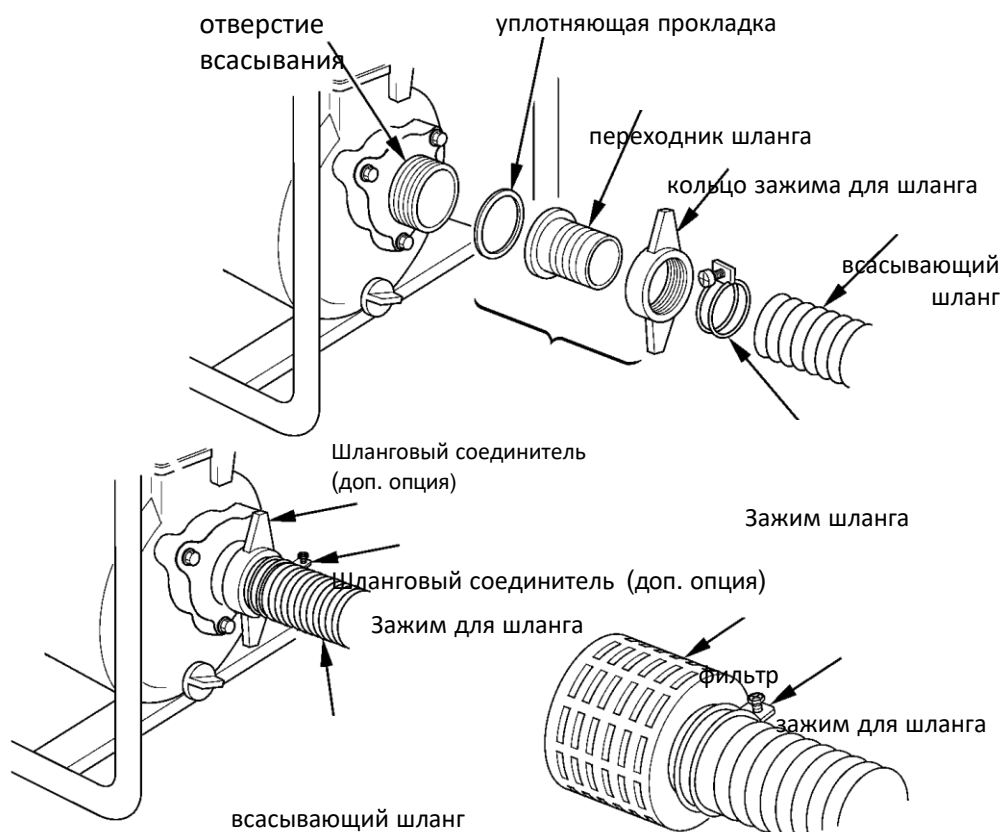

Установка выпускного шланга

Используйте шланг серийного производства и шланговый соединитель с зажимом, поставляемым со шлангом.

Лучше всего использовать короткий шланг с большим диаметром, так как это позволит уменьшить трение жидкости и увеличить мощность мотопомпы. Использование длинного шланга или шланга с малым диаметром приведет к увеличению трения жидкости и к снижению мощности мотопомпы.

Плотно затяните шланговый зажим, чтобы выпускной шланг не отсоединился под давлением воды.

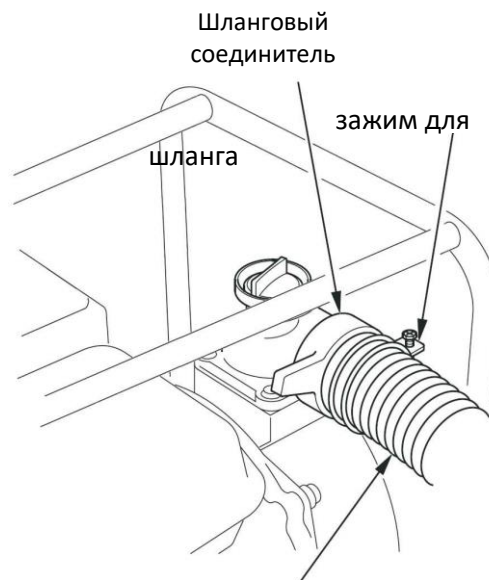

Выпускной шланг

Заправка мотопомпы водой

До запуска двигателя снимите крышку с заливной горловины помпы и полностью наполните помпу водой. Установите крышку на место и плотно заверните ее.

NOTICE

Внимание! Запрещается включать насос без воды в рабочей камере насоса, это приведет к разрушению сальника крыльчатки. Если насос оказался включенным без воды, немедленно заглушите двигатель и дайте насосу полностью остыть, прежде чем заливать воду в рабочую камеру насоса

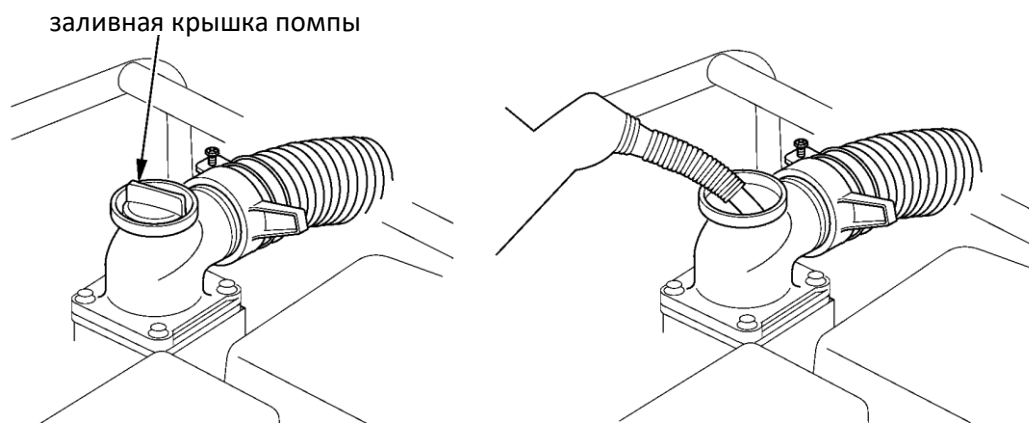

6. Запуск двигателя

1. Заправьте мотопомпу водой (см. стр. 14).
2. Установите топливный кран в положение «ВКЛ».

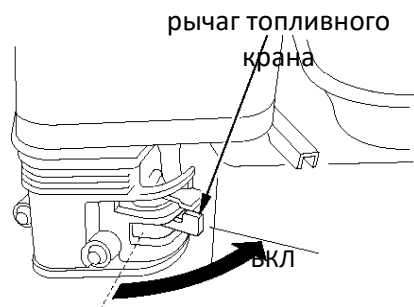

3. Если двигатель холодный, установите рычаг дросселя в положение «ЗАКРЫТО». Если производится повторный запуск прогретого двигателя, оставьте рычаг дросселя в положении «ОТКРЫТО».

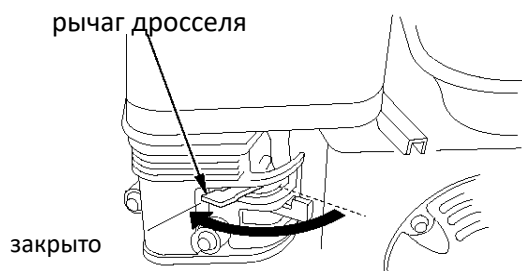

4. Поверните рычаг газа из положения SLOW (медленно) примерно на 1/3 в сторону позиции FAST (быстро)..

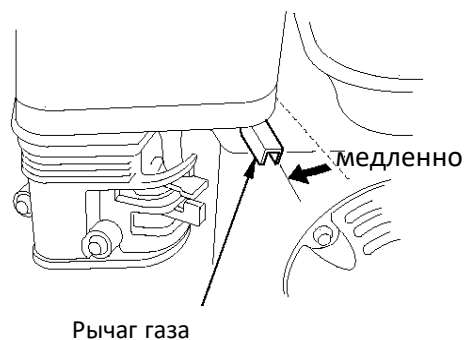

5. Установите включатель зажигания в положение «ВКЛ».

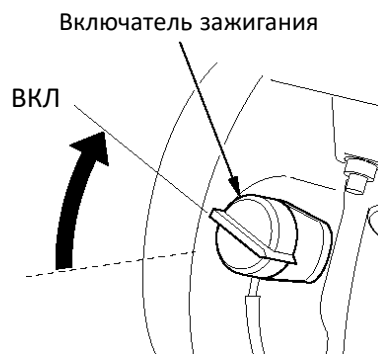

6. Потяните за рукоятку стартера, пока не почувствуете сопротивление. После этого резко дерните за рукоятку стартера. Не отпускайте рукоятку стартера, так как вы можете повредить стартер.

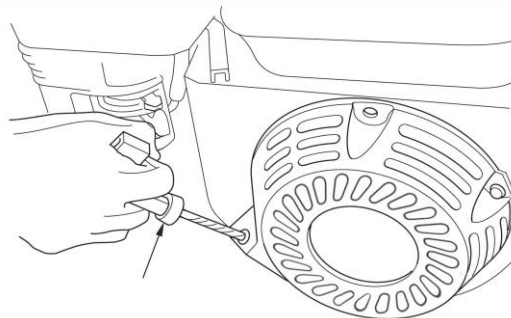

Аккуратно верните рукоятку в исходное положение.

Рукоятка стартера

7. Если перед пуском двигателя рычаг дросселя был установлен в положение «ЗАКРЫТО», плавно установите его в положение «ОТКРЫТО» после того, как двигатель нагреется.

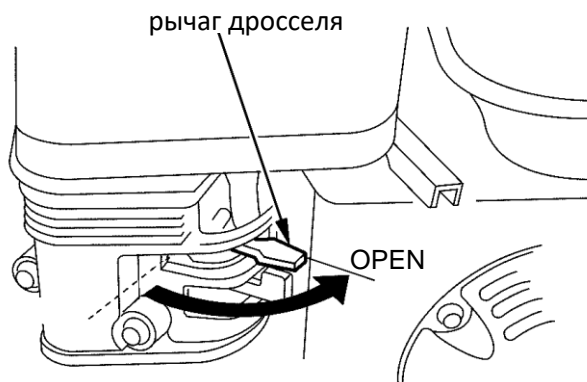

8. РЕГУЛИРОВАНИЕ СКОРОСТИ РАБОТЫ ДВИГАТЕЛЯ

После запуска двигателя установите рычаг газа в положение «БЫСТРО» для самовсасывания. Убедитесь в том, что мотопомпа работает с достаточной мощностью.

Мощность мотопомпы определяется скоростью работы двигателя. Передвигая рычаг газа в сторону положения «БЫСТРО» можно увеличить мощность мотопомпы. Передвигая манетку газа в сторону положения «МЕДЛЕННО» можно уменьшить мощность мотопомпы.

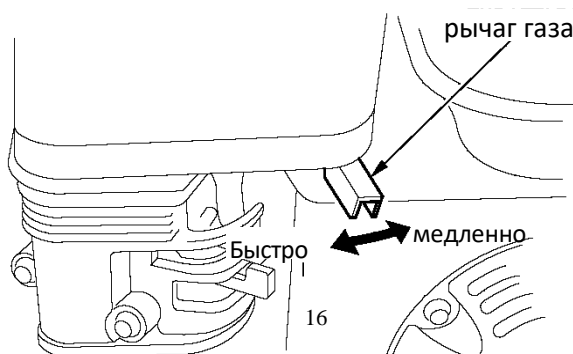

7. ОСТАНОВКА ДВИГАТЕЛЯ

Для того чтобы экстренно остановить двигатель, просто установите переключатель зажигания в положение «ВЫКЛ». В обычной ситуации следует действовать следующим образом.

1. Установите рычаг газа в положение «МЕДЛЕННО»..

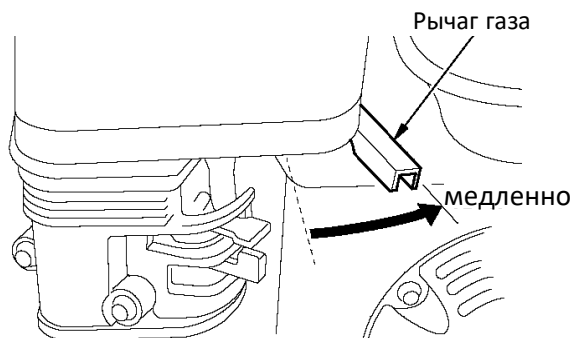

2. Установите переключатель зажигания в положение «ВЫКЛ».

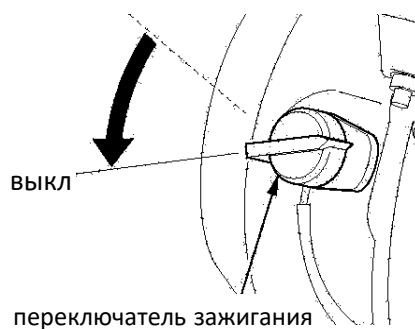

3. Установите топливный кран в положение «ВЫКЛ».

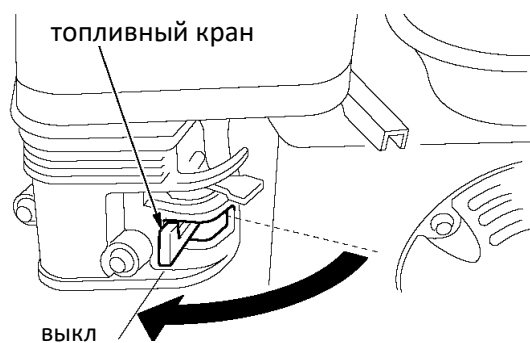

После окончания работы откройте крышку слива помпы и слейте воду. Снимите крышку с заливной горловины помпы и ополосните камеру чистой водой. Слейте воду из камеры помпы, закройте крышку заливной горловины камеры помпы и крышку слива помпы.

8. ТЕХНИЧЕСКОЕ ОБСЛУЖИВАНИЕ МОТОПОМПЫ

Важность проведения технического обслуживания

Правильное техническое обслуживание гарантирует безопасную и экономичную работу мотопомпы. Правильное техническое обслуживание также позволяет уменьшить загрязнение воздуха.

ВНИМАНИЕ! Неправильное техобслуживание мотопомпы или эксплуатация неисправной мотопомпы могут стать причиной несчастного случая. Следуйте рекомендациям о проведении осмотра и техобслуживания мотопомпы, содержащимся в настоящем руководстве.

Для облегчения в данное руководство включена информация с графиком технического обслуживания, процедурам регулярного контроля и простые процедуры технического обслуживания с использованием основных инструментов.

В более сложных ситуациях, когда требуется использование сложных инструментов, необходимо обращаться к профессиональному техническому персоналу.

Для того, чтобы гарантировать наилучшее качество, необходимо использовать оригинальные запасные части или их эквиваленты для ремонта и замены.

Меры безопасности при проведении технического обслуживания

Ниже приводятся наиболее важные рекомендации по мерам предосторожности при техническом обслуживании. Так как предусмотреть все опасные последствия всех осуществляемых Вами действий невозможно, только Вам предстоит решать, осуществлять или не осуществлять то или иное действие.

ПРЕДУПРЕЖДЕНИЕ! Неправильная эксплуатация или неустранение проблемы перед эксплуатацией может привести к поломке устройства и серьезным травмам. Всегда проводите технический осмотр оборудования перед работой и в случае необходимости проводите обслуживание и выполняйте проверку и рекомендации по техническому обслуживанию по графику, указанному в данном руководстве.

МЕРЫ ПРЕДОСТОРОЖНОСТИ

Перед началом работ по техобслуживанию или ремонтных работ убедитесь в том, что двигатель выключен. Это позволит избежать следующих опасных последствий:

Отравление выхлопными газами.

Включайте двигатель только при наличии достаточной вентиляции.

Ожоги от горячих частей мотопомпы.

Не дотрагивайтесь до горячего двигателя и системы выхлопа.

Травмы от вращающихся частей мотопомпы.

Не запускайте двигатель, если этого не требуется по инструкции.

До начала работы ознакомьтесь с инструкциями. Вы должны обладать необходимыми навыками и инструментами.

Соблюдайте осторожность при работе возле бензина. Это позволит уменьшить риск пожара или взрыва. Для очистки деталей мотопомпы используйте только невоспламеняющиеся растворители. Следите за тем, чтобы рядом с деталями топливной системы не было сигарет, искр, открытого пламени.

ГРАФИК ТЕХНИЧЕСКОГО ОБСЛУЖИВАНИЯ

ПЕРИОДИЧНОСТЬ ТЕХОБСЛУЖИВАНИЯ		ПОСЛЕ КАЖДОГО ПРИМЕНЕНИ Я	Через каждые 20 часов	Каждые 3 месяца или через 50 часов	Каждые 6 месяца или через 100 часов.	Каждый год или через 300 часов.
ИТЕМ						
• моторное масло	проверка уровня	○				
	замена		○		○	
• воздушный фильтр	проверка	○				
	очистка			○(1)		
• холостой ход	проверка -					○(2)
• свеча зажигания	проверка -				○	
• искрогаситель	очистка				○	
• камера сгорания	очистка					○(2)
• зазор клапана	проверка - регулировка					○(2)
• топливный бак и	очистка					○(2)
• топливопровод	проверка	Каждые 2 года (заменить при необходимости) (2)				
крыльчатка	проверка					○(2)
Зазор крыльчатки	проверка					○(2)
Впускной клапан помпы	проверка					○(2)

• Узлы, связанные с выхлопной системой.

(1) При эксплуатации в условиях повышенной пыльности, при высоких температурах, при сильной влажности или запыленности, необходимо проводить техническое обслуживание чаще.

(2) Если Вы не обладаете необходимыми навыками или оборудованием, рекомендуется обратиться к Вашему поставщику оборудования для проведения тех-обслуживания.

Заправка топливом

Емкость топливного бака:

WP25(1.6л)

WP50.CP50.HP50.WT80.WP80.WP100A(3.6л) WP100B-9HP(6л),WP100C-13HP(6.5л)

Остановите двигатель. Установите мотопомпу на ровную поверхность. Снимите крышку топливного бака и проверьте уровень топлива. Если топлива мало, заправьте топливный бак.



Заправку надо проводить в хорошо проветриваемом помещении, прежде чем запустить двигатель.

Если двигатель уже работал какое-то время, необходимо дать ему остыть. Аккуратно проведите заправку, чтобы не пролить топливо. Не наполняйте топливный бак до краев. После заправки надежно закройте крышку топливного бака.

NOTICE

Не заполняйте бак топливом выше плеча топливного фильтра (максимальный уровень топлива)

Не производите заправку в помещении, где пары бензина могут войти в контакт и искрами или открытым пламенем. Следите за тем, чтобы рядом с бензином не было горелок, электроприборов и т. д.

Пролитый бензин может привести к пожару, также он представляет опасность для окружающей среды. Сразу же вытирайте пролившееся топливо.

масло-бензин. Избегайте попадания грязи или воды в топливный бак. Выход из строя двигателя по причине использования некачественного или старого топлива, а также топлива с несоответствующим октановым числом не подлежит

NOTICE

ВНИМАНИЕ!

Топливо может повредить покрашенные поверхности.

Будьте осторожны, чтобы не разлить топливо при заправке топливного бака. Повреждения, вызванные разбрызгавшимся топливом, не входят в гарантийное обслуживание.

Замена моторного масла

Слейте моторное масло, пока двигатель еще не остыл. Это обеспечит быстрый и полный слив масла.

1. Поставьте под двигатель соответствующую емкость для сливаемого масла. Снимите крышку маслозаливной горловины, пробку сливного отверстия и уплотняющую прокладку.
2. После того как масло полностью слито, установите пробку сливного отверстия и плотно заверните ее. Убедительно просим Вас помнить об охране окружающей среды при утилизации отработанного моторного масла. Рекомендуем слить отработанное масло в емкость с плотно закрывающейся крышкой и сдать на местный пункт приема отработанных нефтепродуктов. Не выбрасывайте отработанное масло в мусоросборные контейнеры и не выливайте на землю или в канализацию.
3. Установите мотор ровно. Налейте масло рекомендованной марки до краев отверстия масляного фильтра.

Емкость бака моторного масла

WP25: 0.35Л

WP50.WP80.WT80.HP50.CP50.WP100A:0.6Л

WP100B,WP100C:1.1Л

NOTICE

ВНИМАНИЕ! Эксплуатация двигателя с недостаточным количеством

1. Плотно заверните крышку маслозаливной горловины.

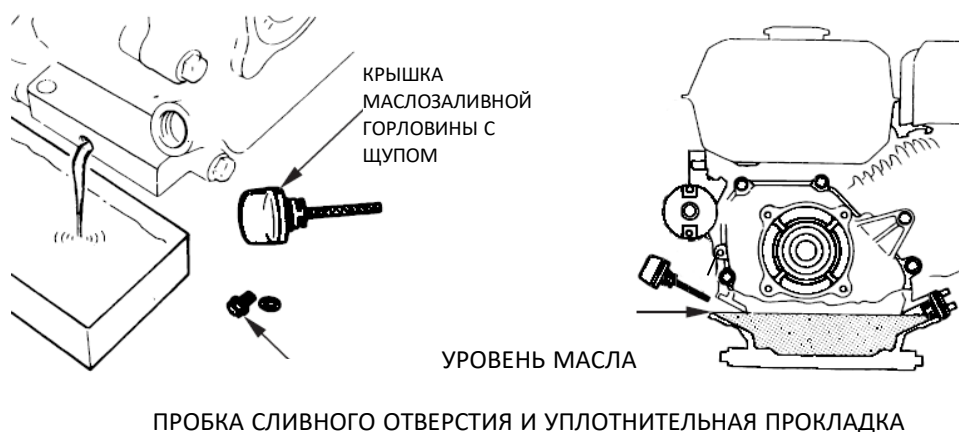

Рекомендации по использованию моторного масла

Моторное масло существенным образом влияет на работу двигателя и на продолжительность службы мотопомпы.

Используйте моторное масло для четырехтактного двигателя с моющими присадками. Рекомендуется использовать масло SAE 10W-30. Если средняя температура в Вашей местности отличается от обычной, используйте масло с соответствующим коэффициентом вязкости.

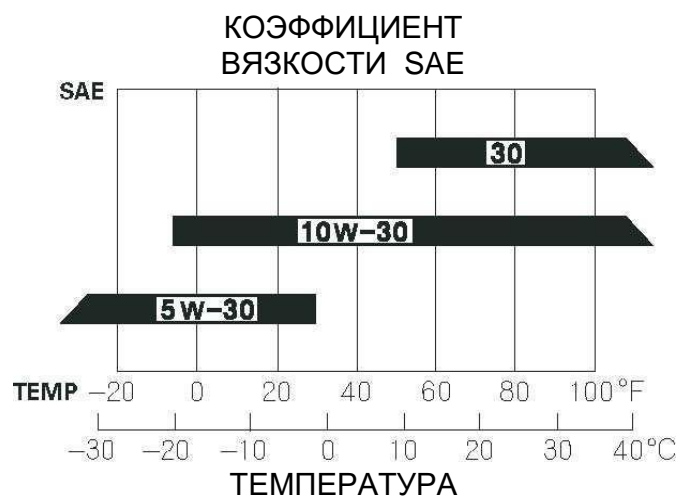

Коэффициент вязкости SAE и категория масла указываются на упаковке моторного масла. Рекомендуется использовать масло SJ категории.

Мотопомпа рассчитана на работу при температуре воздуха от -5 °C до +40°C.

Очистка воздушного фильтра

Через загрязненный воздушный фильтр в карбюратор попадает меньше воздуха, что приводит к потере мощности. Если мотопомпа эксплуатируется в условиях повышенной пыльности, очистку воздушного фильтра надо производить чаще, чем указано в ГРАФИКЕ ТЕХНИЧЕСКОГО ОБСЛУЖИВАНИЯ (СМ СТР 19).

1. Промойте воздушный фильтр теплой мыльной водой, прополощите и высушите его. Или очистите воздушный фильтр с использованием невоспламеняющегося растворителя и высушите его.
2. Пропитайте воздушный фильтр чистым моторным маслом и выжмите его, удаляя излишки масла. При избытке моторного масла в поролоновом фильтрующем элементе двигатель при первоначальном запуске будет дымить.
3. С помощью влажной ветоши удалите грязь из кожуха фильтра. Следите за тем, чтобы грязь не попала в канал, ведущий к карбюратору.

Техническое обслуживание свечи зажигания

Рекомендуется использовать свечи зажигания F7RTC или аналогичный.

NOTICE

Использование иных свечей зажигания может привести к

1. Снимите наконечник свечи зажигания, удалите грязь с основания свечи зажигания.
2. Вывинтите свечу зажигания при помощи свечного ключа.

3. Осмотрите свечу зажигания. Замените свечу, если электроды изношены, или если на изоляторе присутствуют трещины.

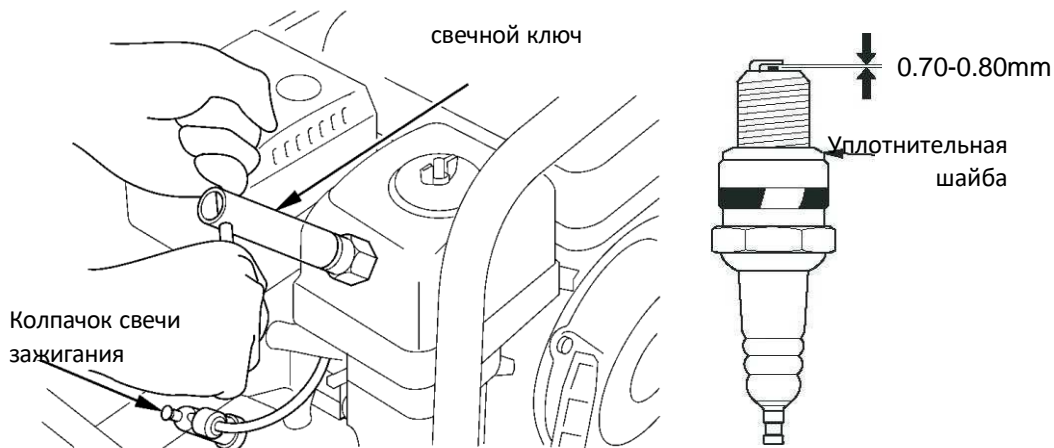

4. Измерьте зазор свечи с помощью специального инструмента. Зазор должен составлять 0,7-0,8 мм. Если необходима регулировка, аккуратно изогните боковой электрод.

5. При установке свечи сначала завинтите ее руками. Следите за тем, чтобы не произошло свинчивания не по резьбе.

6. Используя свечной ключ, затяните свечу так, чтобы прокладка была плотно прижата.

Если Вы ставите старую свечу, достаточно завинтить ее ключом на 1/8-1/4 оборота. Если Вы ставите новую свечу, завинтите ее ключом на 1/2 оборота.

ВНИМАНИЕ! Свеча зажигания должна быть надежно затянута.

Не завернутая должным образом или чрезмерно затянутая свеча зажигания может привести к повреждению двигателя.

7. Установите колпачок свечи на свечу зажигания.

Обслуживание искрогасителя (дополнительная опция)

Двигатель Вашей мотопомпы не оснащен искрогасителем. В некоторых странах запрещено использование двигателей без искрогасителя. Следуйте требованиям законодательства, действующего в той местности, где Вы собираетесь использовать мотопомпу.

Искрогаситель можно приобрести у поставщика оборудования.

Техобслуживание искрогасителя следует производить каждые 100 часов.

Если двигатель заглушен недавно, глушитель может быть горячим.

Перед осуществлением операций по техобслуживанию искрогасителя дайте глушителю остыть.

1. Отвинтите две 8-мм гайки, снимите глушитель.
2. Отвинтите четыре 5-мм винта, снимите защитный кожух с глушителя
3. Отвинтите 4-мм винт, фиксирующий искрогаситель, выньте искрогаситель.

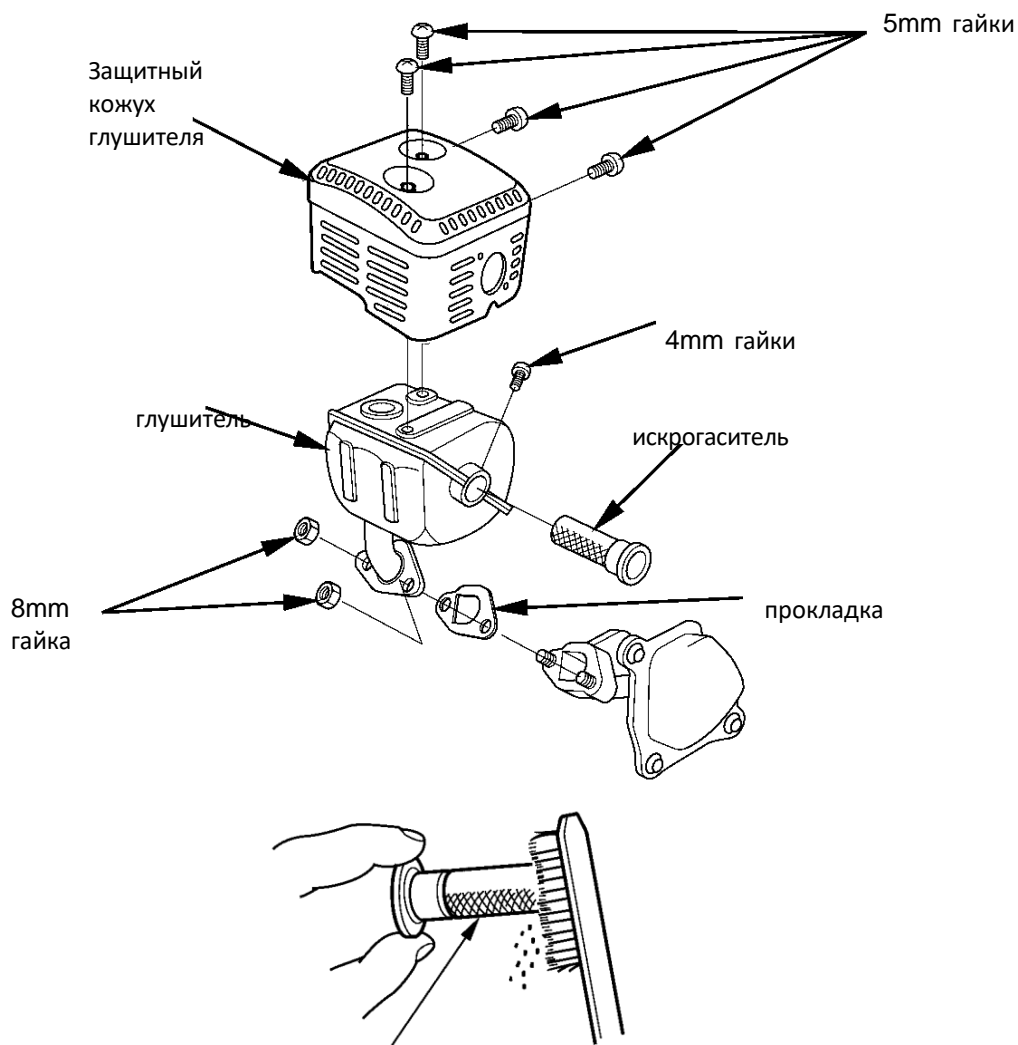

Сетка искрогасителя

4. С помощью щетки удалите нагар с сетки искрогасителя. Следите за тем, чтобы не повредить сетку. Убедитесь, что сетка искрогасителя в хорошем состоянии. При необходимости замените её.

5. Установите искрогаситель, защитный кожух глушителя и глушитель. Используйте новую прокладку.

9. ХРАНЕНИЕ / ТРАНСПОРТИРОВКА

Подготовка к хранению

Для большей сохранности мотопомпы перед хранением следует провести соответствующую подготовку. Следующие меры позволят избежать влияния коррозии на функциональность и внешний вид мотопомпы, а также облегчат запуск мотопомпы после хранения.

Очистка

1. Очистите двигатель и помпу. Производите очистку вручную. Следите за тем, чтобы вода не попала в воздушный фильтр или в отверстие глушителя. Следите за тем, чтобы вода не попала в приборы управления мотопомпы, а также в те места, где она не высохнет и сможет привести к образованию ржавчины.

NOTICE

- **ПРИМЕЧАНИЕ:** Использование садового шланга или моечного оборудования, работающего под давлением, может способствовать попаданию воды в воздушный фильтр или в просвет глушителя. Далее вода может впитаться в воздушный фильтр или попасть в цилиндр двигателя. Если вода попадет на горячий двигатель, то двигатель может быть поврежден. Если двигатель работал, то перед очисткой должно пройти, по меньшей мере, полчаса.

2. Вытрите насухо все поверхности.

3. Залейте чистую воду в камеру помпы, запустите двигатель и дайте ему прогреться до нормальной рабочей температуры.

NOTICE

Работа без воды приведет к разрушению уплотнения насоса.

4. Остановите двигатель, подождите, пока он остынет.

5. Откройте крышку слива мотопомпы и ополосните камеру помпы чистой водой. Слейте воду из камеры помпы, закройте крышку слива помпы.

6. После того, как мотопомпа была очищена и просушена, закрасьте места с поврежденной краской и покройте места, которые могут заржаветь, тонким слоем масла. Смажьте приборы управления силиконовой смазкой.

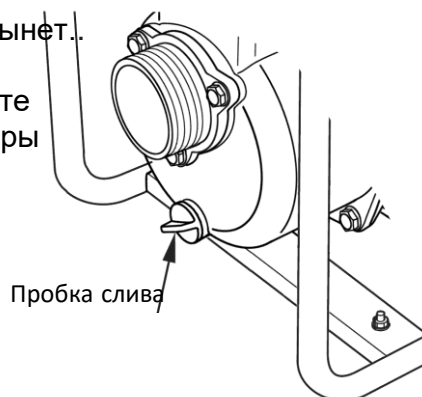

Топливо

Бензин при хранении окисляется. При использовании старого бензина пуск мотопомпы будет затруднен. При хранении заправленной мотопомпы в топливной системе могут образоваться отложения. В результате этого может быть поврежден карбюратор и прочие компоненты топливной системы. Время, в течение которого можно хранить мотопомпу, заправленную бензином, зависит от марки бензина, температуры в месте хранения, количества бензина в баке. Чем больше воздуха в топливном баке и чем выше температура в месте хранения, тем быстрее происходит окисление бензина. Топливо может начать оказывать неблагоприятное действие через несколько месяцев или даже быстрее, если бензин в момент заправки был не свежим. Ограниченная гарантия не распространяется на повреждения топливной системы и двигателя, вызванные неправильной подготовкой к хранению. Можно продлить срок хранения бензина, добавив в него специальный стабилизатор топлива, или же избежать указанных проблем, слив бензин из топливного бака и карбюратора перед хранением.

Использование стабилизатора топлива для продления времени хранения бензина.

Перед использованием стабилизатора топлива заправьте топливный бак свежим бензином. Если бак заправлен не полностью, воздух будет способствовать окислению топлива при хранении. Убедитесь в том, что бензин, который вы используете для заправки, свежий.

1. Добавьте в бензин стабилизатор топлива, следуя инструкциям производителя.
2. После этого запустите двигатель на 10 минут, чтобы бензин без стабилизатора, находящийся в карбюраторе, был отработан.

NOTICE

Работа без воды приведет к разрушению уплотнения насоса.

3. Остановите двигатель, установите топливный кран в положение «ВЫКЛ».

Слив бензина из топливного бака и карбюратора

1. Поставьте под карбюратор емкость, предназначенную для хранения бензина. Используйте воронку, чтобы избежать пролива топлива.

2. Вывинтите сливную пробку карбюратора, снимите отстойник для топлива, установите топливный кран в положение «ВКЛ». Бензин крайне огнеопасен и взрывоопасен. При неправильном обращении с топливом можно получить ожог или травму.

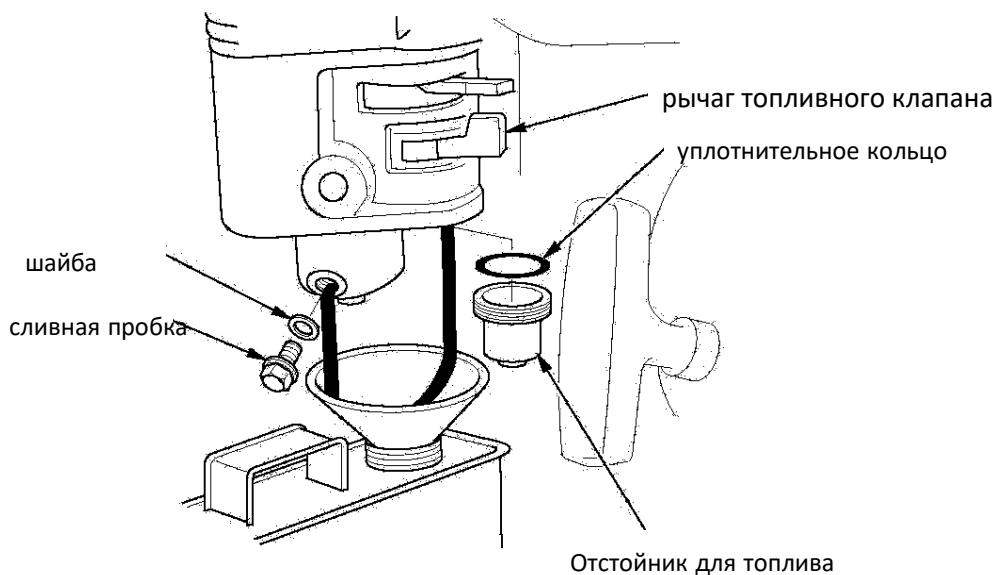

2. После того как бензин полностью слит, установите отстойник для топлива и сливную пробку. Плотно затяните их.

Предварительные процедуры перед хранением

1. Смените моторное масло (см. стр. 21).
2. Снимите свечу зажигания (см. стр. 22).
3. Налейте столовую ложку (5-10 см³) чистого моторного масла в цилиндр.
4. Несколько раз потяните за рукоятку стартера, чтобы масло распределилось по цилиндру.
5. Установите свечу зажигания.
6. Потяните за рукоятку стартера, пока не почувствуете сопротивление. При этом насечка на барабане стартера должна совпасть с отверстием, находящимся сверху кожуха стартера. Тем самым Вы закроете клапаны и предотвратите попадание влаги в цилиндр. Плавно верните рукоятку стартера в исходное положение.

Меры предосторожности перед хранением

Если мотопомпа будет храниться с бензином в топливном баке и карбюраторе, необходимо обратить внимание на опасность воспламенения паров бензина.

Мотопомпа должна храниться в хорошо проветриваемом помещении, рядом не должно находиться приборов, работа которых связана с открытым пламенем (топки, водонагреватели, сушилки). Избегайте хранения мотопомпы в помещении, где установлен электромотор или работают иные электроприборы. По возможности избегайте мест с высокой влажностью, так как влажность способствует коррозии.

Если в топливном баке есть бензин, установите топливный кран в положение «ВЫКЛ», чтобы избежать утечки бензина.

Установите мотопомпу на ровную поверхность. Хранение на наклонной поверхности может привести к утечке моторного масла или бензина. Убедитесь в том, что двигатель и выхлопная система мотопомпы остыли. Накройте мотопомпу, чтобы предотвратить попадание в него пыли. Не накрывайте мотор полиэтиленовой пленкой, так как она будет препятствовать испарению влаги, способствуя коррозии.

Использование мотопомпы после хранения

Проверьте мотопомпу, следуя инструкциям главы «ПЕРЕД НАЧАЛОМ РАБОТЫ» настоящего руководства. Если перед хранением бензин был слит, залейте в топливный бак свежий бензин. Убедитесь в том, что бензин, который вы используете для заправки, свежий. С течением времени бензин окисляется, что может привести к трудностям при запуске двигателя. Если перед хранением Вы заливали в цилиндр масло, после запуска двигатель будет некоторое время дымить. Это нормальное явление.

Транспортировка

Если мотопомпа работала, подождите 15 минут, чтобы она остыла, и только потом осуществляйте погрузку на транспортное средство. Мотопомпа с горячим двигателем и системой выхлопа может повредить детали транспортного средства. Следите за тем, чтобы мотопомпа при транспортировке находилась в горизонтальном положении. Это позволит избежать утечки бензина. Установите топливный кран в положение «ВЫКЛ».

10. Устранение неисправностей

Двигатель

Двигатель не заводится	Возможная причина	устранение
1. проверьте устройства управления.	Закрыт топливный кран.	Установите ручку топливного крана в положение ВКЛ.
	Открыта дроссельная заслонка.	Установите ручку дроссельной заслонки в положение закрыто, если двигатель не прогреет.
	Переключатель зажигания в положении ВЫКЛ.	Установите переключатель зажигания в положение ВКЛ
2. проверка уровня топлива	Нет топлива.	Заправьте топливо (стр. 20).
	Некачественное топливо; насос хранился с бензином или был заправлен некачественным бензином.	Слейте топливо из топливного бака и карбюратора (стр. 26). Заправьте свежий бензин
3. снятие и осмотр свечи зажигания.	Свеча неисправна, загрязнена, неправильный зазор между электродами.	Отрегулируйте зазор или замените свечу (стр. 22).
	В свече зажигания топливо.	Просушите и заново установите свечу зажигания. Запустите двигатель установив манетку газа в положение
4. обратитесь к поставщику оборудования.	Загрязнение топливного фильтра, поломка карбюратора, системы зажигания, клапанов и т. д.	Замените или отремонтируйте неисправные компоненты

Потеря мощности двигателя	Возможная причина	Устранение
1. Проверьте воздушный фильтр.	Засорился воздушный фильтр.	Очистите или замените воздушный фильтр (см. стр. 22).
Проверьте топливо.	Некачественное топливо; насос хранился с бензином или был заправлен некачественным бензином.	Слейте топливо из топливного бака и карбюратора (стр. 26). Заправьте свежий бензин (стр. 20)
Обратитесь к поставщику оборудования.	Загрязнение топливного фильтра, поломка карбюратора, системы зажигания, клапанов и т. д.	Замените или отремонтируйте неисправные компоненты

МОТОПОМПА

Мотопомпа не работает	Возможная причина	Устранение
Проверьте камеру помпы.	В камере нет воды.	Залейте воду (стр. 14).
2. проверка всасывающего шланга	Разрыв шланга, порез или прокол.	Замените всасывающий шланг (стр. 13).
	Фильтр не полностью погружен в воду.	Погрузите фильтр и конец всасывающего шланга полностью под воду.
	Подсос воздуха в шланговом соединителе.	Замените уплотняющую прокладку, если она повреждена. Плотно затяните соединитель и зажим (стр. 13,14).
	Засорился фильтр.	Очистите фильтр
Измерьте высоту всасывания и выпуска.	Слишком большая высота	Переместите насос и/ или шланги, чтобы сократить высоту (см. стр. 12/31).
Проверьте двигатель.	Потеря мощности двигателем.	См. стр.29.

Низкая мощность помпы	Возможная причина	Устранение
1. проверка всасывающего шланга.	Разрыв шланга, повреждение, слишком длинный или диаметр слишком маленький.	Замените всасывающий шланг (стр. 13).
	Подсос воздуха в шланговом соединителе.	Замените уплотняющую прокладку, если она повреждена. Плотно затяните соединитель и зажим (стр. 13-14).
	Засорился фильтр.	Очистите фильтр
Проверьте выпускной шланг.	Шланг поврежден, слишком длинный, или диаметр слишком маленький.	Замените выпускной шланг (стр. 14).
3. Измерьте высоту всасывания и выпуска.	Слишком большая высота.	Переместите насос и/или шланги, чтобы сократить высоту (стр. 12/31).
Проверьте двигатель.	Потеря мощности двигателем.	См. стр. 29

11. Технические характеристики

Model	WP25	WP50	HP50	CP50	WP80
Dia. of discharge port (mm)	25	50	50	50	80
Dia. of suction port (mm)	25	50	50	50	80
Lift (m)	20	25	60	25	28
Delivery volumen (m ³ /h)	8	30	30	35	60
Suction (m)	7	7	7	7	7
Engine model	AP156F	AP168FB	AP170F	AP168FB	AP170F
Displacement (cc)	98	196	207	196	207
Rated speed (rpm)	3600	3600	3600	3600	3600
Oil capacity (L)	0.35	0.6	0.6	0.6	0.6
Gasoline capacity (L)	1.6	3.6	3.6	3.6	3.6
Dimension (mm)	370×300×380	470×380×370	485×395×390	485×395×390	505×385×395
Net weight (kg)	16	23	28	23	25

Model	W T	WP100A	WP100B	WP100C
Диаметр выпускного патрубка (mm)	80	100	100	100
Диаметр всасывающего патрубка (mm)	80	100	100	100
Высота подъема (M)	30	20	30	35
Номинальная производительность	45	93	96	96
Высота всасывания (m)	7	7	7	7
Модель двигателя	AP170F	AP170F	AP177F	AP188F
Объем двигателя (см. куб)	200	207	270	389
Частота вращения (об мин)	3600	3600	3600	3600
Объем масла (L)	0	0.6	1.1	1.1
Объем топливного бака (L)	3	3.6	6	6.5
Размеры (mm)	560×430×400	555×415×500	615×480×505	615×480×505
Вес нетто (kg)	35	30	45	48

настройки

Зазор свечи зажигания	0.70 – 0.80 mm	Смотрите стр 22.
Скорость холостого хода	1800 ± 50 об/мин	
Зазор клапана	выхлоп: 0.20 ± 0.02 mm впуск: 0.15 ± 0.02 mm	
Прочие характеристики	Прочие настройки не осуществляются.	

12. ТЕХНИЧЕСКИЕ ХАРАКТЕРИСТИКИ

Модификация карбюратора для работы на больших высотах

На больших высотах меняется соотношение топлива и воздуха в карбюраторе, что отрицательно сказывается на работе мотопомпы и приводит к увеличению потребления топлива. Перенасыщенная топливно-воздушная смесь загрязняет свечу зажигания, что затрудняет запуск двигателя. При длительной работе на высотах, отличных от расчетных, увеличивается количество вредных веществ в выхлопе. Работу карбюратора на больших высотах можно улучшить, внося особые модификации. Если Вы работаете на высотах более 1500 метров, обратитесь к поставщику оборудования для внесения таких модификаций.

Модифицированный двигатель будет отвечать требованиям охраны окружающей среды. Даже после этого двигатель может терять до 3,5 % мощности на каждые 300 м высоты. Однако без соответствующей модификации двигатель будет терять еще большую долю мощности.

ВНИМАНИЕ!

Если карбюратор настроен на условия высокогорья, то эксплуатация насоса на меньших высотах над уровнем моря может привести к снижению мощности, перегреву двигателя и серьезным повреждениям его деталей, вызванных обеднением топливовоздушной смеси.

Гарантийные обязательства:

Изготовитель гарантирует работоспособность аппарата в течение 12 месяцев с момента продажи. Несоблюдение приведенных в настоящем руководстве инструкций служит основанием для отклонения претензий со стороны потребителя.

Гарантийные обязательства выполняются только в случае соблюдения установленной продолжительности ежедневной непрерывной работы мотопомпы, при соблюдении приведенных в настоящем руководстве условий эксплуатации.

Гарантийный срок на данное изделие составляет 12 месяцев и исчисляется со дня продажи через розничную торговую сеть.

Наши гарантийные обязательства распространяются только на неисправности, выявленные в течение гарантийного срока и обусловленные производственными факторами.

Гарантийные обязательства не распространяются на неисправности изделия, возникшие в результате

- Несоблюдения пользователем предписаний инструкции по эксплуатации изделия.
- Механического повреждения, вызванного внешним ударным или любым иным воздействием.
- Использования изделия в профессиональных целях и объемах.
- Применения изделия не по назначению.
- Стихийного бедствия.
- Неблагоприятных атмосферных и иных внешних воздействий на изделие, таких как дождь, снег, повышенная влажность, нагрев, агрессивные среды.

- Использования принадлежностей, расходных материалов и запчастей, не рекомендованных или не одобренных производителем.
- Проникновения внутрь изделия посторонних предметов, насекомых, материалов или веществ.
- Попыток самостоятельного ремонта инструмента, вне уполномоченного сервисного центра.
- На принадлежности, запчасти, вышедшие из строя вследствие нормального износа, и расходные материалы, такие как фильтры, свечи зажигания, и т. п.
- На неисправности, возникшие в результате перегрузки мотопомпы, повлекшей выход из строя аппарата.
- Перегрева изделия или несоблюдения требований к составу и качеству топливной смеси или смазочного масла, повлекшего выход из строя поршневой группы.
- Ненадлежащего обращения при эксплуатации, хранении и обслуживании (наличие ржавчины, засорение системы охлаждения отходами, забивание внутренних и внешних полостей пылью и грязью)
- Механические повреждения, вызванные неверным запуском, ударными нагрузками.
- На расходные и быстроизнашивающиеся части