

# РУКОВОДСТВО ПО УСТАНОВКЕ И ЭКСПЛУАТАЦИИ



*RU/EN*





# КРАТКОЕ СОДЕРЖАНИЕ

## ДЛЯ ПОЛЬЗОВАТЕЛЕЙ

1. ОБЩАЯ ИНФОРМАЦИЯ	4
1.1. Содержание	4
1.2. Условия эксплуатации и диапазон	4
1.3. Преимущества разных режимов	5
1.4. Доброе напоминание	5
2. ОПЕРАЦИИ	8
2.1. Обратите внимание перед использованием	8
2.2. Инструкции по эксплуатации	8
2.3. Расширенное приложение	11
2.4. Ежедневный уход и подготовка к зиме	13
3. ТЕХНИЧЕСКАЯ СПЕЦИФИКАЦИЯ	14

## ДЛЯ МОНТАЖНИКОВ И СПЕЦИАЛИСТОВ

1. ТРАНСПОРТ	17
2. УСТАНОВКА И ОБСЛУЖИВАНИЕ	17
3. УСТРАНЕНИЕ ЧАСТЫХ НЕИСПРАВНОСТЕЙ	24
4. КОД НЕИСПРАВНОСТИ	25
ПРИЛОЖЕНИЕ 1: СХЕМА ПОДКЛЮЧЕНИЯ ПРИОРИТЕТА ОБОГРЕВА (ДОПОЛНИТЕЛЬНО)	26
ПРИЛОЖЕНИЕ 2: СХЕМА ПОДКЛЮЧЕНИЯ ПРИОРИТЕТА ОБОГРЕВА (ДОПОЛНИТЕЛЬНО)	27
ПРИЛОЖЕНИЕ 3: СХЕМА ПОДКЛЮЧЕНИЯ ПРИОРИТЕТА ОБОГРЕВА (ДОПОЛНИТЕЛЬНО)	28

### **ПОЖАЛУЙСТА, ВНИМАТЕЛЬНО ПРОЧИТАЙТЕ ЕГО И СОХРАНИТЕ ДЛЯ ПОСЛЕДУЮЩЕГО ИСПОЛЬЗОВАНИЯ**

В этом руководстве содержится необходимая информация для оптимального использования и технического обслуживания.

Этот прибор не предназначен для использования лицами (включая детей) с ограниченными физическими, сенсорными или умственными способностями или с недостатком опыта и знаний, если только они не находятся под присмотром или не проинструктированы относительно использования прибора лицом, ответственным за их безопасность .

Внимание: обратите внимание, что в этом тепловом насосе используется экологичный хладагент R290.

- a. Пожалуйста, прочитайте следующие советы перед установкой, использованием и обслуживанием.
- b. Установка, снятие и техническое обслуживание должны выполняться Специалистом в соответствии с инструкциями.
- c. Испытание на утечку газа необходимо проводить до и после установки.



Предупреждение: легковоспламеняющиеся материалы.



Прочтите инструкцию по эксплуатации.



Руководство по эксплуатации: инструкция по эксплуатации.



Индикатор обслуживания: прочтите техническое руководство.

## 1. Использовать

- a. Он должен быть установлен или удален профессионалами, и запрещается демонтировать и переустанавливать без разрешения.
- b. **Не ставьте препятствий перед входом и выходом воздуха из теплового насоса.**

## 2. Монтаж

- a. Этот продукт должен храниться вдали от любого источника огня.

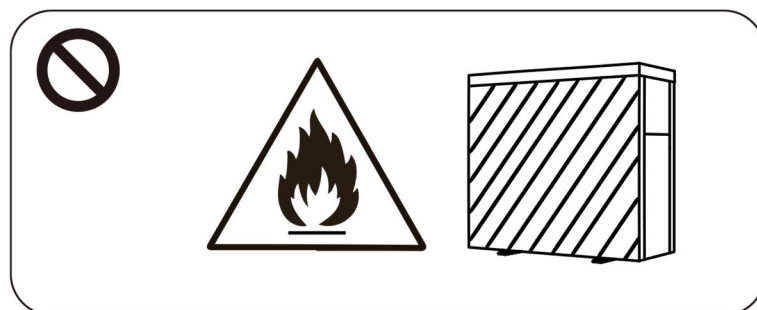

- b. Установка не может находиться в закрытом помещении или в помещении, она должна быть установлена на улице и хорошо проветриваться.

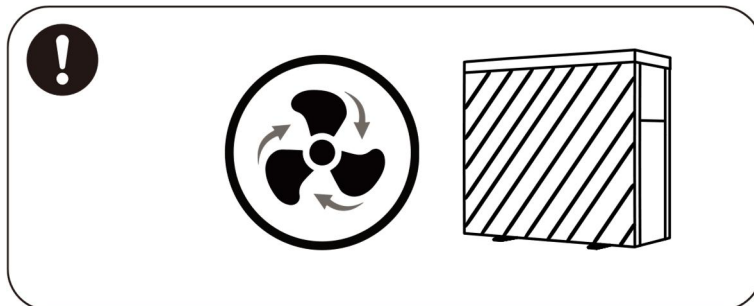

- c. Полностью пропылесосить перед сваркой, сварка на месте не допускается, сварка может выполняться только профессиональным персоналом в профессиональном центре технического обслуживания.

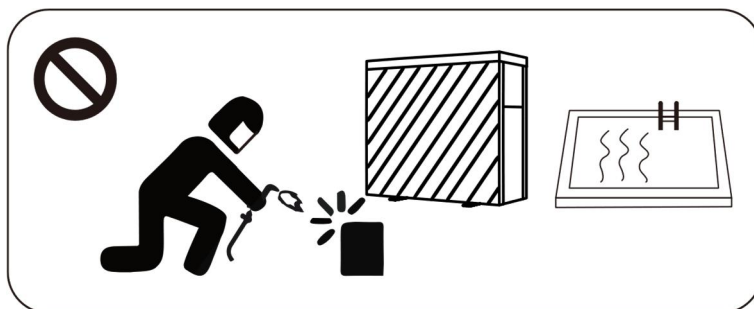

- d. Установку необходимо немедленно остановить при утечке газа, эвакуировать весь персонал, обеспечить хорошую вентиляцию и держать вдали от источников огня до полной утечки хладагента, а затем оставить на более чем 20 минут. Прибор должен быть доставлен обратно в профессиональный центр технического обслуживания для обработки.

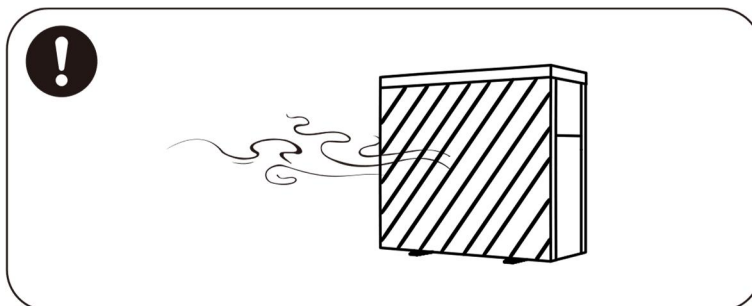

### **3. Транспортировка и хранение**

- a. Во время транспортировки хорошо проветривайте помещение.
- b. Транспортировка товаров с постоянной скоростью необходима, чтобы избежать резкого ускорения или резкого торможения, чтобы уменьшить столкновение товаров.
- c. Устройство должно находиться вдали от любого источника огня.
- d. Место хранения должно быть светлым, широким, открытым и хорошо проветриваемым, с необходимым вентиляционным оборудованием. Если количество оборудования соответствует требованиям местных законов и правил, необходимо установить соответствующие устройства обнаружения хладагента и вентиляционное оборудование.

#### **4. Уведомление о техническом обслуживании**

- a. Если требуется техническое обслуживание или утилизация, обратитесь в ближайший авторизованный сервисный центр.
- b. **Квалификационные требования**  
Все операторы, занимающиеся утилизацией газа, должны иметь действующую сертификацию, выданную профессиональным агентством.
- c. Если произошла утечка газа, пожалуйста, держите устройство в хорошо проветриваемом месте и вдали от источников огня до тех пор, пока хладагент полностью не вытечет, а затем оставьте его более чем на 20 минут. Устройство должно быть доставлено обратно в профессиональный центр технического обслуживания для обработки.
- d. Пожалуйста, строго соблюдайте требования производителя при обслуживании или заправке газом. В данной главе рассматриваются специальные требования к обслуживанию при использовании хладагента R290, подробное описание операций по обслуживанию см. в руководстве по техническому обслуживанию.

## 1. ОБЩАЯ ИНФОРМАЦИЯ

### 1.1. Содержание

После распаковки проверьте наличие всех следующих компонентов.

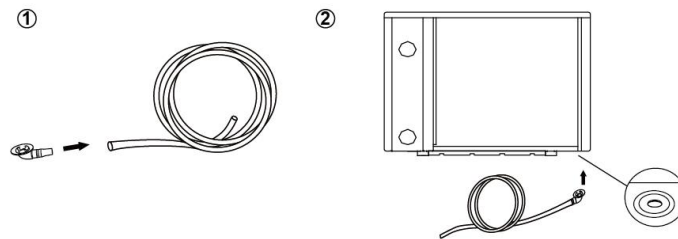
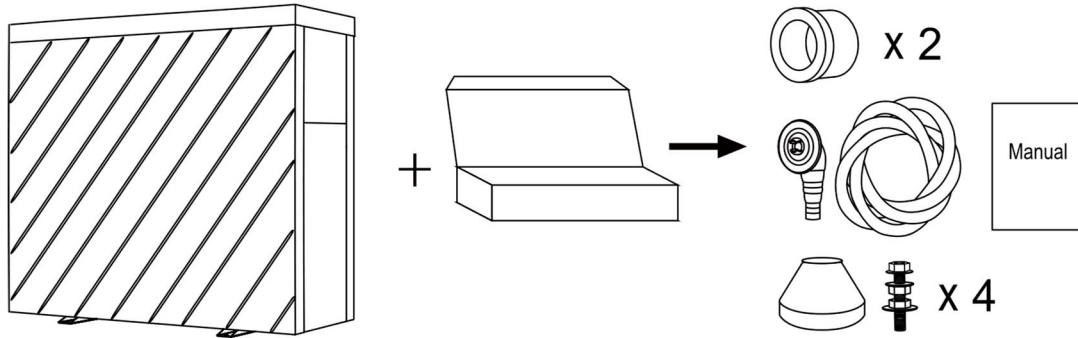

#### УВЕДОМЛЕНИЕ:

Пожалуйста, устанавливайте водяные соединения шаг за шагом.

#### STEP 1

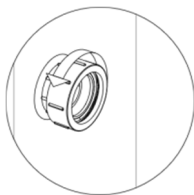

#### STEP 2

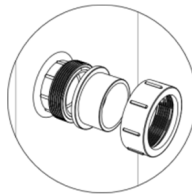

#### STEP 3

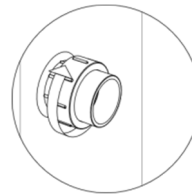



### 1.2. Условия эксплуатации и диапазон

ПРЕДМЕТЫ		ДИАПАЗОН
Рабочий диапазон	Температура воздуха	-20 °C ~ 43 °C / -4 °F ~ 109 °F
Темп. параметр	Обогрев	18 °C ~ 40 °C / 64 °F ~ 104 °F
	Охлаждение	12 °C ~ 30 °C / 54 °F ~ 86 °F

Тепловой насос будет иметь идеальную производительность в рабочем диапазоне Воздух. 15°C~25°C / 59°F ~77°F.

### 1.3. Преимущества разных режимов

Тепловой насос имеет три режима: Turbo, Smart и Silence. Они имеют разные преимущества в разных условиях.

РЕЖИМ	ПРЕИМУЩЕСТВА
Турбо режим 	Мощность нагрева: 130%~20% Быстрый нагрев, интеллектуальная оптимизация в зависимости от температуры окружающей среды и температуры воды Энергосбережение
Умный режим 	Теплопроизводительность: 100%~20% Интеллектуальная оптимизация в зависимости от температуры окружающей среды и температуры воды Энергосбережение
Беззвучный режим 	Мощность нагрева: 60%~20% Использовать ночью

### 1.4. Доброе напоминание

**⚠ В случае сбоя питания во время работы машины, машина автоматически перезапустится при восстановлении питания.**

1.4.1. Тепловой насос можно использовать только для нагрева воды в бассейне. **Его НИКОГДА нельзя** использовать для нагрева других легковоспламеняющихся или мутных жидкостей.

1.4.2. Не поднимайте водяные патрубки при перемещении теплового насоса, так как титановый теплообменник внутри теплового насоса будет поврежден.

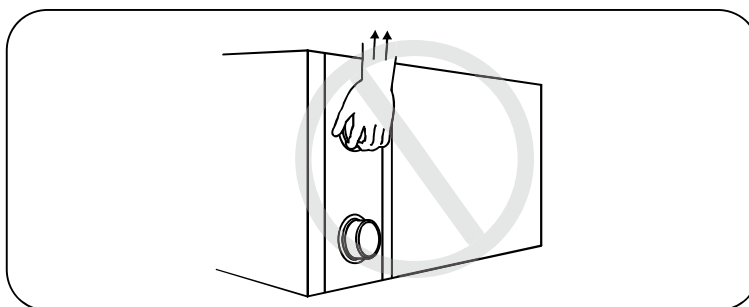

1.4.3. Не ставьте препятствий перед входом и выходом воздуха из теплового насоса.

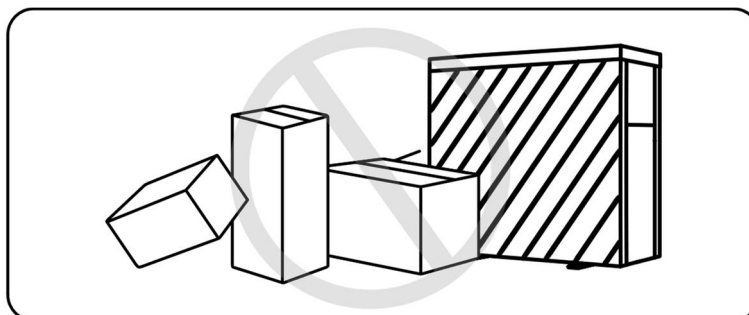

1.4.4. Не помещайте ничего во входное или выходное отверстие и не снимайте кожух вентилятора и работающий вентилятор во избежание травм.

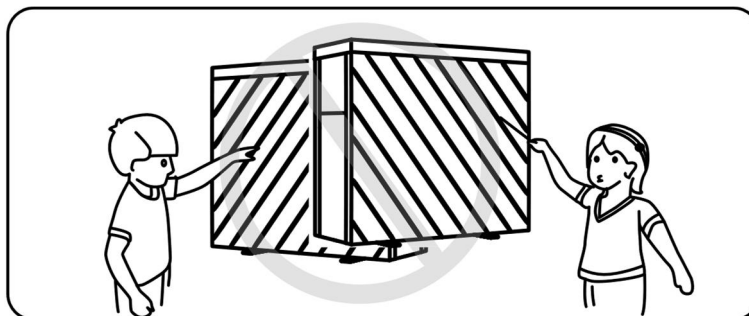

1.4.5. Не используйте и не храните горючие газы или жидкости, такие как растворители, краски и топливо, во избежание возгорания.

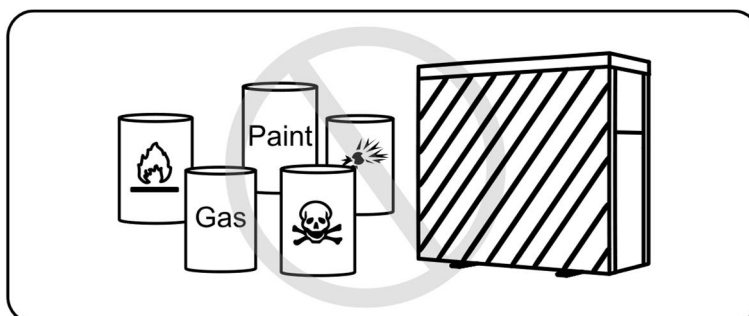

1.4.6. Если возникли какие-либо ненормальные обстоятельства, например: ненормальные шумы, запахи, дым и утечка электроэнергии, немедленно отключите питание, обеспечьте хорошую вентиляцию и держите подальше от источников огня, затем обратитесь к местному дилеру. Не пытайтесь самостоятельно ремонтировать тепловой насос.

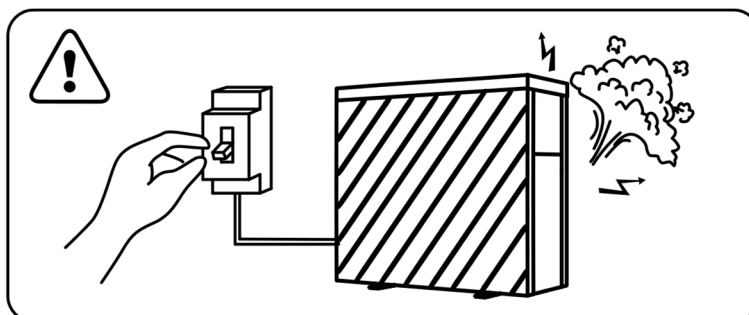

1.4.7. Главный выключатель питания должен быть вне досягаемости детей.

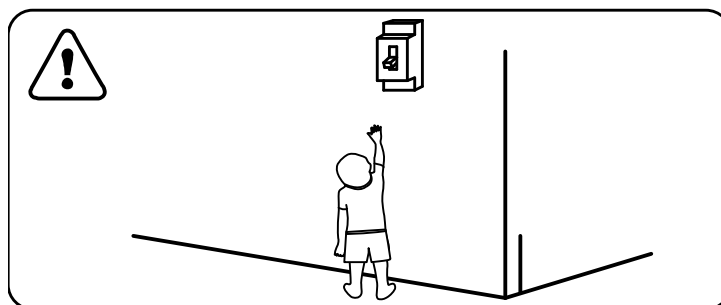

1.4.8. Пожалуйста, отключите питание в грозовую погоду.

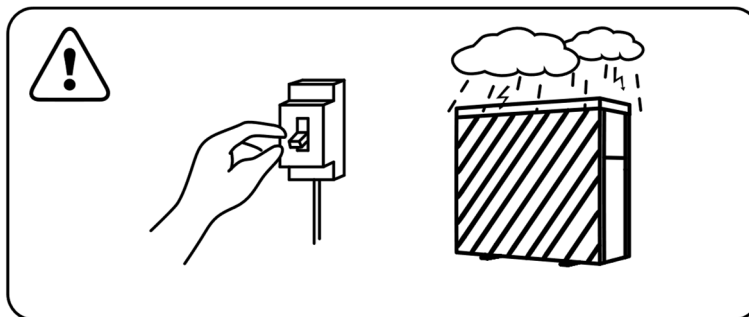

1.4.9. Обратите внимание, что следующие коды не являются неисправностью.

	КОДЫ
Нет защиты от воды	E3
Защита от замерзания	E4
Вне рабочего диапазона	E6
Недостаточный поток воды защита	E6
Ненормальная мощность	E5

## 2. ОПЕРАЦИИ

### 2.1 Обратите внимание перед использованием

- 2.1.1 Для увеличения срока службы убедитесь, что водяной насос включен до того, как тепловой насос начнет работать, а водяной насос выключен после выключения теплового насоса.
- 2.1.2 Убедитесь в отсутствии утечек воды в системе трубопроводов, затем разблокируйте экран и включите тепловой насос.

### 2.2 Инструкции по эксплуатации



СИМВОЛ	ОБОЗНАЧЕНИЕ	ФУНКЦИЯ
	ВКЛ ВЫКЛ	1. Включение/выключение питания 2. Настройка Wi-Fi
	Разблокировать	1. Нажимать это для 3 секунды к разблокировать/заблокировать экран 2. После разблокировки экрана нажмите его, чтобы выбрать режим . Авто 12~40 °C / 54 °F ~ 104 °F Нагрев 18~40 °C / 64 °F ~ 104 °F Охлаждение 12~30 °C / 54 °F ~ 86 °F
	Скорость	Выберите режим Turbo/Smart/Silence.
	Вверх вниз	Отрегулируйте заданную температуру

Примечание: будет светиться все время, когда питание включено .

① Отображение экрана в режиме ожидания:

Когда экран заблокирован, индикатор клавиши не горит.

Will show "0.00<sup>kW</sup>" when standby

0.00<sup>kW</sup>

② Блокировка экрана:







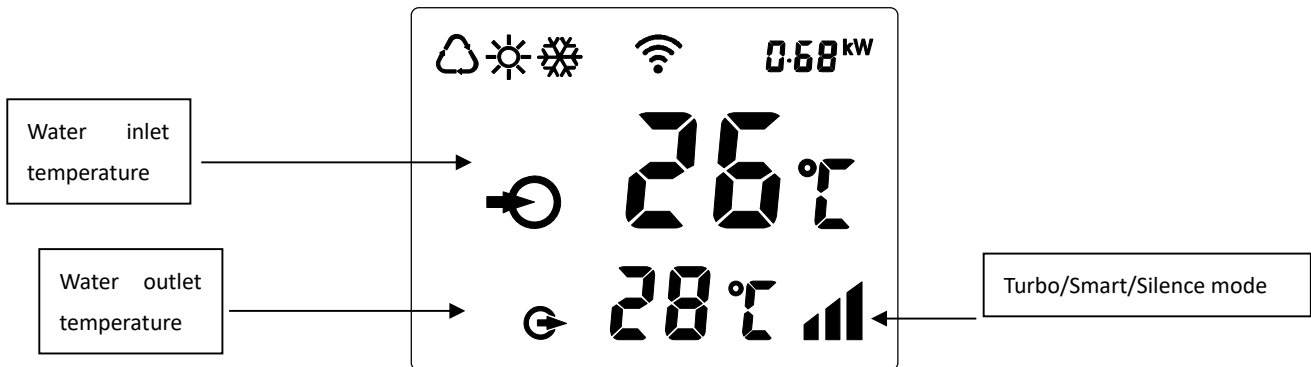

















- a. Если в течение 30 секунд не выполняется никаких действий, экран будет заблокирован.
- b. Когда HP выключен, экран будет темным и будет отображаться «0%» или «0,00 кВт».
- c. Нажмите  на 3 секунды, чтобы заблокировать экран, и он будет темным .

③ Разблокировка экрана:

- a. Нажмите и удерживайте  в течение 3 секунд, чтобы разблокировать экран, и он загорится.
- b. Только после разблокировки экрана можно использовать любые другие кнопки.



	Авто
	Обогрев
	Охлаждение
 80%	Процент теплопроизводительности
0.68 <sup>kW</sup>	Отображение энергопотребления в реальном времени
	Wi-Fi соединение
	Водозабор
	Выход воды

1. Включение питания: нажмите и удерживайте  в течение 3 секунд, чтобы загорелся экран, затем нажмите , чтобы включить тепловой насос.
2. Настройка заданной температуры: когда экран разблокирован, нажмите  или  для отображения или регулировки заданной температуры.
3. Переключение между отображением энергопотребления в реальном времени и отображением в процентах мощности нагрева: нажмите  и в  течение 5 секунд, чтобы переключиться между отображением энергопотребления в реальном времени и отображением процента мощности нагрева. Функция энергопотребления в реальном времени доступна только для однофазной сети.
4. Выбор режима: нажмите , чтобы выбрать режим.  
Авто : регулируемый диапазон температур 12~40 °C / 54 °F ~ 104 °F  
Нагрев : регулируемый диапазон температур 18~40 °C / 64 °F ~ 104 °F  
Охлаждение : регулируемый диапазон температур 12~30 °C / 54 °F ~ 86 °F
5. Выбор режима Turbo/Smart/Silence:  
Нажмите , чтобы войти в режим Turbo, и на экране появится , затем нажмите , чтобы войти в режим без звука, на экране появится . Нажмите  еще раз, появится экран  и вернитесь в интеллектуальный режим.
6. Разморозка
  - a. Автоматическая разморозка: когда тепловой насос размораживает,  будет мигать. После разморозки  перестанет мигать.
  - b. Принудительное размораживание: Когда тепловой насос нагревает, нажмите  и  вместе в течение 5 секунд, чтобы начать принудительное размораживание, и  будет мигать. После разморозки  перестанет мигать.  
Примечание: Обязательные интервалы оттаивания должны быть более 30 минут, а компрессор должен работать более 10 минут в режиме обогрева.
7. Преобразование дисплея температуры между °C и °F:  
Нажмите "  " и "  " вместе в течение 5 секунд для переключения между °C и °F.





8. Подключение к Wi-Fi

Пожалуйста, отсканируйте приведенный ниже QR-код для подключения к Wi-Fi.



**2.3 Расширенное приложение**

2.3.1 Проверка параметров

- a. Нажмите  и  вместе в течение 5 секунд, чтобы войти в состояние «Проверка параметров», код параметра «P0» и значение параметра «0» отобразятся на экране, например, «P0 0», что означает, что водяной насос работает непрерывно.
- b. В состоянии «Проверка параметров» нажмите  или  для проверки параметров.





2.3.2 Изменение параметра

В состоянии «Проверка параметров» нажмите  для входа в режим «Изменение параметров», нажмите  или  для изменения значений, затем нажмите  для подтверждения и выхода из режима «Изменение параметров», нажмите  для выхода из состояния «Проверка параметров».

2.3.3 Список параметров

НЕТ.	Содержание	Диапазон регулировки	Длина шага
P0	Водяной насос работает пусть	0: непрерывный 1: контроль температуры воды 2: Контроль времени/температуры воды	1
P1	Настройки времени (Доступно, только если для режима работы водяного насоса установлено значение «2»)	10 ~ 120 мин.	5 мин
P2	Время непрерывной работы компрессора между режимами разморозки	30 ~ 90 мин.	1 мин
P3	Температура на входе разморозки	-17~0°C / 1~32°F	1°C/1°F
P4	Максимальное время разморозки	1 ~ 12 мин.	1 мин
P5	Температура на выходе из разморозки	8~30°C/46~86°F	1°C/1°F

**2.3.4 Проверка текущего состояния**

Нажмите и удерживайте  в течение 5 секунд, чтобы войти в «Проверка рабочего состояния», и на экране попеременно отображается точка состояния «C0» и соответствующее ей значение. Проверьте все точки состояния и их соответствующие значения с помощью  или , Нажмите , чтобы выйти из режима проверки рабочего состояния.

Список проверки текущего состояния

Символ	Содержание	Единица
C0	Температура воды на входе	°C / °F
C1	Температура воды на выходе.	°C / °F
C2	Температура окружающей среды	°C / °F
C3	Температура выхлопа	°C / °F
C4	Температура трубы внешнего змеевика. (Испаритель)	°C / °F
C5	Температура возврата газа.	°C / °F
C6	Температура трубы внутреннего змеевика. (Титановый теплообменник)	°C / °F
C9	Температура охлаждающей пластины.	°C / °F
C10	Открытие электронного расширительного клапана	п
C11	Скорость вентилятора постоянного тока	(об/мин)

## 2.4 Ежедневный уход и подготовка к зиме

### 2.4.1 Ежедневное обслуживание

**⚠️** Пожалуйста, не забудьте отключить питание теплового насоса.

- Пожалуйста, очищайте тепловой насос с помощью бытовых моющих средств или чистой воды. НИКОГДА не используйте бензин, растворители или любое подобное топливо.
- Регулярно проверяйте болты, кабели и соединения.

### 2.4.2 Подготовка к зиме

В зимний сезон, когда вы не купаетесь, отключите электропитание и слейте воду из теплового насоса. При использовании теплового насоса ниже 2°C/36°F, следите за тем, чтобы поток воды был постоянным.

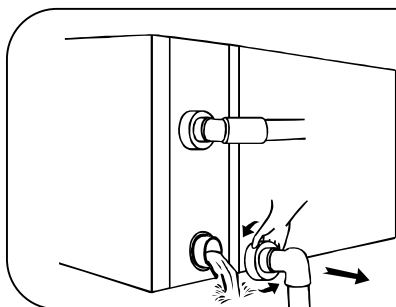

**⚠️ Attention**

Unscrew the lower water union of inlet pipe to let the water flow out.

When the water in machine freezes in winter season, the titanium heat exchanger may be damaged.

### 3. ТЕХНИЧЕСКАЯ СПЕЦИФИКАЦИЯ

Модель	AVX26-10CP	AVX30-12CP	AVX26-14CP	AVX26-17CP	AVX26-20CP
Рекомендуемый объем бассейна (м <sup>3</sup> )	18~35	25~40	30~50	35~60	40~65
Температура рабочего воздуха (°C/°F)	-20 ~43 / -4 ~109				
<b>Условия эксплуатации: воздух 26°C/80 °F , вода 26°C/80 °F , влажность 80%</b>					
Теплопроизводительность (кВт) в режиме Турбо	9.9	12.0	15.0	17.5	20.0
Теплопроизводительность (кВт) в режиме Smart	7.9	9.6	12.0	14.0	16.0
COP	22.0~7.8	30.0~7.9	22.3~7.8	22.4~7.4	22.0~7.3
COP при 50% мощности	14.7	16.0	15.3	15.1	14.9
<b>Условия эксплуатации: воздух 15°C/59 °F , вода 26°C/80 °F , влажность 70%</b>					
Теплопроизводительность (кВт) в режиме Турбо	7.0	8.5	10.6	12.4	14.2
Теплопроизводительность (кВт) в режиме Smart	5.6	6.8	8.5	9.9	11.3
COP	8.1~5.5	11.0~5.6	8.2~5.3	9.0~5.3	8.4~5.1
COP при 50% мощности	7.3	8.0	7.4	7.7	7.3
<b>Условия эксплуатации: воздух 7°C / 45 °F , вода 26 °C / 80 °F , влажность 90%</b>					
Теплопроизводительность (кВт) в режиме Турбо	5.5	7.4	8.7	10.3	12.1
COP	6.9~4.6	7.3~4.9	7.1~4.5	7.2~4.5	7.0~4.2
<b>Условия эксплуатации: воздух 35°C/95 °F , вода 28°C/82 °F , влажность 80%</b>					
Холодопроизводительность (кВт)	4.8	5.5	6.5	8.8	10.0
Звуковое давление на расстоянии 1 м дБ(А)	36.6~43.4	37.7~44.8	37.8~45.9	41.0~46.7	41.5~47.3
Звуковое давление 50% мощности на расстоянии 1 м дБ(А)	37.6	38.8	40.3	42.7	42.5
Звуковое давление на расстоянии 10 м дБ(А)	16.6~23.4	17.7~24.8	17.8~25.9	21.0~26.7	21.5~27.3
Источник питания	<b>230 В~ / 1 фаза / 50 Гц</b>				
Номинальная входная мощность (кВт) при температуре воздуха 15°C / 59 °F	0.14~1.27	0.12~1.52	0.21~2.00	0.22~2.34	0.27~2.78
Номинальный входной ток (А) при температуре воздуха 15°C / 59 °F	0.61~5.52	0.52~6.61	0.91~8.70	0.96~10.17	1.17~12.09
Рекомендуемый расход воды (м <sup>3</sup> / ч)	2~4	2~4	3~4	4~6	4~6
входа-выхода водопроводной трубы ( мм)	50				
Размер нетто Д × Ш × В (мм)	923×427×661	1120×427×661	1120×427×661	1112×427×760	1160×427×760
Вес нетто (кг)	67	74	75	85	86
Газ (г) R290	750	800	950	1000	1150
ПГП	0.02				
Эквивалент CO2 (тонн)	0.00002	0.00002	0.00002	0.00002	0.00002

# ДЛЯ ПОЛЬЗОВАТЕЛЕЙ

Модель	AVX26-23CP	AVX26-27CP	AVX26-33CP	AVX26-33CPT	AVX26-41CPT
Рекомендуемый объем бассейна (м <sup>3</sup> )	45~75	55~90	65~105	65~105	75~120
Температура рабочего воздуха (°C/°F)	-20 ~43 / -4 ~109				
<b>Условия эксплуатации: воздух 26°C/80 °F, вода 26°C/80 °F, влажность 80%</b>					
Теплопроизводительность (кВт) в режиме Турбо	23.0	26.5	33.0	33.0	42.0
Теплопроизводительность (кВт) в режиме Smart	18.4	21.2	26.4	26.4	33.6
COP	26.2~7.6	21.1~7.4	22.1~7.3	21.3~7.2	21.5~7.3
COP при 50% мощности	15.8	15.2	15.1	15.0	15.0
<b>Условия эксплуатации: воздух 15°C/59 °F, вода 26°C/80 °F, влажность 70%</b>					
Теплопроизводительность (кВт) в режиме Турбо	16.3	18.8	23.4	23.4	29.8
Теплопроизводительность (кВт) в режиме Smart	13.0	15.0	18.7	18.7	23.8
COP	9.2~5.4	8.1~5.5	8.5~5.4	8.2~5.3	8.3~5.0
COP при 50% мощности	7.8	7.3	7.6	7.6	7.5
<b>Условия эксплуатации: воздух 7°C / 45 °F, вода 26 °C / 80 °F, влажность 90%</b>					
Теплопроизводительность (кВт) в режиме Турбо	13.5	16.4	18.7	18.7	23.8
COP	7.3~4.4	6.8~4.5	7.3~4.5	6.8~4.4	6.9~4.3
<b>Условия эксплуатации: воздух 35°C/95 °F, вода 28°C/82 °F, влажность 80%</b>					
Холодопроизводительность (кВт)	11.5	12.8	15.0	15.0	19.2
Звуковое давление на расстоянии 1 м дБ(А)	41.9~49.5	39.7~49.8	42.1~50.3	42.1~50.3	41.5~50.5
Звуковое давление 50% мощности на расстоянии 1 м дБ(А)	43.3	43.1	45.2	45.2	42.5
Звуковое давление на расстоянии 10 м дБ(А)	21.9~29.5	19.7~29.8	22.1~30.3	22.1~30.3	21.5~30.5
Источник питания	230 В~ / 1 фаза / 50 Гц			400В 3 фаза~, 50 Гц	
Номинальная входная мощность (кВт) при температуре воздуха 15°C / 59 °F	0.28~3.02	0.37~3.42	0.44~4.33	0.46~4.42	0.57~5.96
Номинальный входной ток (А) при температуре воздуха 15°C / 59 °F	1.22~13.13	1.61~14.87	1.91~18.83	0.66~6.38	0.82~8.6
Рекомендуемый расход воды (м <sup>3</sup> / ч)	6.5~8.5	8~10	10~12	10~12	12~18
Спецификация входа-выхода водопровода (мм)	50				
Размер нетто Д × Ш × В (мм)	1146×536×955	1146×536×955	1315×536×1060	1315×536×1060	1397×536×1249
Вес нетто (кг)	110	113	145	154	186
Газ (г) R290	1300	1500	2200	2200	3000
ПГП	0.02				
Эквивалент CO <sub>2</sub> (тонн)	0.00003	0.00003	0.00004	0.00004	0.00006

## ***ДЛЯ ПОЛЬЗОВАТЕЛЕЙ***

- Указанные значения действительны для идеальных условий: бассейн с изотермическим покрытием, система фильтрации работает не менее 15 часов в день.
- Связанные параметры подлежат периодической корректировке для технического усовершенствования без дополнительного уведомления. Подробную информацию см. на заводской табличке.
- некоторые параметры могут быть скорректированы в будущем
-

## 1. ТРАНСПОРТ

- 1.1. При хранении или перемещении теплового насоса он должен находиться в вертикальном положении.

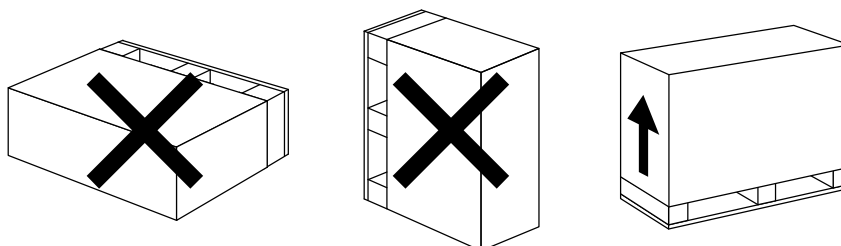

- 1.2. При перемещении теплового насоса не поднимайте водяные патрубки, поскольку это может привести к повреждению титанового теплообменника внутри теплового насоса.

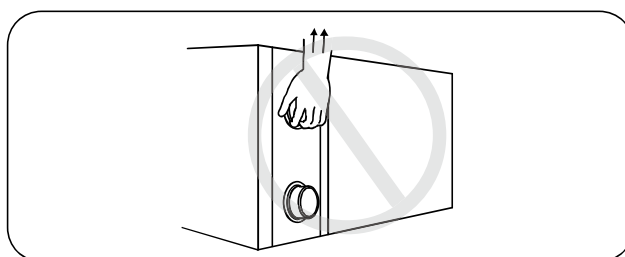

## 2. УСТАНОВКА И ОБСЛУЖИВАНИЕ

**⚠** Тепловой насос должен быть установлен профессиональной бригадой. Пользователи не имеют права выполнять установку самостоятельно, в противном случае тепловой насос может быть поврежден и представлять угрозу для безопасности пользователей.

### 2.1 Обратите внимание перед установкой

- 2.1.1 Впускные и выпускные штуцеры **не** выдерживают веса мягких труб. Тепловой насос должен быть подключен к жестким трубам!

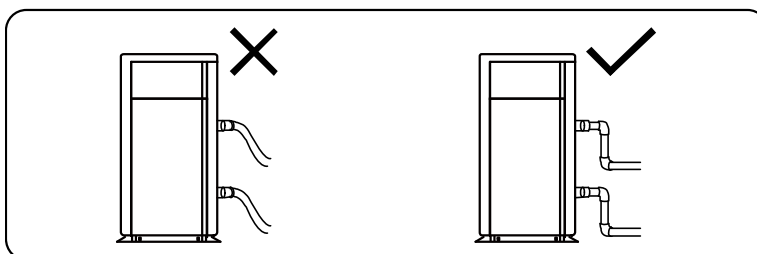

- 2.1.2 Чтобы гарантировать эффективность нагрева, длина водопровода между бассейном и тепловым насосом должна быть  $\leq 10$  м.

### 2.2 Инструкция по установке

#### 2.2.1 Расположение и размер

**⚠** Во избежание рециркуляции воздуха тепловой насос должен быть установлен на улице с хорошей вентиляцией или необходимо зарезервировать достаточно места для установки и обслуживания. См. схему ниже:

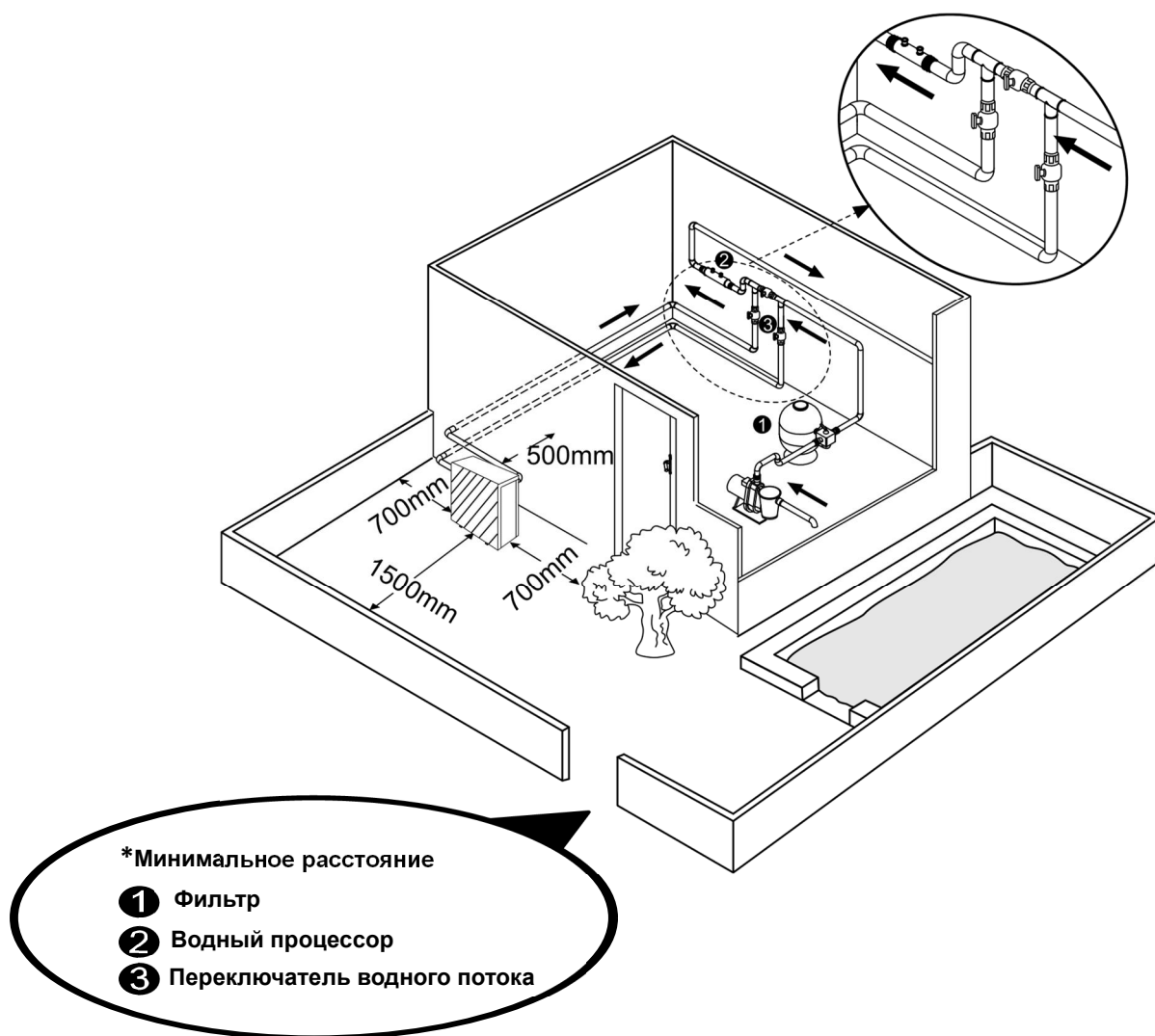

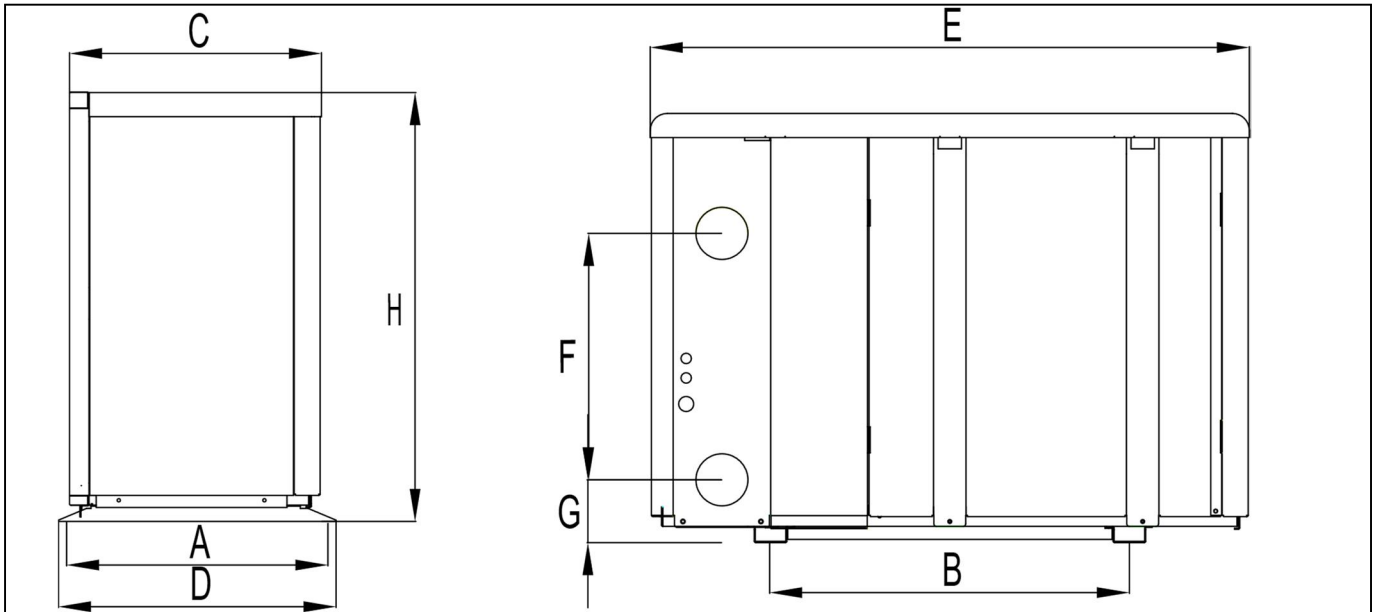

ЕДИНИЦА=ММ		А	Б	С	Д	Е	Ф	г	ЧАС
МОДЕЛЬ	AVX26-10CP	402	552	387	427	923	380	97	661
	AVX30-12CP	402	749	389	427	1120	360	97	661
	AVX26-14CP	402	749	389	427	1120	360	97	661
	AVX26-17CP	402	740	390	427	1112	420	97	760
	AVX26-20CP	402	789	389	427	1160	460	97	760
	AVX26-23CP	511	776	497.5	536	1146	560	97	955
	AVX26-27CP	511	776	497.5	536	1146	580	97	955
	AVX26-33CP	508	965	496.5	536	1315	750	97	1060
	AVX26-33CPT	508	965	496.5	536	1315	750	97	1060
	AVX26-41CPT	511	1050	497	536	1397	750	108	1249

✳ *Приведенные выше данные могут быть изменены без предварительного уведомления.*

### 2.2.2 Установка теплового насоса.

- Рама должна быть закреплена болтами (**M10**) к бетонному основанию или кронштейнам. Бетонный фундамент должен быть прочным; кронштейн должен быть достаточно прочным и обработан антикоррозийным составом;
- Для теплового насоса требуется водяной насос (**поставляется пользователем**) . Рекомендуемая спецификация насоса-поток: см. технические параметры, макс. подъем **≥10м**
- Когда тепловой насос работает, снизу будет сбрасываться конденсат, обратите на это внимание. Вставьте дренажную трубку (принадлежность) в отверстие и хорошо закрепите ее, затем подсоедините трубу для слива конденсата.

### 2.2.3 Электромонтажные и защитные устройства и спецификация кабелей

- Подключите к соответствующему источнику питания, напряжение должно

## ДЛЯ МОНТАЖНИКОВ И СПЕЦИАЛИСТОВ

соответствовать номинальному напряжению продуктов.

- Хорошо заземлите тепловой насос.
- Электропроводка должна быть подключена профессиональным техником в соответствии с принципиальной схемой.
- Установите автоматический выключатель или предохранитель в соответствии с местными нормами (рабочий ток утечки  $\leq 30 \text{ mA}$ ).
- Прокладка кабеля питания и сигнального кабеля должна быть упорядоченной и не мешать друг другу. С учетом условий окружающей среды (температура окружающей среды, прямой солнечный свет, дождь, напряжение сети, длина кабеля и т. д.) площадь поперечного сечения кабеля может быть соответствующим образом увеличена.
- Если вы используете экологически чистую энергию для питания этого оборудования, убедитесь, что напряжение источника питания стабильно и диапазон напряжения находится в диапазоне, указанном на оборудовании. Нестабильное напряжение или диапазон напряжения за пределами указанного значения легко приведет к поломке теплового насоса.

### 1. Подключение провода питания

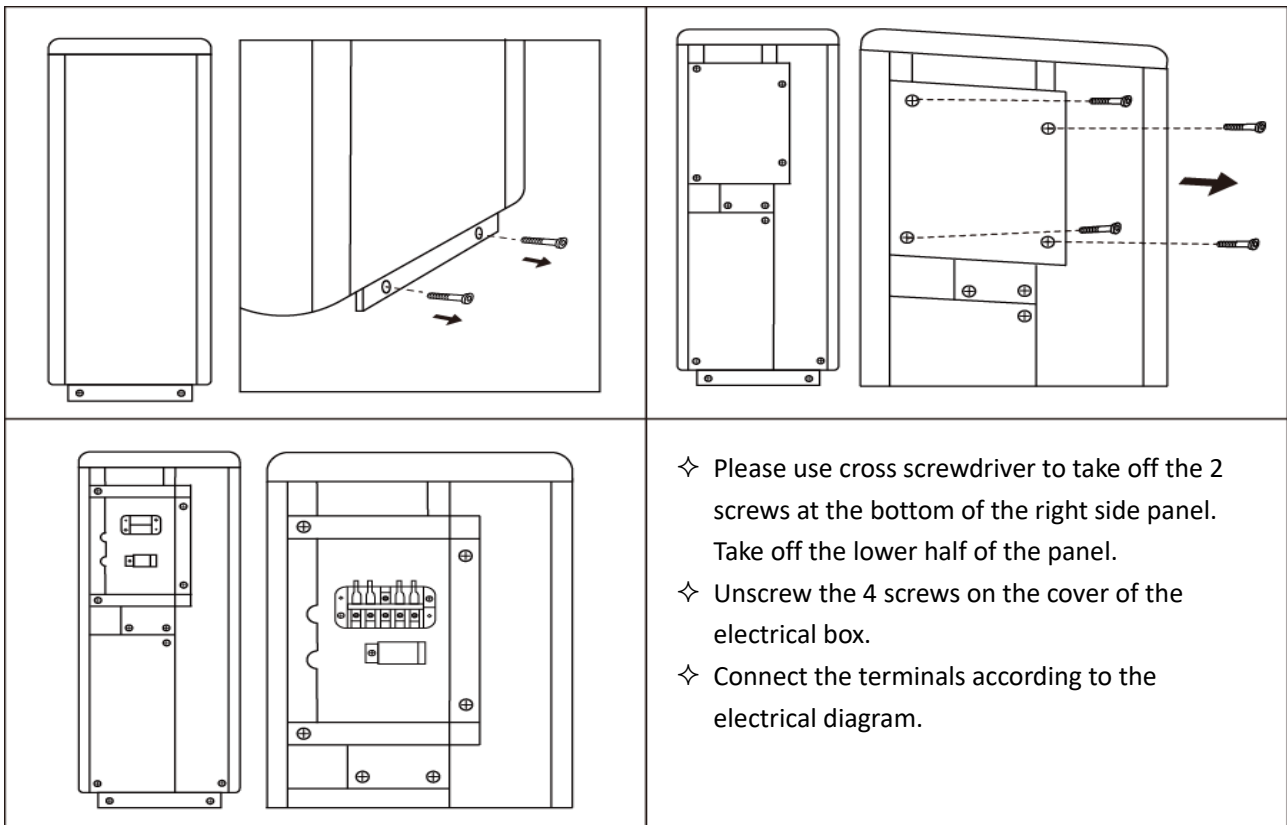

**⚠️ 2. Схема подключения**

**A. For power supply: 230V 50Hz**

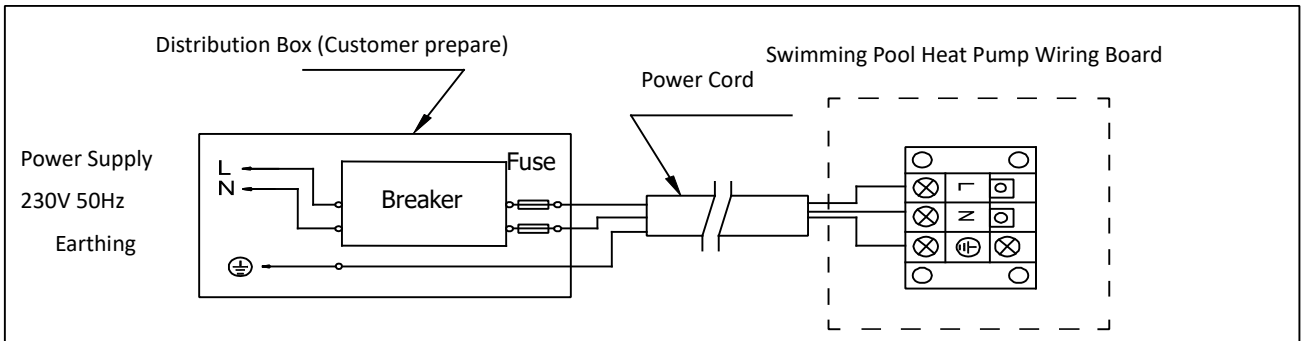

**B. For power supply: 400V 50Hz**

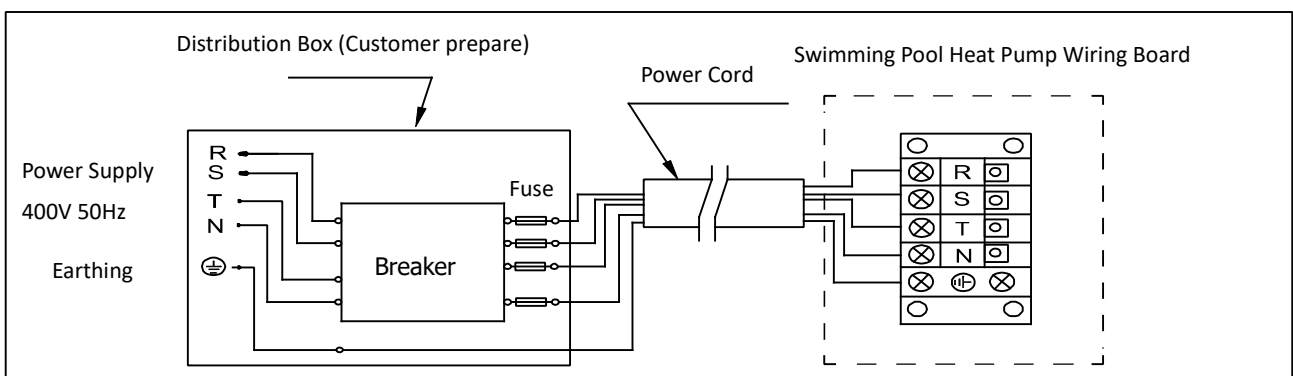

**⚠️ ПРИМЕЧАНИЕ:**

- Схема электропроводки: убедитесь, что установлен выключатель защиты от утечки.
- Если в комплект поставки не входит шнур питания с вилкой, необходимо использовать жесткое подключение к источнику питания, подключение вилок не допускается.
- Если тепловой насос оснащен вилкой, проверьте, чтобы она и соответствующая розетка имели надежную защиту от проникновения воды.
- Для безопасного использования зимой настоятельно рекомендуется установить функцию приоритета обогрева.
- Подробную схему подключения см. в Приложении 1.

## ДЛЯ МОНТАЖНИКОВ И СПЕЦИАЛИСТОВ

### 3. Варианты защиты устройств и спецификация кабеля

МОДЕЛЬ		AVX26-10CP	AVX30-12CP	AVX26-14CP	AVX26-17CP	AVX26-20CP
Выключатель	Номинальный ток (А)	10.0	12.0	15.0	16.0	19.0
	Номинальный ток остаточного действия (мА)	30	30	30	30	30
Максимальный входной ток (А)		8.0	10.0	12.5	13.5	16.0
Предохранитель (А)		10.0	12.0	15.0	16.0	19.0
Шнур питания (мм <sup>2</sup> )		3×1.5	3×2.5	3×2.5	3×2.5	3×2.5
Сигнальный кабель (мм <sup>2</sup> )		3×0.5	3×0.5	3×0.5	3×0.5	3×0.5

МОДЕЛЬ		AVX26-23CP	AVX26-27CP	AVX26-33CP	AVX26-33CPT	AVX26-41CPT
Выключатель	Номинальный ток (А)	20.0	27.0	30.0	12.0	14.0
	Номинальный ток остаточного действия (мА)	30	30	30	30	30
Максимальный входной ток (А)		17.0	22.5	25.8	10.0	11.5
Предохранитель (А)		20.0	27.0	30.0	12.0	14.0
Шнур питания (мм <sup>2</sup> )		3×4	3×4	3×6	5×2.5	5×2.5
Сигнальный кабель (мм <sup>2</sup> )		3×0.5	3×0.5	3×0.5	3×0.5	3×0.5

**ПРИМЕЧАНИЕ.** Приведенные выше данные адаптированы для шнура питания ≤ 10 м. Если длина шнура питания > 10м, диаметр провода необходимо увеличить. Сигнальный кабель можно удлинить максимум до 50 м. некоторые параметры могут быть скорректированы в будущем

### 2.3 Пробная версия после установки



**Перед включением теплового насоса внимательно проверьте все электрические соединения.**

#### 2.3.1 Проверка перед использованием

- Проверьте установку всего теплового насоса и соединения труб в соответствии с соединительным чертежом труб;
- Проверьте электрическую проводку в соответствии с электрической схемой и заземляющим соединением;
- Убедитесь, что основное питание хорошо подключено;
- Проверьте, нет ли каких-либо препятствий перед входом и выходом воздуха теплового насоса.

#### 2.3.2 Пробный

- Водяной насос должен запускаться перед тепловым насосом и выключаться после теплового насоса для обеспечения длительного срока службы.
- После запуска водяного насоса убедитесь в отсутствии утечки воды. Затем включите

## ДЛЯ МОНТАЖНИКОВ И СПЕЦИАЛИСТОВ

питание и нажмите кнопку ВКЛ/ВЫКЛ на тепловом насосе и установите желаемую температуру.

- Для защиты теплового насоса тепловой насос оснащен функцией задержки запуска. При запуске теплового насоса через 3 минуты заработает вентилятор, еще через 30 секунд заработает компрессор.
- После запуска теплового насоса бассейна проверьте наличие ненормального шума от теплового насоса.
- Проверьте настройку температуры.

### 2.4 Уход и подготовка к зиме

#### 2.4.1 Обслуживание

**⚠ Техническое обслуживание должно проводиться один раз в год квалифицированным техническим специалистом.**

- Отключите питание теплового насоса перед очисткой, осмотр и ремонт.  
Нельзя трогать в электронные компоненты до ВЕЛ индикация огня на Плата ПК выключается.
- Пожалуйста, очистите испаритель с помощью бытовых моющих средств или чистой воды. НИКОГДА не используйте бензин, растворители или любое подобное топливо.
- Регулярно проверяйте болты, кабели и соединения.

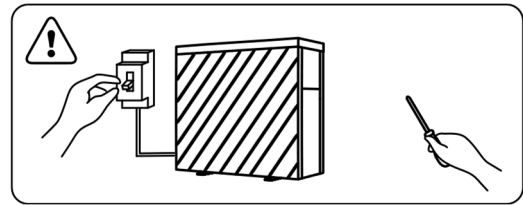

#### 2.4.2 Подготовка к зиме

В зимний сезон, когда вы не купаетесь, отключите электропитание и слейте воду из теплового насоса. При использовании теплового насоса при температуре ниже 2°C / 36°F убедитесь, что поток воды всегда есть.

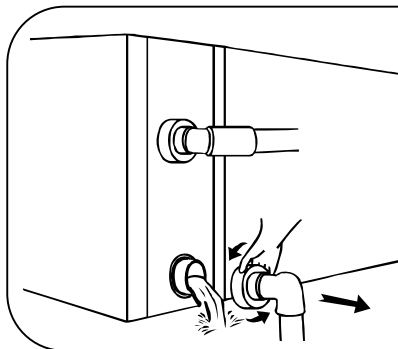

#### **⚠ Attention**

**Unscrew the lower water union of inlet pipe to let the water flow out. When the water in machine freezes in winter season, the titanium heat exchanger may be damaged.**

**3. УСТРАНЕНИЕ ЧАСТЫХ НЕИСПРАВНОСТЕЙ**

<b>ОТКАЗ</b>	<b>ПРИЧИНА</b>	<b>РЕШЕНИЕ</b>
<b>Тепловой насос не работает</b>	Нет питания	Подождите, пока питание восстановится
	Выключатель питания выключен	Включите питание
	Предохранитель сгорел	Проверить и заменить предохранитель
	Выключатель выключен	Проверьте и включите прерыватель
<b>Вентилятор работает, но с недостаточным нагревом</b>	испаритель заблокирован	Удалите препятствия
	Выход воздуха заблокирован	Удалите препятствия
	3 минуты задержки запуска	Терпеливо ждать
<b>Дисплей нормальный, но без нагрева</b>	Заданная температура. слишком низко	Установите правильную температуру нагрева.
	3 минуты задержки запуска	Терпеливо ждать
Если приведенные выше решения не работают, обратитесь к установщику с подробной информацией и номером модели. Не пытайтесь отремонтировать его самостоятельно.		

**ВНИМАНИЕ ! Пожалуйста, не пытайтесь ремонтировать тепловой насос самостоятельно, чтобы избежать риска.**

**4. КОД НЕИСПРАВНОСТИ**

<b>НЕТ.</b>	<b>ОТОБРАЖАТЬ</b>	<b>НЕ ОПИСАНИЕ ОТКАЗА</b>
1	E3	Нет защиты от воды
2	E5	Блок питания выходит за пределы рабочего диапазона
3	E6	Чрезмерная разница температур между входной и выходной
4	Eb	Слишком высокая температура окружающей среды или слишком
5	Ed	Напоминание о незамерзании
6	OFF	Переключатель контроля клиента DIN2 Отключение
<b>НЕТ.</b>	<b>Отображать</b>	<b>Описание отказа</b>
1	E1	Защита от высокого давления
2	E2	Защита от низкого давления
3	E4	Отсутствие защиты фаз (только трехфазная модель)
4	E7	Слишком высокая температура воды на выходе или слишком
5	E8	Защита от высокой температуры выхлопа
6	EA	Защита испарителя от перегрева (только в режиме охлаждения)
7	P0	Сбой связи контроллера
8	P1	Неисправность датчика температуры воды на входе
9	P2	Неисправность датчика температуры воды на выходе
10	P3	Неисправность датчика температуры выхлопных газов
11	P4	Датчик температуры трубы змеевика нагревателя (испарителя)
12	P5	Неисправность датчика температуры возврата газа
13	P6	Охлаждение (титановый теплообменник) датчик температуры
14	P7	Неисправность датчика температуры окружающего воздуха
15	P8	Неисправность датчика охлаждающей пластины
16	P9	Сбой датчика тока
17	PA	Ошибка перезапуска памяти
18	F1	Неисправность модуля привода компрессора
19	F2	Отказ модуля PFC
20	F3	Ошибка запуска компрессора
21	F4	Сбой при работе компрессора
22	F5	Плата инвертора с защитой от перегрузки по току
23	F6	Защита платы инвертора от перегрева
24	F7	Токовая защита
25	F8	Защита от перегрева охлаждающей пластины
26	F9	Отказ двигателя вентилятора
27	Fb	Конденсатор без защиты от зарядки
28	FA	Защита модуля PFC от перегрузки по току
29	8888	Сбой связи

**ПРИЛОЖЕНИЕ 1: СХЕМА ПОДКЛЮЧЕНИЯ ПРИОРИТЕТА ОБОГРЕВА  
(ДОПОЛНИТЕЛЬНО)**

**Для водяного насоса: Напряжение 230 В, мощность > 500 Вт**

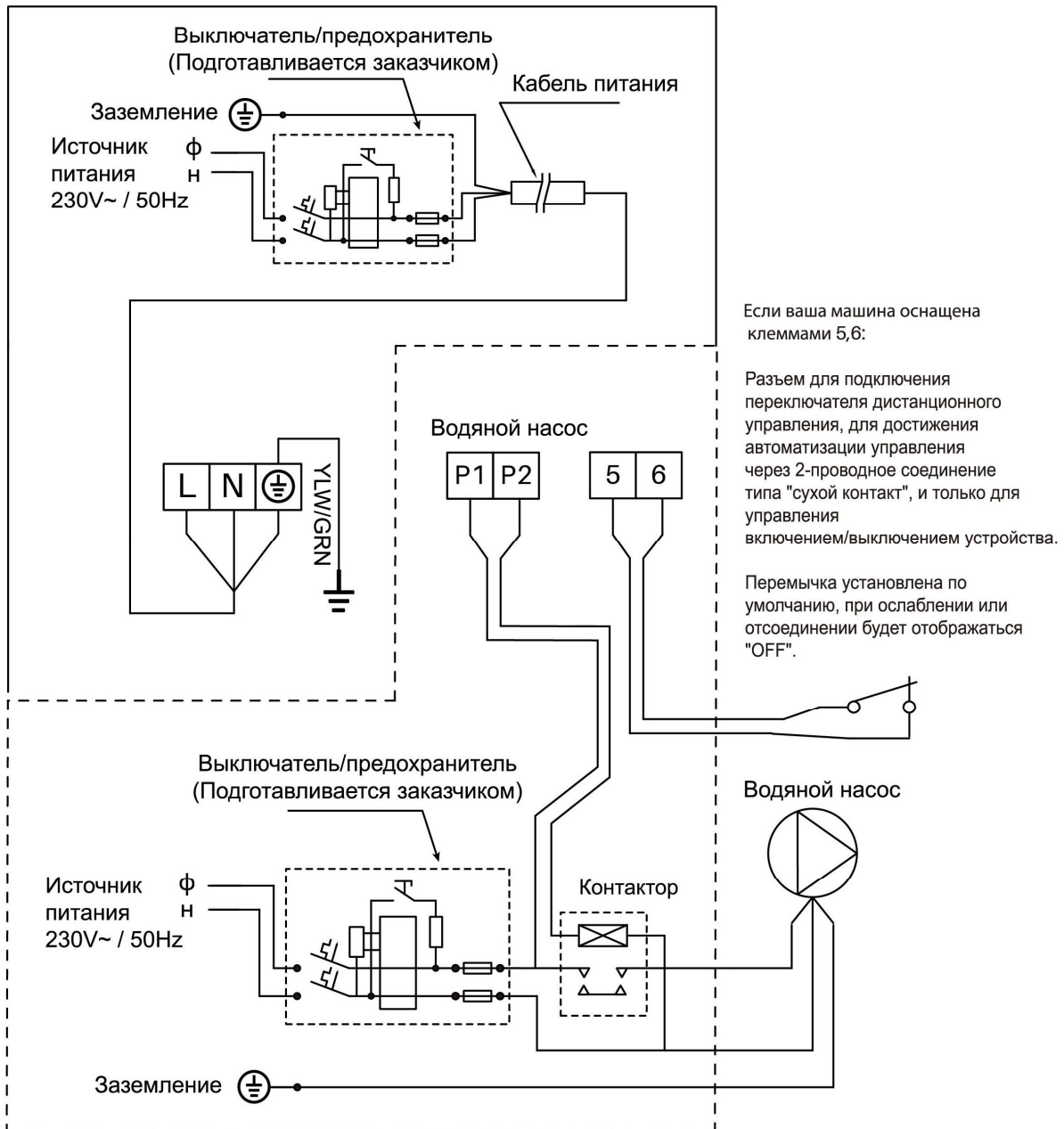

Функции в пунктирной рамке частично опциональны перед производством, проводка, пожалуйста, обратитесь к фактической машине.

**ПРИЛОЖЕНИЕ 2: СХЕМА ПОДКЛЮЧЕНИЯ ПРИОРИТЕТА ОБОГРЕВА  
(ДОПОЛНИТЕЛЬНО)**

**Для водяного насоса: Напряжение 230 В, мощность ≤ 500 Вт**

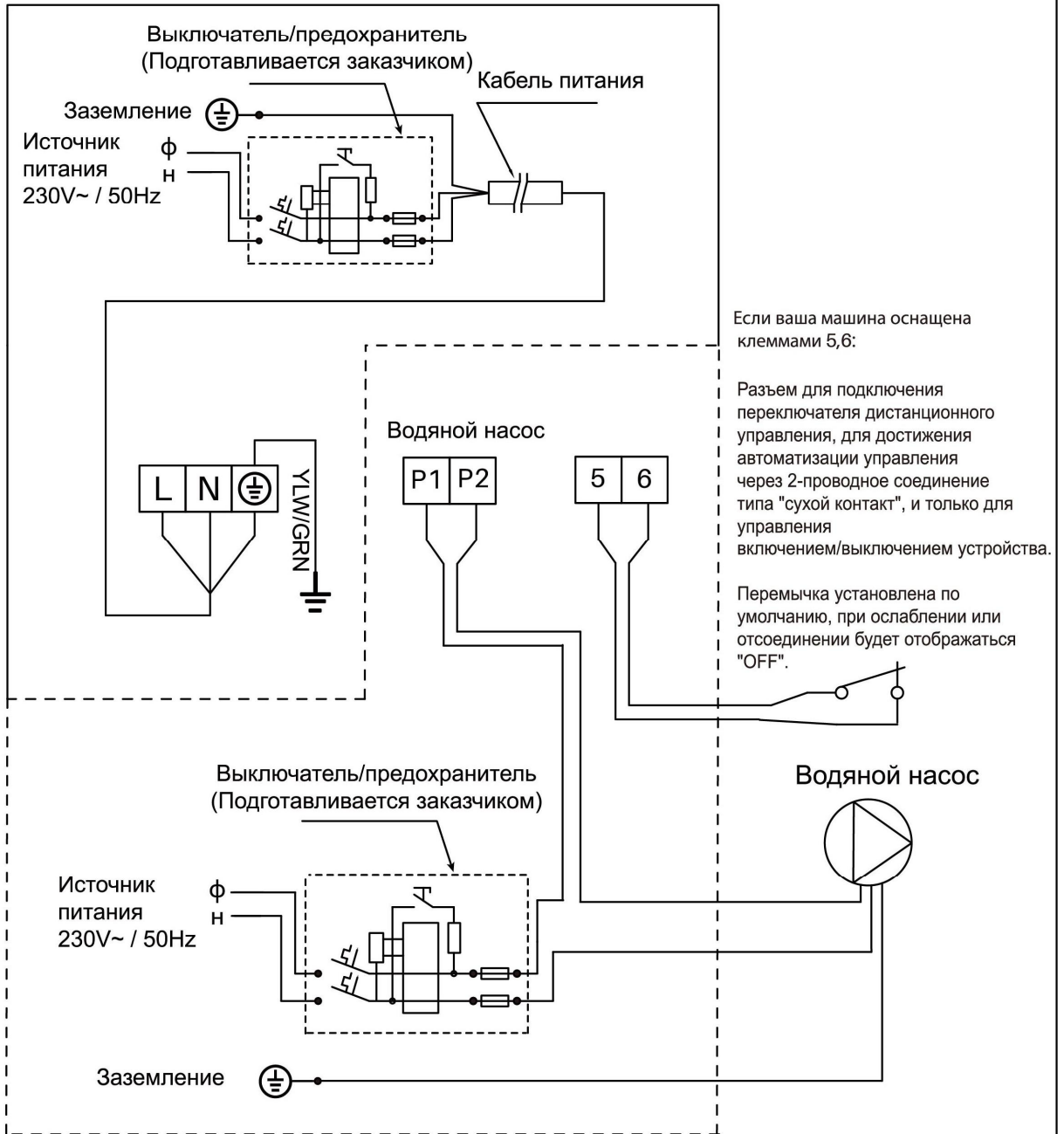

Функции в пунктирной рамке частично опциональны перед производством, проводка, пожалуйста, обратитесь к фактической машине.

**ПРИЛОЖЕНИЕ 3: СХЕМА ПОДКЛЮЧЕНИЯ ПРИОРИТЕТА ОБОГРЕВА**

**(ДОПОЛНИТЕЛЬНО)**

**Для водяного насоса: Напряжение 400 В**

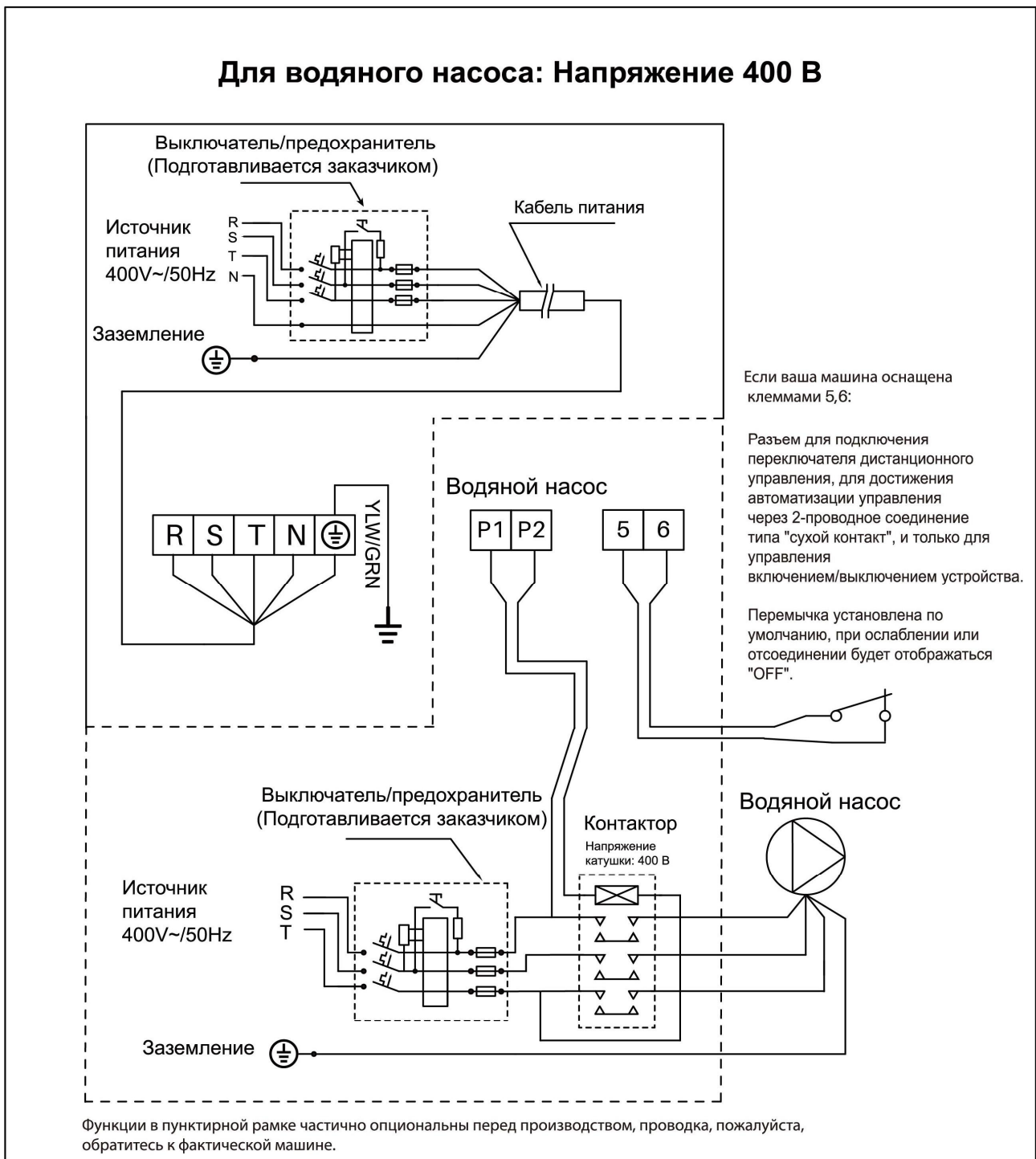

**Параллельное подключение с таймером фильтрации**

Если пользователь хочет подключить таймер водяного насоса, установщик должен подключить таймер водяного насоса и проводку водяного насоса теплового насоса параллельно. Таким образом, водяной насос может запускаться при подключении таймера водяного насоса или проводки водяного насоса теплового насоса, а водяной насос будет выключаться только при одновременном отключении обоих.

Завод оставляет за собой право окончательной интерпретации.

И сохраняйте за собой право остановить или изменить спецификацию и дизайн продукта без предварительного уведомления в любое время, нет необходимости нести вытекающие из этого обязательства.



Пожалуйста, отсканируйте QR-код, чтобы загрузить приложение.

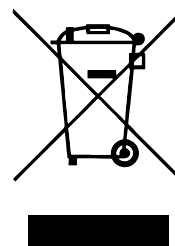

Версия: J FL153FBJ

# INSTALLATION AND USER MANUAL



RU/EN





# SUMMARY

## **FOR USERS**

1. GENERAL INFORMATION	3
1.1. Contents	3
1.2. Operating conditions and range	3
1.3. Advantages of different modes	4
1.4. Kind reminder	4
2. OPERATIONS	7
2.1. Notice before using	7
2.2. Operation instructions	7
2.3. Advanced application	10
2.4. Daily maintenance and winterizing	12
3. TECHNICAL SPECIFICATION	13

## **FOR INSTALLERS AND PROFESSIONALS**

1. TRANSPORTATION	15
2. INSTALLATION AND MAINTENANCE	15
3. TROUBLE SHOOTING FOR COMMON FAULTS	21
4. FAILURE CODE	22
APPENDIX 1: HEATING PRIORITY WIRING DIAGRAM (OPTIONAL)	23
APPENDIX 2: HEATING PRIORITY WIRING DIAGRAM (OPTIONAL)	24
APPENDIX 3: HEATING PRIORITY WIRING DIAGRAM (OPTIONAL)	25

### **PLEASE READ IT CAREFULLY AND KEEP IT FOR SUBSEQUENT USE**

This manual provides you necessary information for optimal use and maintenance. This appliance is not intended for use by persons (including children) with reduced physical, sensory or mental capabilities, or lack of experience and knowledge, unless they have been given supervision or instruction concerning use of the appliance by a person responsible for their safety.

# Warning: please note that this heat pump uses environmental friendly R290 refrigerant

- a. Please read the following tips before installation, use and maintenance.
- b. Installation, removal and maintenance must be carried out by Professional in accordance with the instructions.
- c. Gas leakage test must be done before and after installation.



Warning: flammable material.



Read operator's manual.



Operator's manual: operating instructions.



Service indicator: read technical manual.

## 1. Use

- a. It must be installed or removed by professionals, and it is forbidden to dismantle and refit without permission.
- b. **Don't put obstacles before the air inlet and outlet of the heat pump.**

## 2. Installation

- a. This product must be kept away from any source of fire.

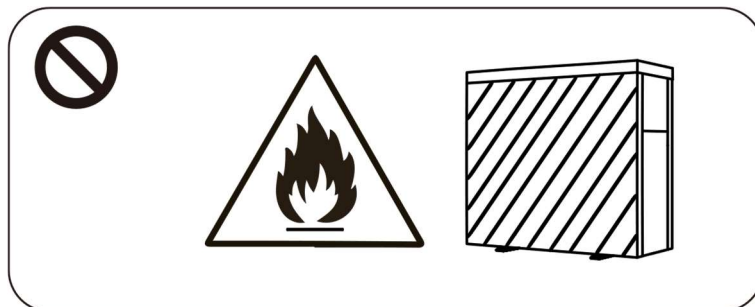

- b. The installation can't be in a closed environment or indoors, must be installed outside and kept well ventilated.

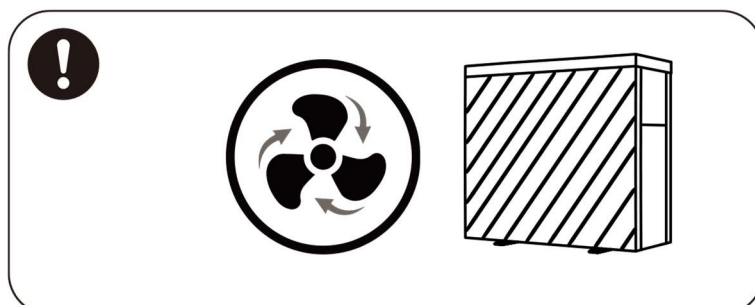

- c. Vacuum completely before welding, field welding is not allowed, welding can only be performed by professional personnel in professional maintenance center.

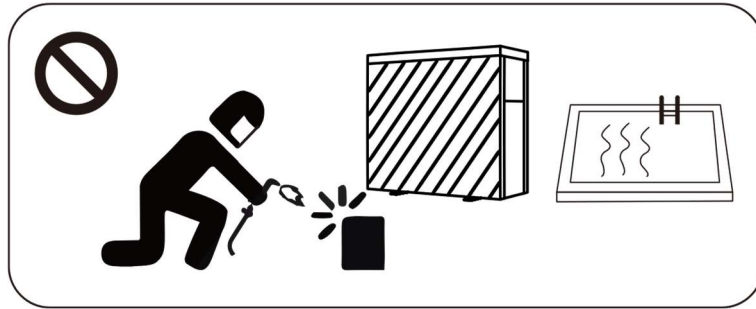

- d. Installation must be stopped immediately if any gas leakage, all personnel evacuate, good ventilation maintained and keep away from any sources of fire until the refrigerant is completely leaked out and then leave it for more than 20 minutes. The unit must be transported back to a professional maintenance center for processing.

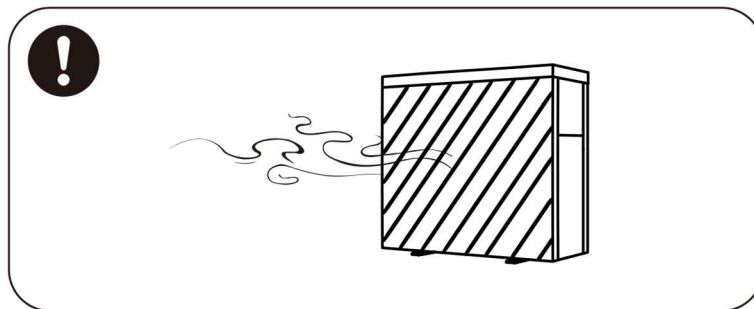

### 3. Transportation and Storage

- Keep well ventilated during transportation.
- Transporting goods at a constant speed is needed to avoid sudden acceleration or sudden braking, so as to reduce the collision of goods.
- The unit must be far away from any source of fire.
- Storage place must be bright, wide, open and good ventilation, with the required ventilation equipment. If the machine quantity meets the requirements of local laws and regulations, corresponding refrigerant detection devices and ventilation equipment should be installed.

### 4. Maintenance Notice

- If maintenance or scrap is required, contact an authorized service center nearby
- Qualification requirement  
All operators who dispose gas must be qualified by valid certification which issued by professional agency.
- When gas leakage occurs, please keep the unit placed in a well-ventilated place and keep away from any sources of fire until the refrigerant is completely leaked out and then leave it for more than 20 minutes. The unit must be transported back to a professional maintenance center for processing.
- Please strictly comply with the requirement from manufacturer when maintenance or filling gas. This chapter mainly focuses on the special maintenance requirements for using R290 refrigerant, please refer to the technical service manual for detailed servicing operations.

# 1. GENERAL INFORMATION

## 1.1. Contents

After unpacking, please check if you have all the following components.

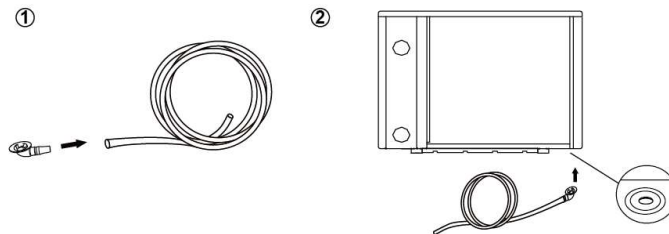
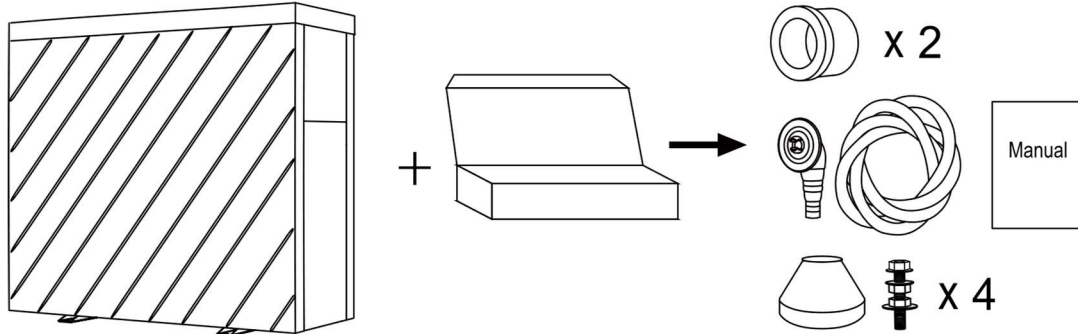

**NOTICE:**

Please install the water unions step by step.

**STEP 1**

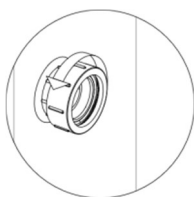

**STEP 2**

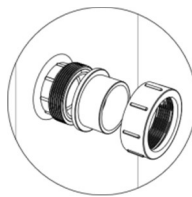

**STEP 3**

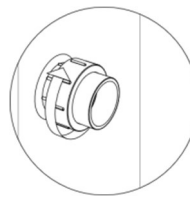



## 1.2. Operating conditions and range

ITEMS		RANGE
Operating range	Air temp	-20°C~43°C / -4°F~109°F
Temp. setting	Heating	18°C~40°C / 64°F~104°F
	Cooling	12°C~30°C / 54°F~86°F

The heat pump will have ideal performance in the operation range Air 15°C~25°C / 59°F ~77°F.

### 1.3. Advantages of different modes

The heat pump has three modes: Turbo, Smart and Silence. They have different advantages under different conditions.

MODE	ADVANTAGES
Turbo mode 	Heating capacity: 130%~20% Fast heating, intelligent optimization according to ambient temperature and water temperature Energy efficiently saving
Smart mode 	Heating capacity: 100%~20% Intelligent optimization according to ambient temperature and water temperature Energy efficiently saving
Silence mode 	Heating capacity: 60%~20% Use at night

### 1.4. Kind reminder

 In case of power failure during the operation of the machine, the machine will automatically restart when the power is restored.

1.4.1. The heat pump can only be used to heat the pool water. It can NEVER be used to heat other flammable or turbid liquid.

1.4.2. Don't lift the water unions when moving the heat pump since the titanium heat exchanger inside the heat pump will be damaged.

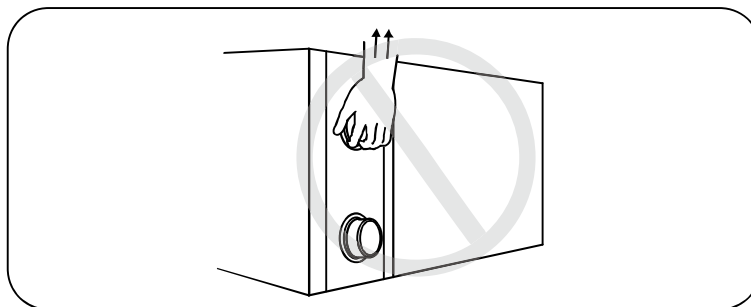

1.4.3. Don't put obstacles before the air inlet and outlet of the heat pump.

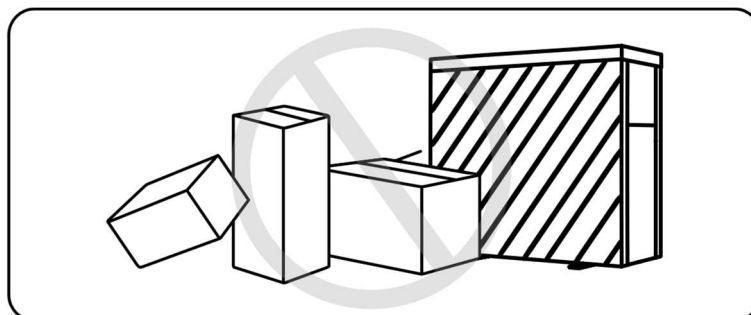

**FOR USERS**

1.4.4. Do not put anything into the inlet or outlet, and do not remove the fan cover and the running fan to avoid injury.

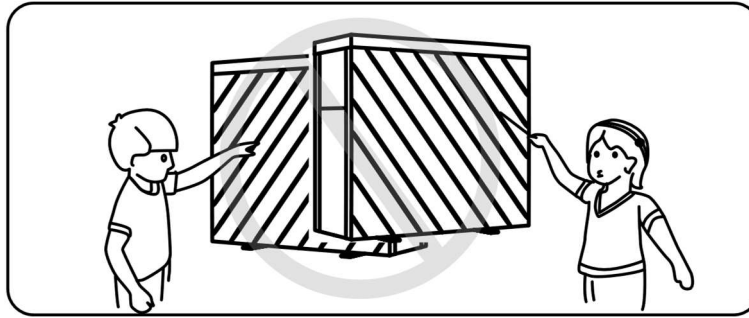

1.4.5. Don't use or store combustible gas or liquid such as thinners, paint and fuel to avoid fire.

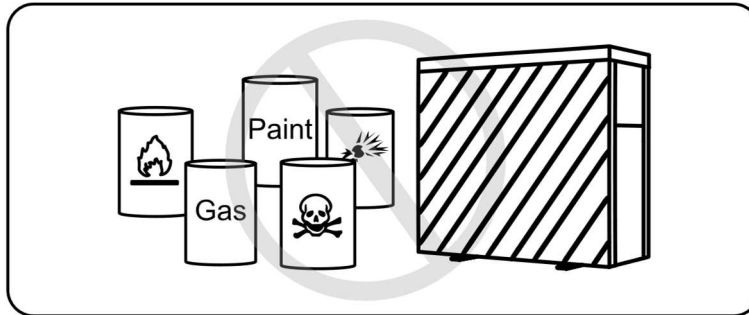

1.4.6. If any abnormal circumstances occurred, e.g.: **abnormal noises, smells, smokes and leakage of electricity**, switch off the main power immediately, keep good ventilation and keep away from any sources of fire, then contact your local dealer. Don't try to repair the heat pump by yourselves.

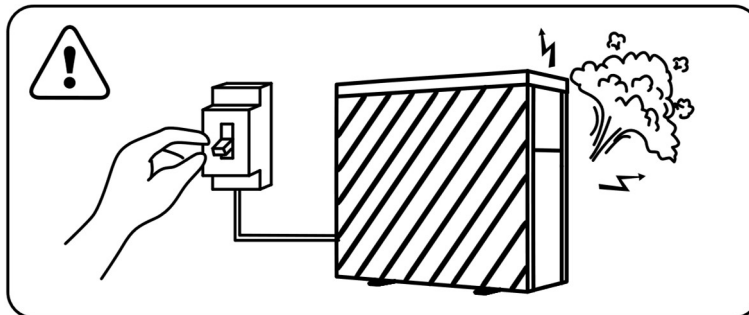

1.4.7. The main power switch should be out of the reach of Children.

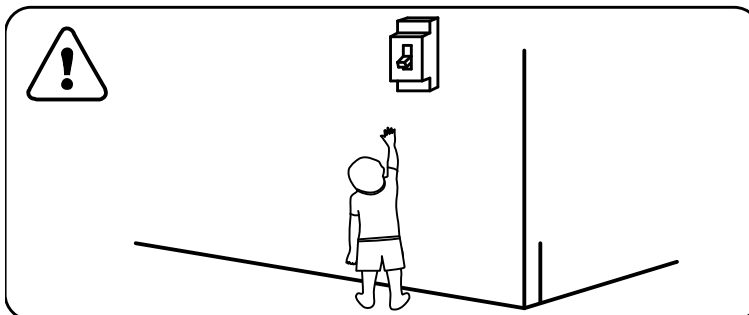

1.4.8. Please cut off the power in the lightning storm weather.

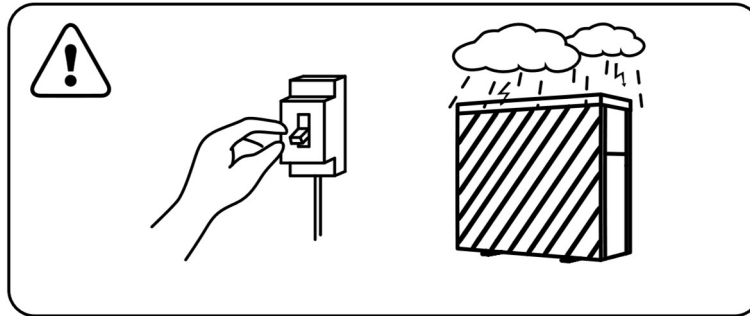

1.4.9. Please note that the following codes are not failure.

	CODES
No water protection	E3
Anti-Freezing Protection	Ed
Out of the operating range	Eb
Insufficient water flow protection	E6
Power abnormal	E5





## 2. OPERATIONS

### 2.1 Notice before using

- 2.1.1 For longer service life, please ensure water pump is on before heat pump starts to work, and water pump is off after heat pump is off.
- 2.1.2 Ensure no water leakage on piping system, then unlock screen and power on heat pump.

### 2.2 Operation instructions



SYMBOL	DESIGNATION	FUNCTION
	ON/OFF	<ol style="list-style-type: none"> <li>1. Power On/Off</li> <li>2. Wi-Fi setting</li> </ol>
	Unlock	<ol style="list-style-type: none"> <li>1. Press it for 3 seconds to unlock/lock screen</li> <li>2. After screen is unlocked, press it to select mode.                      Auto 12~40°C / 54°F~104°F                      Heating 18~40°C / 64°F~104°F                      Cooling 12~30°C / 54°F~86°F</li> </ol>
	Speed	Select Turbo/Smart/Silence mode
	Up / Down	Adjust set temperature

Note:  will be light all the time when power is on.

## FOR USERS

### ① Standby screen display:

When the screen is locked, the key lamp will be off.

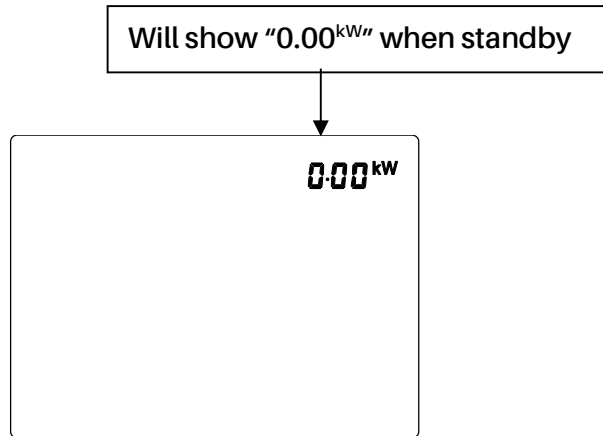

### ② Screen lock:

- If no operation in 30 seconds, screen will be locked.
- When HP is off, screen will be dark and "0%" or "0.00<sup>kW</sup>" will be displayed.
- Press  for 3 seconds to lock screen and it will be dark.

### ③ Screen unlock:

- Press  for 3 seconds to unlock screen and it will be lit up.
- Only after screen is unlocked, any other buttons can be functioned.

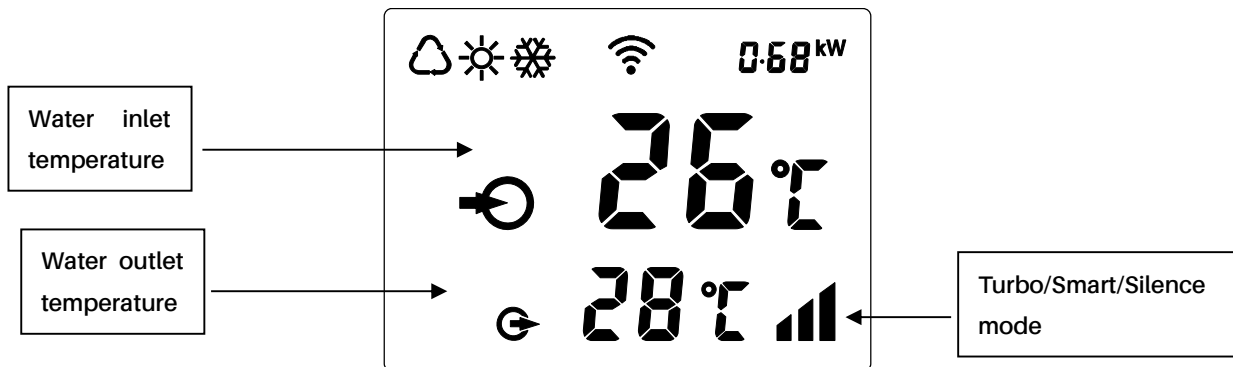

	Auto
	Heating
	Cooling
	Heating capacity percentage
	Real-time power consumption display
	Wi-Fi connection
	Water inlet
	Water outlet

1. Power On: Press for 3 seconds to light up screen, then press to power on heat pump.
2. Adjust Set Temperature: When screen is unlocked, press or to display or adjust the set temperature.
3. Switching of real-time power consumption and heating capacity percentage display: Press and 5 seconds to switch between real-time power consumption display and heating capacity percentage display.
4. Mode Selection: Press to select mode.

Auto : adjustable temperature range 12~40°C / 54°F~104°F

Heating : adjustable temperature range 18~40°C / 64°F~104°F





Cooling : adjustable temperature range 12~30°C / 54°F~86°F

5. Turbo/Smart/Silence mode selection:

Press to enter Turbo mode, and screen shows , then press to enter Silence mode, the screen shows . Press again, the screen shows and return to Smart mode.



6. Defrosting

a. Auto Defrosting: When heat pump is defrosting, will be flashing. After defrosting, will stop flashing.

b. Compulsory Defrosting: When heat pump is heating, press  and  together for 5 seconds to start compulsory defrosting, and  will be flashing. After defrosting,  will stop flashing.

Note: Compulsory defrosting intervals should be more than 30 minutes and the compressor should run for more than 10 minutes at heating mode.

7. Temperature display conversion between °C and °F:

Press "" and "" together for 5 seconds to switch between °C and °F.





8. Wi-Fi connection

Please kindly scan below QR code for Wi-Fi connection.







## 2.3 Advanced application

### 2.3.1 Parameter Checking

- a. Press  and  together for 5 seconds to enter "Parameter Checking" status, the parameter code "P0" and the parameter value "0" will display on the screen, such as "P0 0", which means water pump running way is continuous.
- b. In "Parameter Checking" status, press  or  to check the parameters.





### 2.3.2 Parameter Modification

In "Parameter Checking" status, press  to enter the "Parameter Modification" mode, press  or  to change the values, then press  to confirm and quit "Parameter Modification" mode, press  to quit "Parameter Checking" status.

## 2.3.3 Parameter list

NO.	Content	Adjust range	Step length
P0	Water Pump Running Way	0: Continuous 1: Water temp control 2: Time/water temp control	1
P1	Time Setting (Only available when the water pump running way is set to "2")	10 ~ 120 min	5 min
P2	Compressor Continuously Running Time between Defrosting Mode	30 ~ 90 min	1 min
P3	Defrosting Entry Temp	-17~0°C / 1~32°F	1°C / 1°F
P4	Maximum Defrosting Running Time	1 ~ 12 min	1 min
P5	Defrosting Exit Temp	8~30°C / 46~86°F	1°C / 1°F

## 2.3.4 Running status checking

Press  for 5 seconds, enter into "Running status checking", and the screen alternately shows status point "C0" and its corresponding value. Check all status points and their corresponding value through  or , Press  to quit "running status checking" mode.

## Running status checking list

Symbol	Content	Unit
C0	Inlet water temp.	°C / °F
C1	Outlet water temp.	°C / °F
C2	Ambient temp.	°C / °F
C3	Exhaust temp.	°C / °F
C4	Outer coil pipe temp. (Evaporator)	°C / °F
C5	Gas return temp.	°C / °F
C6	Inner coil pipe temp. (Titanium heat exchanger)	°C / °F
C9	Cooling plate temp.	°C / °F
C10	Electronic expansion valve opening	P
C11	DC fan speed	(r/min)

## 2.4 Daily maintenance and winterizing

### 2.4.1 Daily Maintenance

**⚠ Please don't forget to cut off power supply of the heat pump**

- Please clean the heat pump with household detergents or clean water, NEVER use gasoline, thinners or any similar fuel.
- Check bolts, cables and connections regularly.

### 2.4.2 Winterizing

In winter season when you don't swim, please cut off power supply and drain water out of the heat pump. When using the heat pump under 2°C / 36°F, make sure there is always water flow.

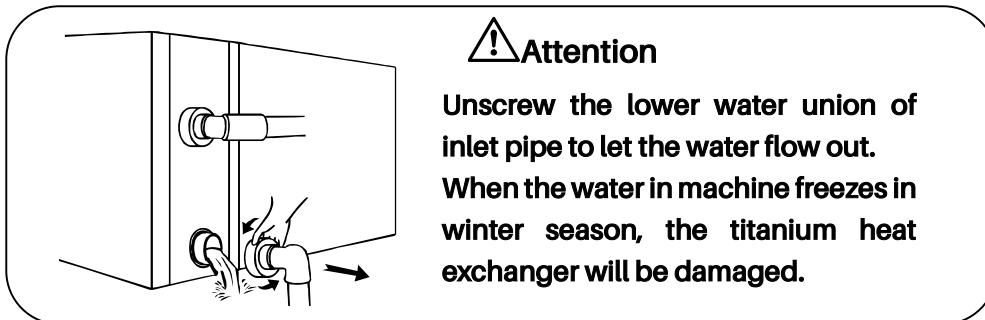

### 3. TECHNICAL SPECIFICATION

Model	AVX26-10CP	AVX30-12CP	AVX26-14CP	AVX26-17CP	AVX26-20CP
Advised pool volume (m <sup>3</sup> )	18~35	25~40	30~50	35~60	40~65
Working air temp (°C / °F)	-20 ~43 / -4 ~109				
<b>Performance Condition: Air 26°C / 80°F, Water 26°C / 80°F, Humidity 80%</b>					
Heating capacity (kW) in Turbo mode	9.9	12.0	15.0	17.5	20.0
Heating capacity (kW) in Smart mode	7.9	9.6	12.0	14.0	16.0
COP	22.0~7.8	30.0~7.9	22.3~7.8	22.4~7.4	22.0~7.3
COP at 50% capacity	14.7	16.0	15.3	15.1	14.9
<b>Performance Condition: Air 15°C / 59°F, Water 26°C / 80°F, Humidity 70%</b>					
Heating capacity (kW) in Turbo mode	7.0	8.5	10.6	12.4	14.2
Heating capacity (kW) in Smart mode	5.6	6.8	8.5	9.9	11.3
COP	8.1~5.5	11.0~5.6	8.2~5.3	9.0~5.3	8.4~5.1
COP at 50% capacity	7.3	8.0	7.4	7.7	7.3
<b>Performance Condition: Air 7°C / 45 °F, Water 26°C / 80°F, Humidity 90%</b>					
Heating capacity (kW) in Turbo mode	5.5	7.4	8.7	10.3	12.1
COP	6.9~4.6	7.3~4.9	7.1~4.5	7.2~4.5	7.0~4.2
<b>Performance Condition: Air 35°C / 95°F, Water 28°C / 82°F, Humidity 80%</b>					
Cooling capacity (kW)	4.8	5.5	6.5	8.8	10.0
Sound pressure at 1m dB(A)	36.6~43.4	37.7~44.8	37.8~45.9	41.0~46.7	41.5~47.3
Sound pressure of 50% capacity at 1m dB(A)	37.6	38.8	40.3	42.7	42.5
Sound pressure at 10m dB(A)	16.6~23.4	17.7~24.8	17.8~25.9	21.0~26.7	21.5~27.3
Power supply	230V~/1Ph/50Hz				
Rated input power (kW) at air 15°C / 59°F	0.14~1.27	0.12~1.52	0.21~2.00	0.22~2.34	0.27~2.78
Rated input current (A) at air 15°C / 59°F	0.61~5.52	0.52~6.61	0.91~8.70	0.96~10.17	1.17~12.09
Advised water flux (m <sup>3</sup> /h)	2~4	2~4	3~4	4~6	4~6
Water pipe in-out Spec (mm)	50				
Net Dimension L × W × H (mm)	923×427×661	1120×427×661	1120×427×661	1112×427×760	1160×427×760
Net Weight (kg)	67	74	75	85	86
Gas (g) R290	750	800	950	1000	1150
GWP	0.02				
CO2 equivalent (tonnes)	0.00002	0.00002	0.00002	0.00002	0.00002

**FOR USERS**

Model	AVX26-23CP	AVX26-27CP	AVX26-33CP	AVX26-33CPT	AVX26-41CPT
Advised pool volume (m <sup>3</sup> )	45~75	55~90	65~105	65~105	75~120
Working air temp (°C / °F)	-20 ~43 / -4 ~109				
<b>Performance Condition: Air 26°C / 80°F, Water 26°C / 80°F, Humidity 80%</b>					
Heating capacity (kW) in Turbo mode	23.0	26.5	33.0	33.0	42.0
Heating capacity (kW) in Smart mode	18.4	21.2	26.4	26.4	33.6
COP	26.2~7.6	21.1~7.4	22.1~7.3	21.3~7.2	21.5~7.3
COP at 50% capacity	15.8	15.2	15.1	15.0	15.0
<b>Performance Condition: Air 15°C / 59°F, Water 26°C / 80°F, Humidity 70%</b>					
Heating capacity (kW) in Turbo mode	16.3	18.8	23.4	23.4	29.8
Heating capacity (kW) in Smart mode	13.0	15.0	18.7	18.7	23.8
COP	9.2~5.4	8.1~5.5	8.5~5.4	8.2~5.3	8.3~5.0
COP at 50% capacity	7.8	7.3	7.6	7.6	7.5
<b>Performance Condition: Air 7°C / 45 °F, Water 26°C / 80°F, Humidity 90%</b>					
Heating capacity (kW) in Turbo mode	13.5	16.4	18.7	18.7	23.8
COP	7.3~4.4	6.8~4.5	7.3~4.5	6.8~4.4	6.9~4.3
<b>Performance Condition: Air 35°C / 95°F, Water 28°C / 82°F, Humidity 80%</b>					
Cooling capacity (kW)	11.5	12.8	15.0	15.0	19.2
Sound pressure at 1m dB(A)	41.9~49.5	39.7~49.8	42.1~50.3	42.1~50.3	41.5~50.5
Sound pressure of 50% capacity at 1m dB(A)	43.3	43.1	45.2	45.2	42.5
Sound pressure at 10m dB(A)	21.9~29.5	19.7~29.8	22.1~30.3	22.1~30.3	21.5~30.5
Power supply	230V~/1Ph/50Hz			400V 3N~, 50Hz	
Rated input power (kW) at air 15°C / 59°F	0.28~3.02	0.37~3.42	0.44~4.33	0.46~4.42	0.57~5.96
Rated input current (A) at air 15°C / 59°F	1.22~13.13	1.61~14.87	1.91~18.83	0.66~6.38	0.82~8.6
Advised water flux (m <sup>3</sup> /h)	6.5~8.5	8~10	10~12	10~12	12~18
Water pipe in-out Spec (mm)	50				
Net Dimension L × W × H (mm)	1146×536×955	1146×536×955	1315×536×1060	1315×536×1060	1397×536×1249
Net Weight (kg)	110	113	145	154	186
Gas (g) R290	1300	1500	2200	2200	3000
GWP	0.02				
CO2 equivalent (tonnes)	0.00003	0.00003	0.00004	0.00004	0.00006

The values indicated are valid under ideal conditions: Pool covered with an isothermal cover, filtration system running at least 15 hours a day.

- Related parameters subject to adjustment periodically for technical improvement without further notice. For details please refer to nameplate.

## **1. TRANSPORTATION**

- 1.1. When storing or moving the heat pump, the heat pump should be at the upright position.

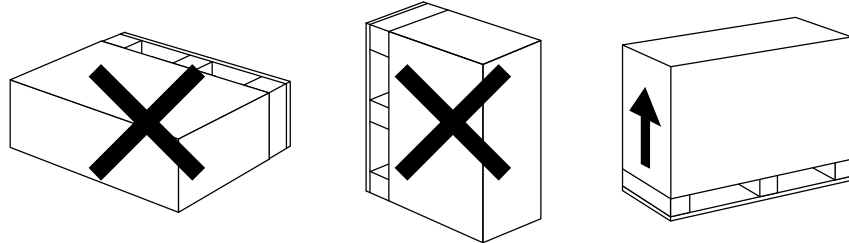

- 1.2. When moving the heat pump, do not lift the water unions since the titanium heat exchanger inside the heat pump will be damaged.

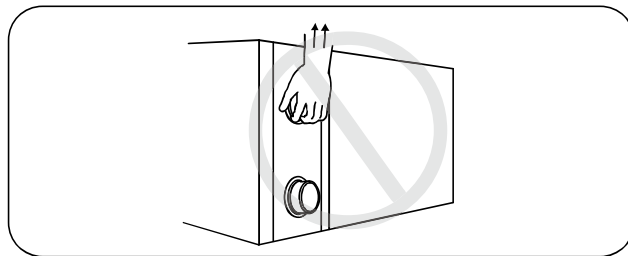

## **2. INSTALLATION AND MAINTENANCE**

**⚠** The heat pump must be installed by a professional team. The users are not qualified to install by themselves, otherwise the heat pump might be damaged and risky for users' safety.

### **2.1 Notice before installation**

- 2.1.1 The inlet and outlet water unions **can't** bear the weight of soft pipes. The heat pump must be connected with hard pipes!

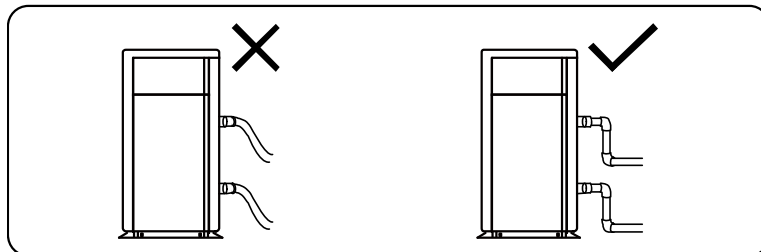

- 2.1.2 In order to guarantee the heating efficiency, the water pipe length should be  $\leq 10\text{m}$  between the pool and the heat pump.

## 2.2 Installation instruction

### 2.2.1 Location and size

**!** To avoid air recirculation, the heat pump must be installed in an outside place with good ventilation or should reserve sufficient space for installation and maintenance. Please refer to the schema below:

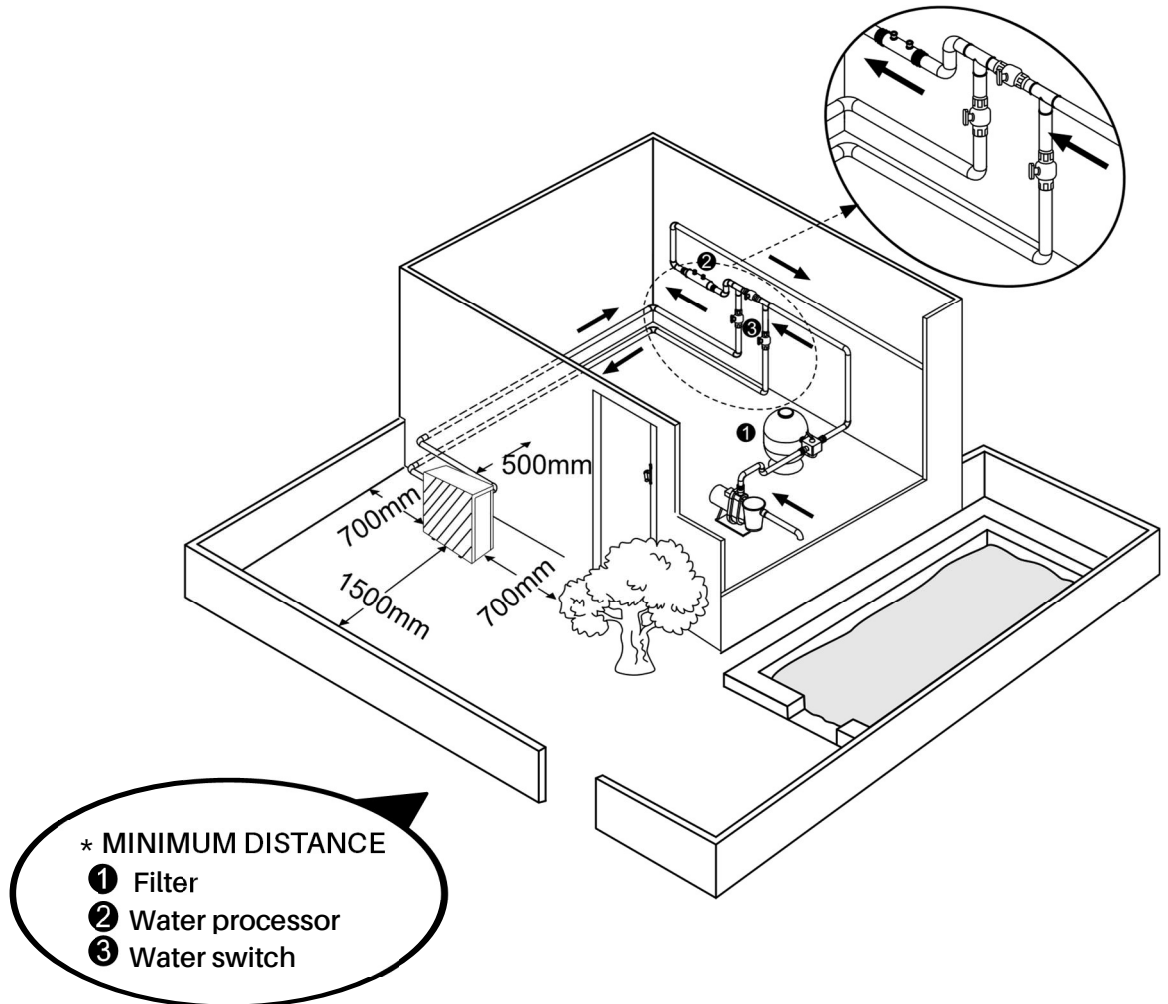

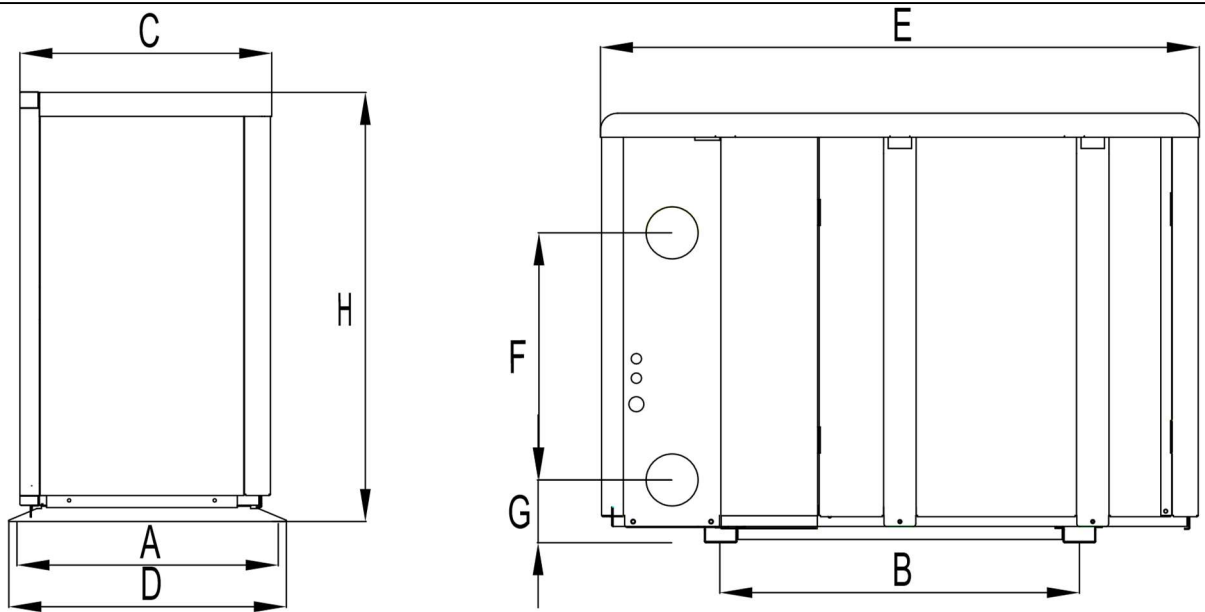

UNIT=MM		A	B	C	D	E	F	G	H
<b>MODEL</b>	AVX26-10CP	402	552	387	427	923	380	97	661
	AVX30-12CP	402	749	389	427	1120	360	97	661
	AVX26-14CP	402	749	389	427	1120	360	97	661
	AVX26-17CP	402	740	390	427	1112	420	97	760
	AVX26-20CP	402	789	389	427	1160	460	97	760
	AVX26-23CP	511	776	497.5	536	1146	560	97	955
	AVX26-27CP	511	776	497.5	536	1146	580	97	955
	AVX26-33CP	508	965	496.5	536	1315	750	97	1060
	AVX26-33CPT	508	965	496.5	536	1315	750	97	1060
	AVX26-41CPT	511	1050	497	536	1397	750	108	1249

**※ Above data is subject to modification without notice.**

**2.2.2 Heat pump installation.**

- The frame must be fixed by bolts (**M10**) to concrete foundation or brackets. The concrete foundation must be solid; the bracket must be strong enough and anti-rust treated;
- The heat pump needs a water pump (**Supplied by the user**). The recommended pump specification-flux: refer to Technical Parameter, Max. lift  $\geq 10\text{m}$
- When the heat pump is running, there will be condensation water discharged from the bottom, please pay attention to it. Please insert the drainage tube (accessory) into the hole and clip it well, then connect a pipe to drain off the condensation water.

**2.2.3 Wiring and protecting devices and cable specification**

- Connect to appropriate power supply, the voltage should comply with the rated voltage of the products.
- Well earth the heat pump.

## FOR INSTALLERS AND PROFESSIONALS

- Wiring must be connected by a professional technician according to the circuit diagram.
- Set breaker or fuse according to the local code (leakage operating current  $\leq 30\text{mA}$ ).
- The layout of power cable and signal cable should be orderly and not affecting each other. Considering the environmental conditions (ambient temperature, direct sunlight, rain, grid voltage, cable length, etc.), the cross-sectional area of the cable can be appropriately increased.
- If you use green energy to power this equipment, please make sure the power supply voltage is stable and the voltage range is within the range indicated on the equipment. Unstable voltage or voltage range beyond the indicated value will easily cause damage to the machine.

### 1. Connecting your power wire

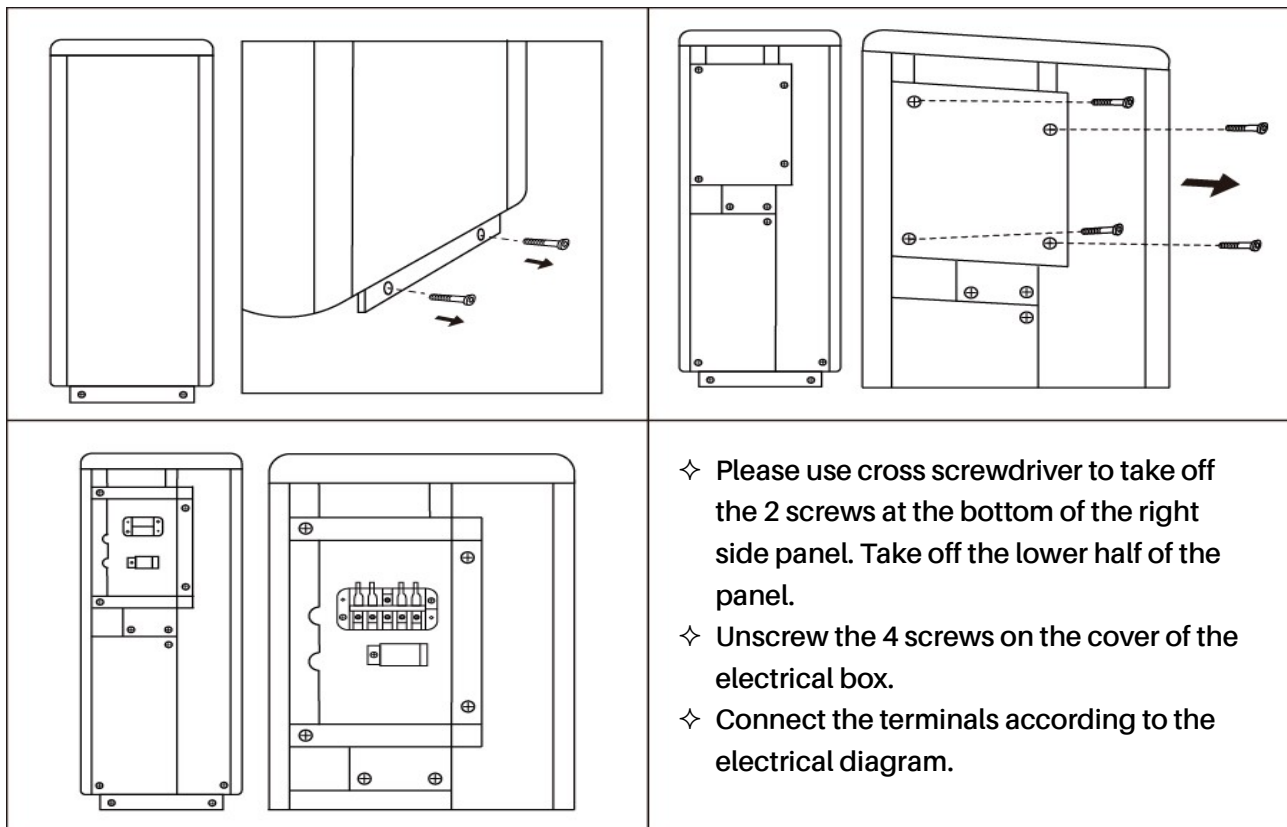

### 2. Wiring diagram

A. For power supply: 230V 50Hz

## FOR INSTALLERS AND PROFESSIONALS

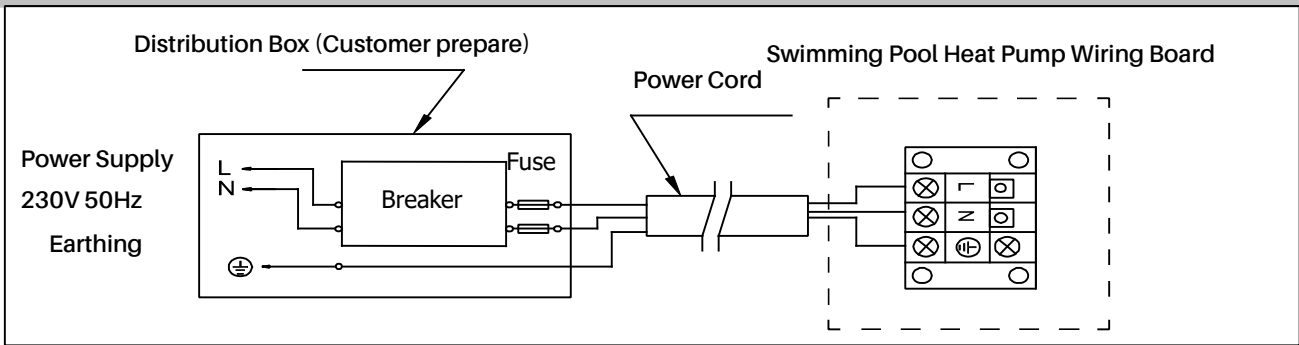

### B. For power supply: 400V 50Hz

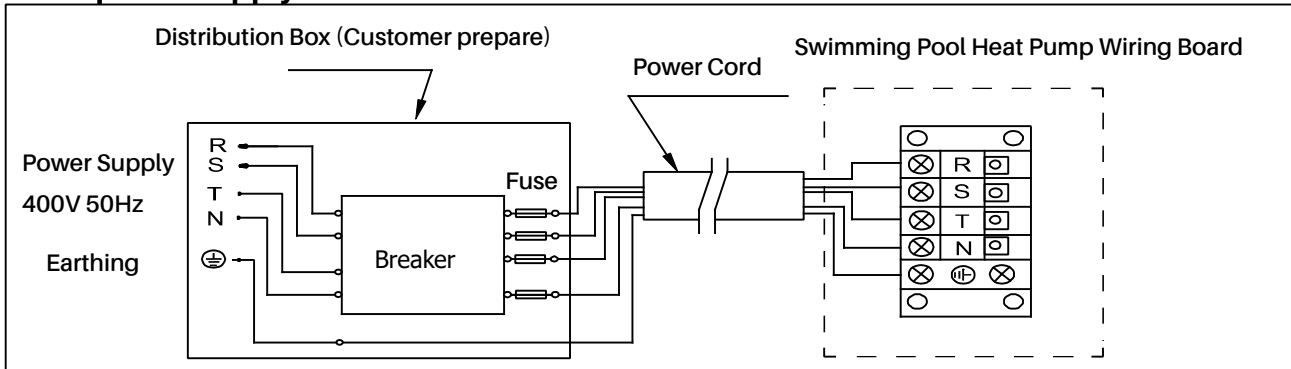

### ⚠️ NOTE:

- The wiring circuit: please make sure that the leakage protection switch has been installed.
- If the machine itself does not come with a plug power cord, you must use the hard-wired way to connect the power supply, not allowed to connect plugs.
- If the machine itself comes with a plug, please make sure that the plug and socket with good waterproof measures.
- For your safe use in winter, it's strongly recommended to equip heating priority function.
- For the detailed wiring diagram, please refer to Appendix 1.

### 3. Options for protecting devices and cable specification

MODEL		AVX26-10CP	AVX30-12CP	AVX26-14CP	AVX26-17CP	AVX26-20CP
Breaker	Rated Current (A)	10.0	12.0	15.0	16.0	19.0
	Rated Residual Action Current (mA)	30	30	30	30	30
Max input current (A)		8.0	10.0	12.5	13.5	16.0
Fuse (A)		10.0	12.0	15.0	16.0	19.0
Power Cord (mm <sup>2</sup> )		3×1.5	3×2.5	3×2.5	3×2.5	3×2.5
Signal cable (mm <sup>2</sup> )		3×0.5	3×0.5	3×0.5	3×0.5	3×0.5

## FOR INSTALLERS AND PROFESSIONALS

MODEL		AVX26-23CP	AVX26-27CP	AVX26-33CP	AVX26-33CPT	AVX26-41CPT
Breaker	Rated Current (A)	20.0	27.0	30.0	12.0	14.0
	Rated Residual Action Current (mA)	30	30	30	30	30
Max input current (A)		17.0	22.5	25.8	10.0	11.5
Fuse (A)		20.0	27.0	30	12.0	14.0
Power Cord (mm <sup>2</sup> )		3x4	3x4	3x6	5x2.5	5x2.5
Signal cable (mm <sup>2</sup> )		3x0.5	3x0.5	3x0.5	3x0.5	3x0.5

**NOTE: The above data is adapted to power cord  $\leq 10m$ . If power cord is  $>10m$ , wire diameter must be increased. The signal cable can be extended to 50m at most.**

### 3.1 Trial after installation



**Please check all the wirings carefully before turning on the heat pump.**

#### 3.1.1 Inspection before use

- Check installation of the whole heat pump and the pipe connections according to the pipe connecting drawing;
- Check the electric wiring according to the electrical wiring diagram and earthing connection;
- Make sure that the main power is well connected;
- Check if there is any obstacle in front of the air inlet and outlet of the heat pump

#### 3.1.2 Trial

- Water pump should start before the heat pump, and turn off after the heat pump for long life.
- After the water pump starts, please make sure no leakage of water. Then power on and press the ON/OFF button of the heat pump, and set desired temperature.
- In order to protect the heat pump, the heat pump is equipped with start delay function. When starting the heat pump, the fan will start to run in 3 minutes, in another 30 seconds, the compressor will start to run.
- After pool heat pump starts up, check for any abnormal noise from the heat pump.
- Check the temperature setting.

### 3.2 Maintenance and winterizing

#### 3.2.1 Maintenance



**The maintenance should be carried out once per year by qualified professional technician.**

## FOR INSTALLERS AND PROFESSIONALS

- Cut off power supply of the heat pump before cleaning, examination and repairing . Do not touch the electronic components until the LED indication lights on PC board turn off.
- Please clean the evaporator with household detergents or clean water, NEVER use gasoline, thinners or any similar fuel.
- Check bolts, cables and connections regularly.

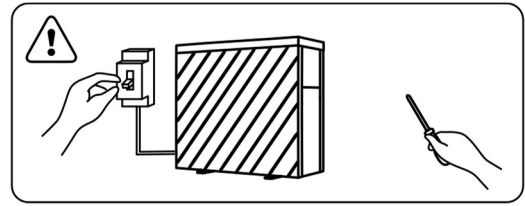

### 3.2.2 Winterizing

In winter season when you don't swim, please cut off power supply and drain water out of the heat pump. When using the heat pump under 2°C / 36°F, make sure there is always water flow.

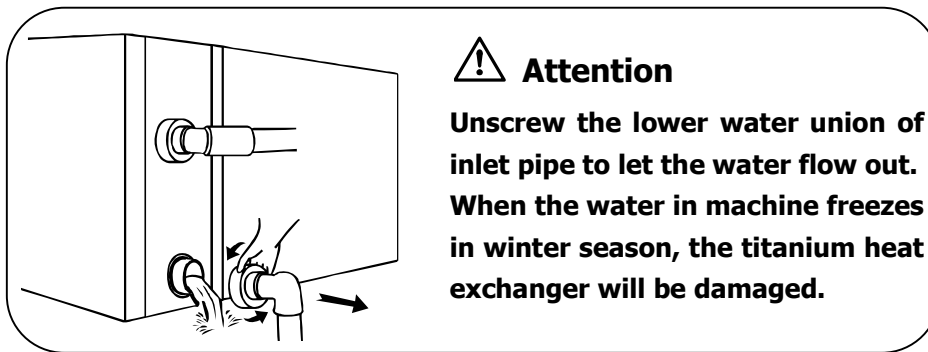

## 3. TROUBLE SHOOTING FOR COMMON FAULTS

FAILURE	REASON	SOLUTION
<b>Heat pump doesn't run</b>	No power	Wait until the power recovers
	Power switch is off	Switch on the power
	Fuse burned	Check and change the fuse
	The breaker is off	Check and turn on the breaker
<b>Fan running but with insufficient heating</b>	evaporator blocked	Remove the obstacles
	Air outlet blocked	Remove the obstacles
	3 minutes start delay	Wait patiently
<b>Display normal, but no heating</b>	Set temp. too low	Set proper heating temp.
	3 minutes start delay	Wait patiently

If above solutions don't work, please contact your installer with detailed information and your model number. Don't try to repair it yourself.

**ATTENTION!** Please don't try to repair the heat pump by yourself to avoid any risk.

## 4. FAILURE CODE

NO.	DISPLAY	NOT FAILURE DESCRIPTION
1	E3	No water protection
2	E5	Power supply excesses operation range
3	E6	Excessive temp difference between inlet and outlet water (Insufficient water flow protection)
4	Eb	Ambient temperature too high or too low protection
5	Ed	Anti-freezing reminder
6	OFF	Customer Control Switch DIN2 Disconnect
NO.	DISPLAY	FAILURE DESCRIPTION
1	E1	High pressure protection
2	E2	Low pressure protection
3	E4	Phases lack protection (three phase model only)
4	E7	Water outlet temp too high or too low protection
5	E8	High exhaust temp protection
6	EA	Evaporator overheat protection (only at cooling mode)
7	P0	Controller communication failure
8	P1	Water inlet temp sensor failure
9	P2	Water outlet temp sensor failure
10	P3	Gas exhaust temp sensor failure
11	P4	Heating (Evaporator) coil pipe temp sensor
12	P5	Gas return temp sensor failure
13	P6	Cooling (Titanium heat exchanger) coil pipe temp sensor
14	P7	Ambient temp sensor failure
15	P8	Cooling plate sensor failure
16	P9	Current sensor failure
17	PA	Restart memory failure
18	F1	Compressor drive module failure
19	F2	PFC module failure
20	F3	Compressor start failure
21	F4	Compressor running failure
22	F5	Inverter board over current protection
23	F6	Inverter board overheat protection
24	F7	Current protection
25	F8	Cooling plate overheat protection
26	F9	Fan motor failure
27	Fb	Capacitor no charging protection
28	FA	PFC module over current protection
29	8888	Communication failure

**APPENDIX 1: HEATING PRIORITY WIRING DIAGRAM (OPTIONAL)**

**For Water Pump: Voltage 230V, Capacity  $\leq$  500W**

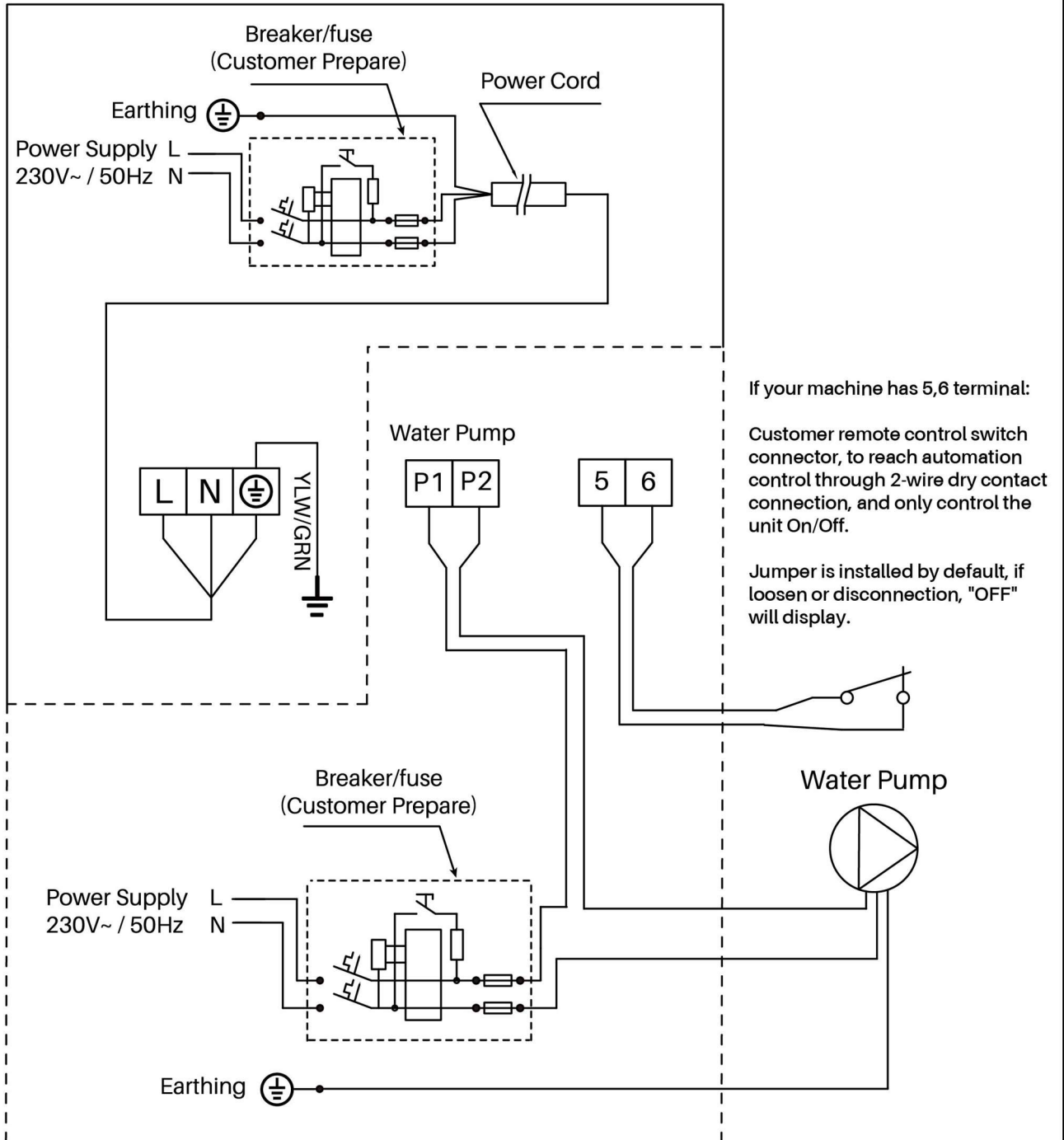

The functions in the dotted box are partially optional before production, wiring please refer to the actual machine.

**APPENDIX 2: HEATING PRIORITY WIRING DIAGRAM (OPTIONAL)**

**For Water Pump: Voltage 230V, Capacity > 500W**

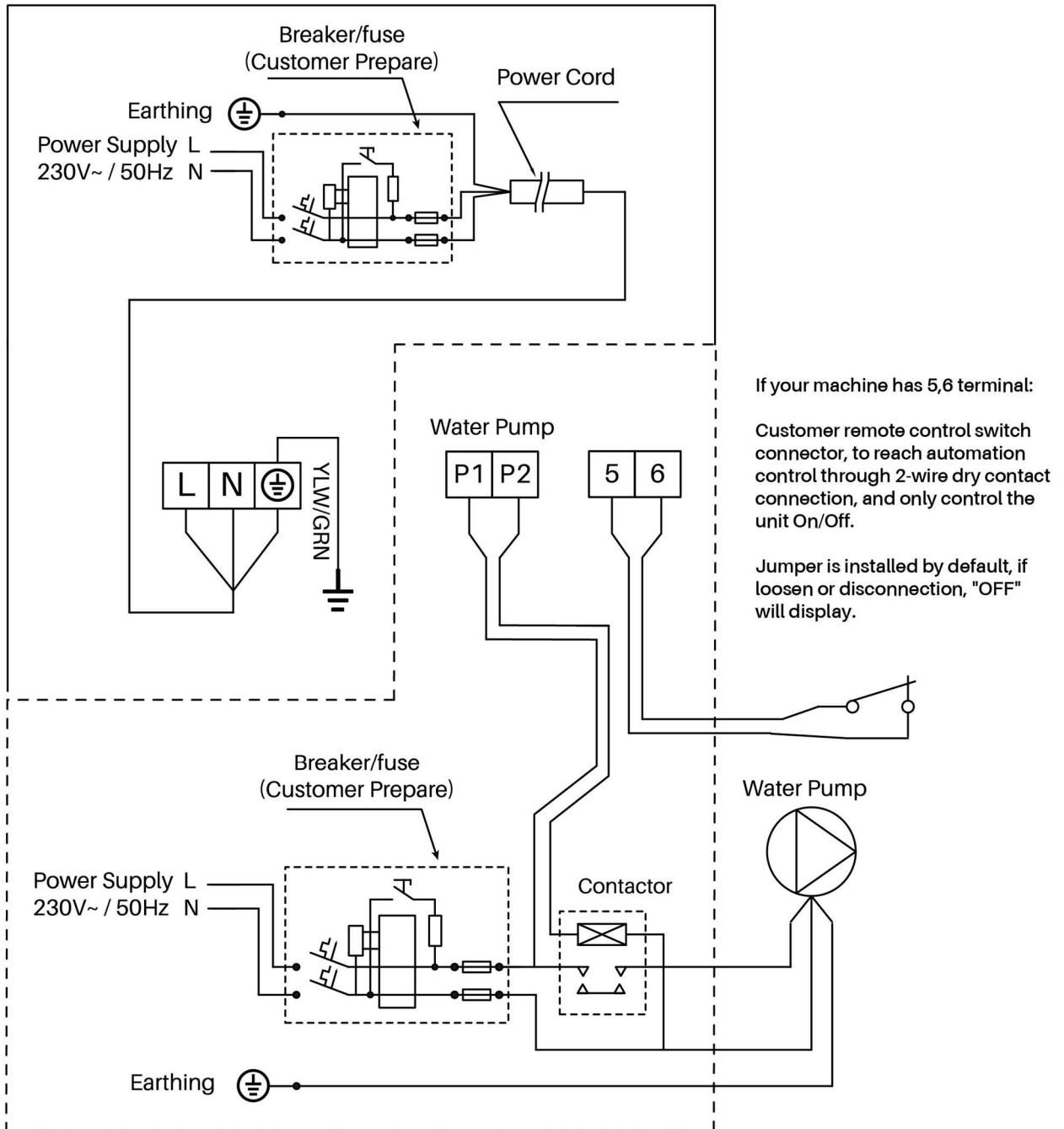

The functions in the dotted box are partially optional before production, wiring please refer to the actual machine.

APPENDIX 3: HEATING PRIORITY WIRING DIAGRAM (OPTIONAL)

For Water Pump: Voltage 400V

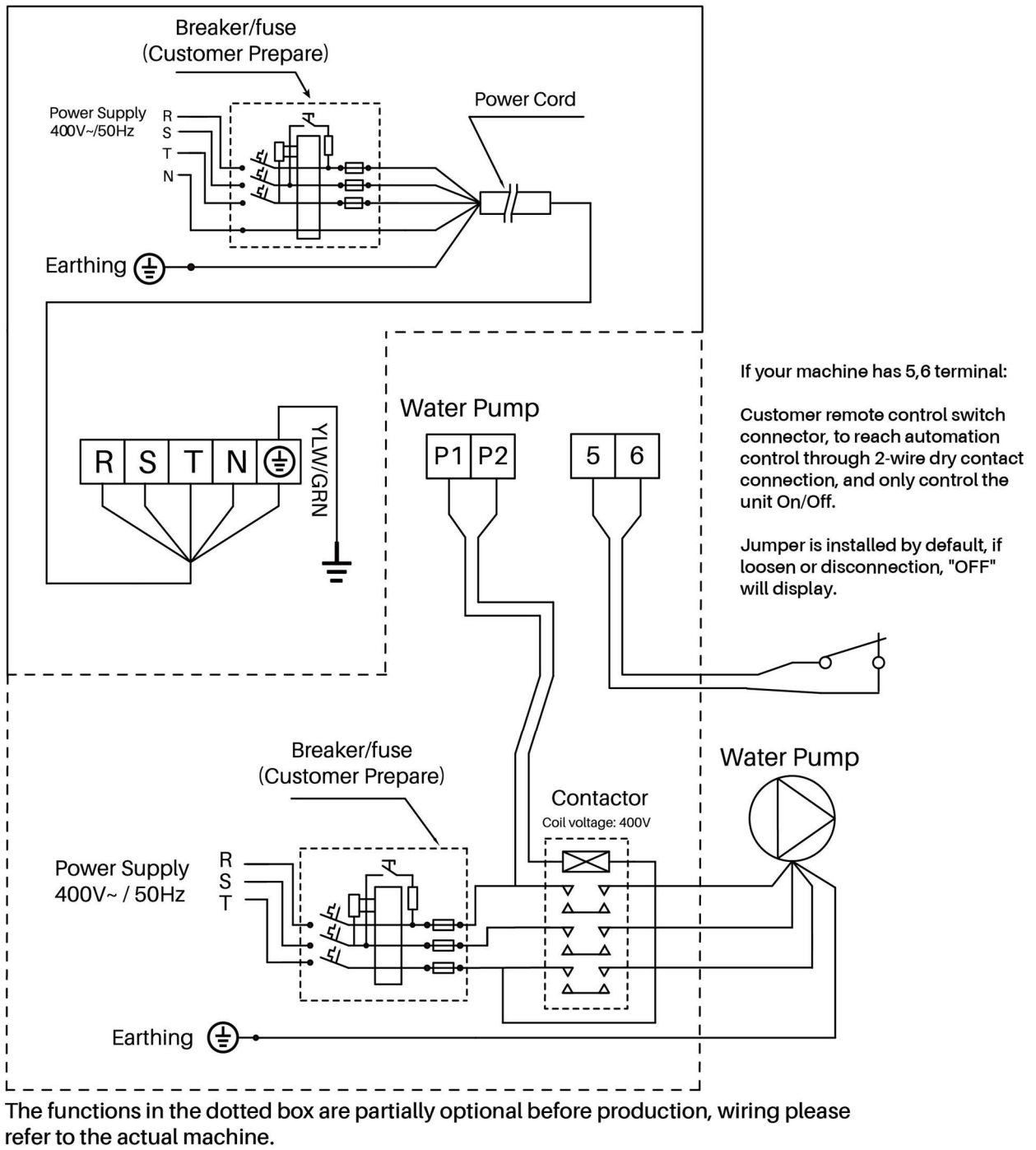

Parallel connection with filtration timer

If the user wants to connect the water pump timer, the installer should connect water pump timer and water pump wiring of heat pump in parallel. So that water pump can start when water pump timer or water pump wiring of heat pump is connected, and water pump will only be switched off when both are disconnected at the same time.

The factory reserves the final interpretation right.

And keep the right to stop or change product specification and design without prior notice at any time, no need to bear the resulting obligations.



Please scan the QR code to download the APP.

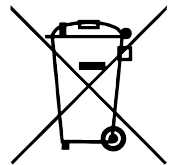

Version: JFL153FBJ