



ВИХРЬ

ПАСПОРТ

**Воздушный компрессор
Серия КП**

КП-210/10БМ, КП-240/24БМ, КП-240/50БМ

КП-300/10 (малошумный)

КП-300/24 (малошумный)

КП-600/50 (малошумный)

КП-900/100 (малошумный)

УВАЖАЕМЫЙ ПОКУПАТЕЛЬ!

Благодарим Вас за выбор продукции торговой марки «ВИХРЬ».

При покупке требуйте проверки полной комплектности и исправности устройства путем его пробного кратковременного запуска, а также наличия инструкции по эксплуатации.

Мы всегда рады получить от Вас обратную связь по эксплуатации нашей продукции, а также по улучшению его качества:

Web site: <http://vihar.su>

СОДЕРЖАНИЕ

1. ОБЩИЕ СВЕДЕНИЯ.....	5
2. ОБЩИЕ ПРАВИЛА БЕЗОПАСНОСТИ	5
3. ОСНОВНЫЕ ПОНЯТИЯ И ОПРЕДЕЛЕНИЯ	8
4. КОМПЛЕКТАЦИЯ	9
5. ОБЩИЙ ВИД УСТРОЙСТВА.....	10
6. ТЕХНИЧЕСКИЕ ХАРАКТЕРИСТИКИ.....	14
7. УСТРОЙСТВО И ПРИНЦИП РАБОТЫ	15
8. ПОДГОТОВКА К РАБОТЕ И ПОРЯДОК РАБОТЫ	15
9. ОБСЛУЖИВАНИЕ И РЕМОНТ	19
10. УТИЛИЗАЦИЯ.....	21
11. ГАРАНТИЙНЫЕ ОБЯЗАТЕЛЬСТВА	21
12. ГАРАНТИЙНЫЙ ТАЛОН.....	23
13. СЕРВИСНЫЕ ЦЕНТРЫ.....	24

1. ОБЩИЕ СВЕДЕНИЯ

Данный паспорт воздушного компрессора содержит важную информацию о правилах безопасности, правильной эксплуатации, сборки и обслуживания.

Внимание!

Перед использованием воздушного компрессора обязательно изучите содержание паспорта.

Представленная документация содержит минимально необходимые сведения для безопасного использования прибора. Производитель оставляет за собой право вносить изменения во внешний вид и конструкцию прибора, не ухудшающих качество прибора, без предварительного уведомления. Внешний вид приборов может отличаться от приведенного на рисунке. Изменение внешнего вида не влияет на функциональные и технические характеристики прибора и не требует внесения изменений в паспорт.

Правила реализации воздушного компрессора определяются предприятиями розничной торговли в соответствии с требованиями действующего законодательства.

Воздушный компрессор – электромеханический прибор (далее по тексту: прибор, компрессор, изделие, устройство), предназначенный для нагнетания сжатого воздуха в различное пневмооборудование. Используется для выполнения механических работ.

Компрессор предназначен для эксплуатации при температуре окружающей среды от +5°C до +35°C. Компрессор является бытовым устройством и не предназначен для промышленных работ.

Внимание!

При несоблюдении правил безопасности и условий/требований эксплуатации, изложенных в настоящем паспорте, фирма-производитель снимает с себя ответственность за несчастные случаи и повреждения, нанесенные людям, а также за ущерб оборудованию и помещениям.

2. ОБЩИЕ ПРАВИЛА БЕЗОПАСНОСТИ

Строго соблюдайте следующие правила техники безопасности. Прочитайте и запомните эти указания до того, как приступите к работе. Используйте прибор только по его прямому назначению, указанному в паспорте.

Вовремя проводите необходимое обслуживание. Любое изменение или модификация прибора запрещается, так как это может привести к поломке и/или травмам. Запрещается регулировка реле давления.

Не разбирайте пневмосоединения на работающем компрессоре и в случаях, если в ресивере есть воздух под давлением. Не осуществляйте никаких ремонтных операций с компрессором, если штепсельная вилка не отключена.

Если Вы не имеете навыков в работе с компрессором, настоятельно рекомендуется предварительно проконсультироваться у специалиста или опытного пользователя.

Устройство не предназначено для использования лицами (включая детей) с пониженными физическими, сенсорными или умственными способностями, или при отсутствии у них опыта или знаний, если они не находятся под контролем или не проинструктированы об использовании прибора лицом, ответственным за их безопасность. Дети должны находиться под присмотром для недопущения игр с прибором.

Запрещается использовать компрессор с медицинским оборудованием и для наполнения аквалангов.

Подсоединяя пневмоинструмент к компрессору, закрывайте воздушный кран.

Проверка устройства.

Каждый раз перед использованием прибора необходимо произвести его наружный осмотр на предмет отсутствия повреждений, надежности крепления узлов и деталей, целостности шнура питания.

Запрещается работа компрессора без воздушного фильтра.



Внимание!

Не допускается работа при любых неисправностях прибора! Отключите прибор от источника электропитания перед проведением любых регулировок, технического обслуживания, или при хранении.

Безопасность рабочего места.

Убедитесь в безопасности рабочего места: оно должно быть чистым и хорошо освещённым.

Устанавливайте компрессор на устойчивой горизонтальной поверхности. Чтобы обеспечить нормальный приток охлаждающего воздуха к работающему компрессору, не устанавливайте его у стены ближе, чем на 50 см.

Никогда не используйте компрессор во влажном помещении или в непосредственной близости с водой.

ЗАПРЕЩАЕТСЯ работа компрессора в помещениях, а также рядом с легковоспламеняющимися, агрессивными и летучими веществами (жидкости, газы и прочие материалы). Не устанавливайте легко воспламеняемые предметы вблизи и на компрессоре.

Не допускайте в рабочую зону посторонних лиц, детей и животных.

Никогда не направляйте воздушную струю на людей, животных и в сторону самого компрессора.

Не транспортируйте компрессор с ресивером под давлением.

В случае использования компрессора для покраски:

- не работайте в закрытых помещениях и вблизи открытого огня;
- убедитесь, что помещение, в котором производится работа, имеет соответствующий воздухообмен;
- используйте индивидуальные средства защиты органов дыхания в виде маски;
- убедитесь, что частицы краски не попадают на компрессор.

Не снимайте защитный кожух компрессорной группы, не обесточив предварительно компрессор - возможно автоматическое включение компрессора и риск получения механической травмы. Отдельные части компрессора (компрессорная группа, нагнетательный воздухопровод) могут достигать высоких температур.

Запрещается производить механический ремонт или сварку ресивера. При обнаружении дефектов или признаков коррозии металла необходимо полностью заменить ресивер.

Рабочая форма.

Используйте защитный головной убор при работе. Надевайте маску или респиратор при работе с пылеобразующими материалами. Всегда носите защитные очки.

Электропитание.

Прибор должен быть подключен к сети с напряжением, соответствующим напряжению, указанному в технических характеристиках. Запрещается подключать компрессор к сети с низким напряжением. Пониженное напряжение может привести к перегрузке прибора и выходу из строя. Род тока - переменный, однофазный.

Компрессор должен быть соединен с электросетью через розетку, имеющую защитное заземление.

Электробезопасность.

ЗАПРЕЩАЕТСЯ:

1. Эксплуатировать компрессор с поврежденной изоляцией подводящих проводов и/или с поврежденным сетевым шнуром.
2. Эксплуатировать без заземления.
3. Эксплуатировать в условиях повышенной влажности.
4. Прикасаться мокрыми руками и/или ногами к компрессору.
5. Работать без защитной обуви.
6. Оставлять компрессор под воздействием неблагоприятных атмосферных явлений (дождь, прямые солнечные лучи, туман, снег).

Отключение.

Отключайте прибор при перерывах в работе, транспортировке, чистке и потери напряжения в сети.

 **Внимание!**

Если при потере напряжения компрессор остался включённый, то при возобновлении питания прибор самопроизвольно заработает, что может привести к травме и материальному ущербу.

Будьте внимательны весь период работы. Не лейте воду на кожух мотора и в том числе на вентиляционные отверстия. Запрещается использовать едкие химические вещества и жидкости для чистки прибора.

Всегда выключайте компрессор только при помощи выключателя, расположенного на реле давления. Чтобы после остановки компрессор не запускался с высоким давлением в головной части, никогда не выключайте прибор, просто вынимая вилку из сети.

 **Внимание!**

Нарушение правил использования электромеханического прибора может привести к его повреждению или к несчастным случаям. Повреждение электромеханического прибора из-за нарушений требований, описанных в данном паспорте, исключает возможность бесплатного гарантийного ремонта.

3. ОСНОВНЫЕ ПОНЯТИЯ И ОПРЕДЕЛЕНИЯ

Производительность – Одна из самых важных характеристик. Она отражает какое количество сжатого воздуха агрегат производит за минуту. Для стабильной работы необходимо подбирать компрессор, производительностью в 1,5 раза больше, чем потребляет прибор, который планируется подключать к компрессору. Если подобрать компрессор «впритык», то он будет работать практически постоянно, что снижает ресурс, а также во время работы компрессор будет выдавать нагретый воздух, в котором будут содержаться водные пары. Такие пары, к примеру, при окрашивании будут снижать качество производимых работ.

4. КОМПЛЕКТАЦИЯ

Серия КП / Модель	КП-210/10БМ	КП-240/24БМ	КП-240/50БМ
Колеса	-	2 шт.	2 шт.
Резиновая подножка	4 шт.	2 шт.	2 шт.
Воздушный фильтр в корпусе	1 шт.	1 шт.	1 шт.
Паспорт	1 шт.	1 шт.	1 шт.
Комплект крепежа	1 шт.	1 шт.	1 шт.

Таблица 1. Комплектация

Серия КП / Модель	КП-300/10 малошумный	КП-300/24 малошумный	КП-600/50 малошумный	КП-900/100 малошумный
Колеса	-	2 шт.	2 шт.	3 шт.
Резиновая подножка	4 шт.	2 шт.	2 шт.	-
Воздушный фильтр в корпусе	2 шт.	2 шт.	4 шт.	6 шт.
Паспорт	1 шт.	1 шт.	1 шт.	1 шт.
Комплект крепежа	1 шт.	1 шт.	1 шт.	1 шт.

Таблица 2. Комплектация

Производитель сохраняет за собой право вносить поправки и изменять комплектацию устройства, не влияющие на параметры устройства, без указания в паспорте.

5. ОБЩИЙ ВИД УСТРОЙСТВА

Общий вид моделей КП-210/10БМ, КП-240/24БМ, КП-240/50БМ



Рис. 1 Общий вид КП-210/10БМ, КП-240/24БМ, КП-240/50БМ.

1. Колеса (для моделей КП-240/24БМ, КП-240/50БМ)
2. Ресивер
3. Рукоятка для перемещения
4. Двигатель
5. Место крепления воздушного фильтра (Воздушный фильтр)
6. Кнопка включения
7. Реле давления
8. Рукоятка для перемещения
9. Регулятор давления
10. Кран со штуцером подачи выходного давления (для моделей КП-240/24БМ, КП-240/50БМ)
11. Предохранительный клапан сброса давления ресивера
12. Выходной патрубок
13. Манометр выходного давления (для моделей КП-240/24БМ, КП-240/50БМ)
14. Манометр давления в ресивере
15. Резиновая подножка
16. Сливной кран

Общий вид моделей КП-300/10 (малошумный), КП-300/24 (малошумный)

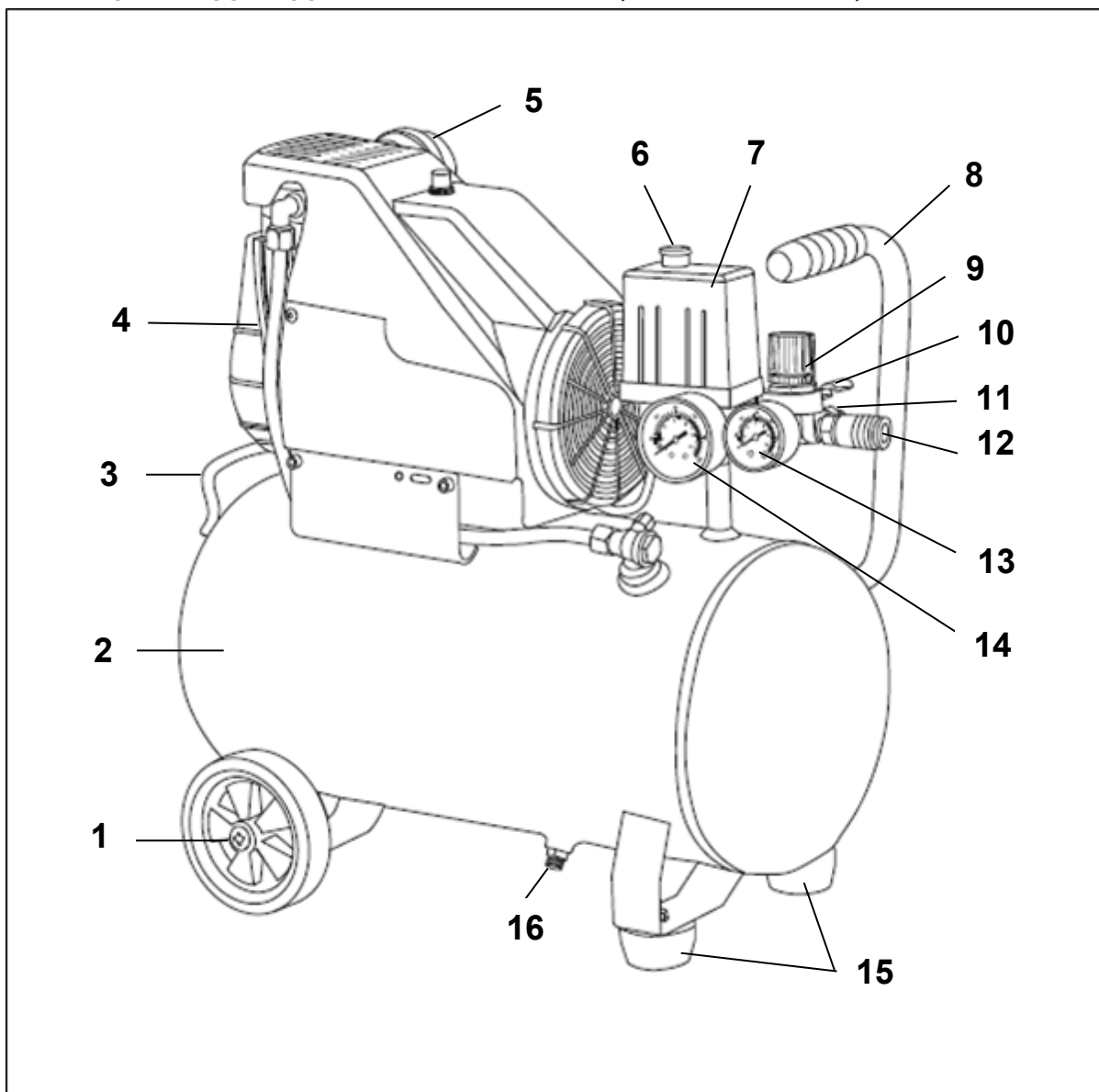

Рис. 2 Общий вид КП-300/10 (малошумный)



Рис. 3 Общий вид КП-300/24 (малошумный)

1. Колеса
2. Ресивер
3. Рукоятка для перемещения
4. Блок двигателя
5. Воздушный фильтр
6. Кнопка включения
7. Реле давления
8. Регулятор давления
9. Кран со штуцером подачи выходного давления
10. Предохранительный клапан сброса давления ресивера
11. Выходной патрубок
12. Манометр выходного давления
13. Манометр давления в ресивере
14. Резиновая подножка
15. Сливной кран

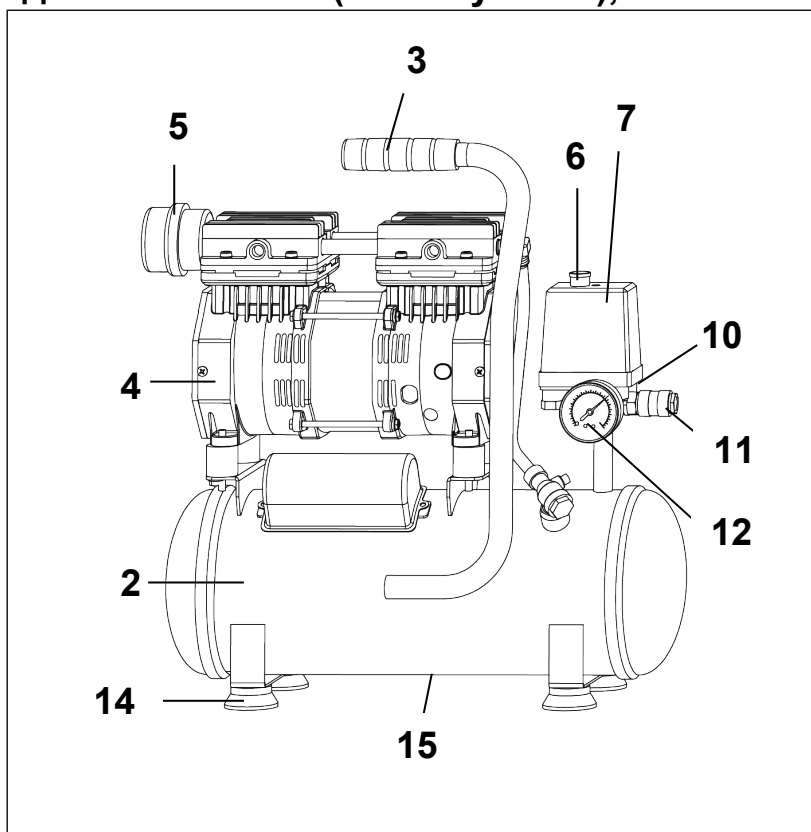
Общий вид моделей КП-600/50 (малошумный), КП-900/100 (малошумный)

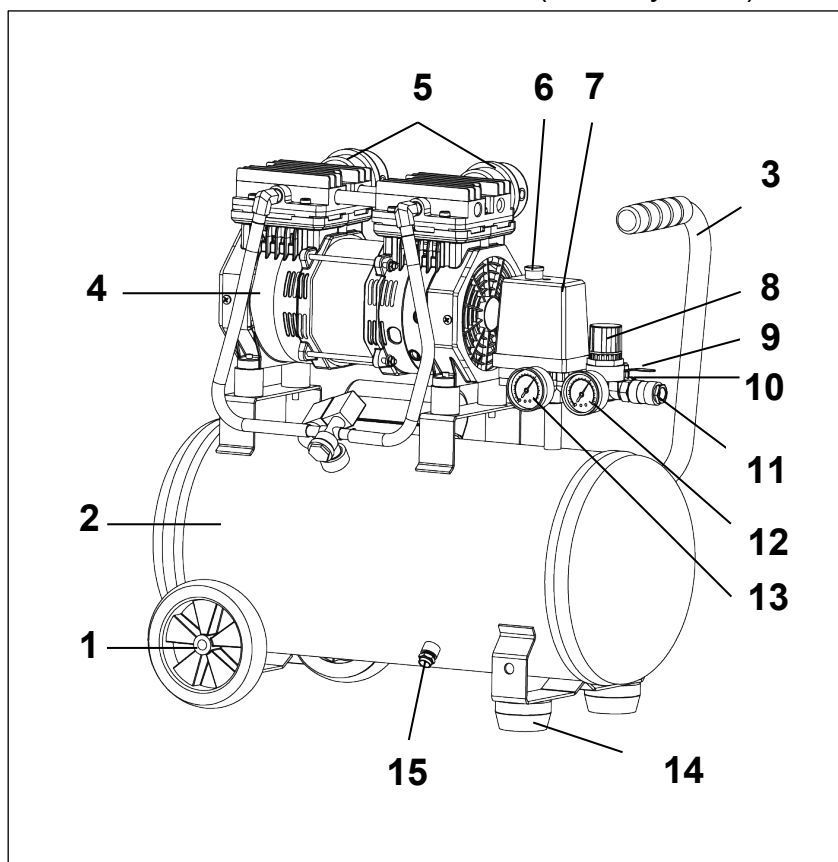

Рис. 4 Общий вид КП-600/50 (малошумный)



Рис. 5 Общий вид КП-900/100 (малошумный)

1. Колеса
2. Ресивер
3. Рукоятка для перемещения
4. Блоки двигателей
5. Воздушный фильтр
6. Кнопка включения
7. Реле давления
8. Рукоятка для перемещения
9. Регулятор давления
10. Кран со штуцером подачи выходного давления
11. Предохранительный клапан сброса давления ресивера
12. Выходной патрубок
13. Манометр выходного давления
14. Манометр давления в ресивере
15. Резиновая подножка
16. Сливной кран
17. Поворотное колесо
18. Блок управления двигателями модели КП-900/100

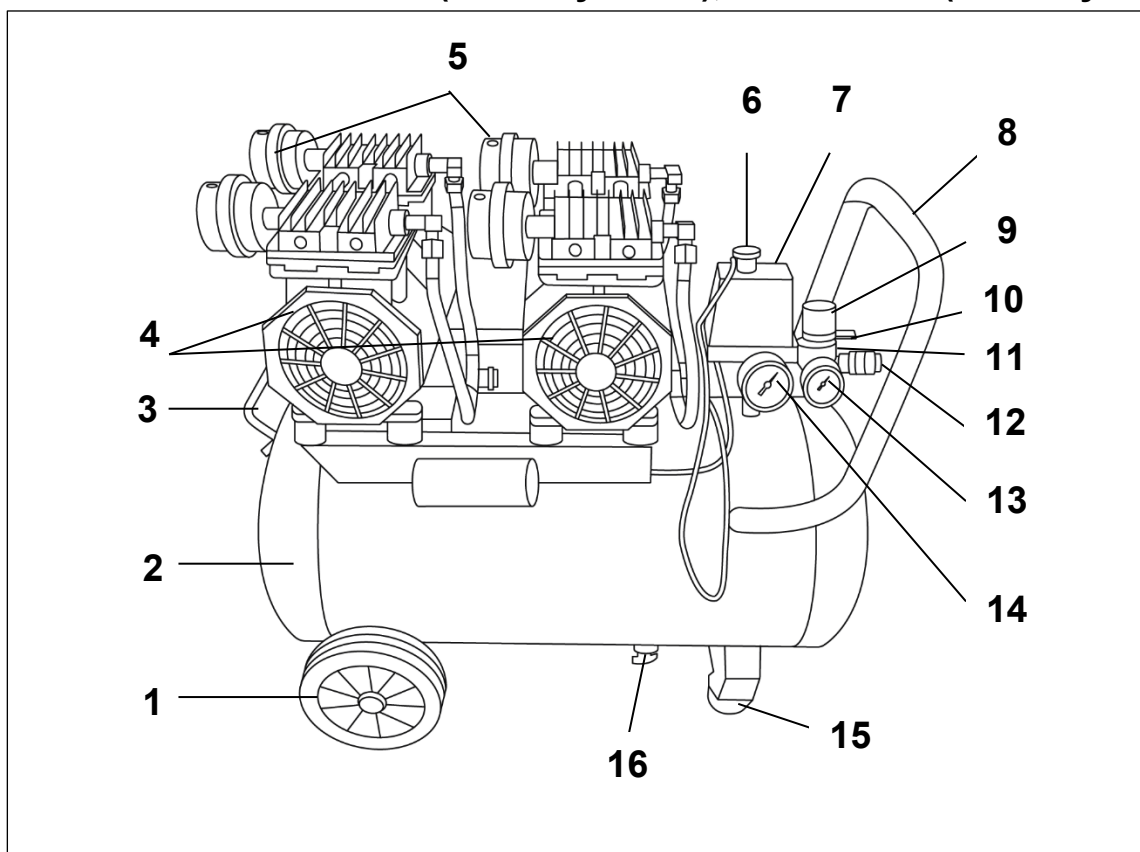
6. ТЕХНИЧЕСКИЕ ХАРАКТЕРИСТИКИ

Серия КП / Модель	КП-210/10БМ	КП-240/24БМ	КП-240/50БМ
Напряжение сети	220-230В~50 Гц		
Номинальная мощность, Вт	1600	2000	2000
Производительность	210 л/мин	240 л/мин	240 л/мин
Объем ресивера	10 л	24 л	50 л
Давление	8 бар		
Количество цилиндров	1		
Тип компрессора	Поршневой, безмасляный		
Вид передачи	Прямая		
Класс защиты	IP20		

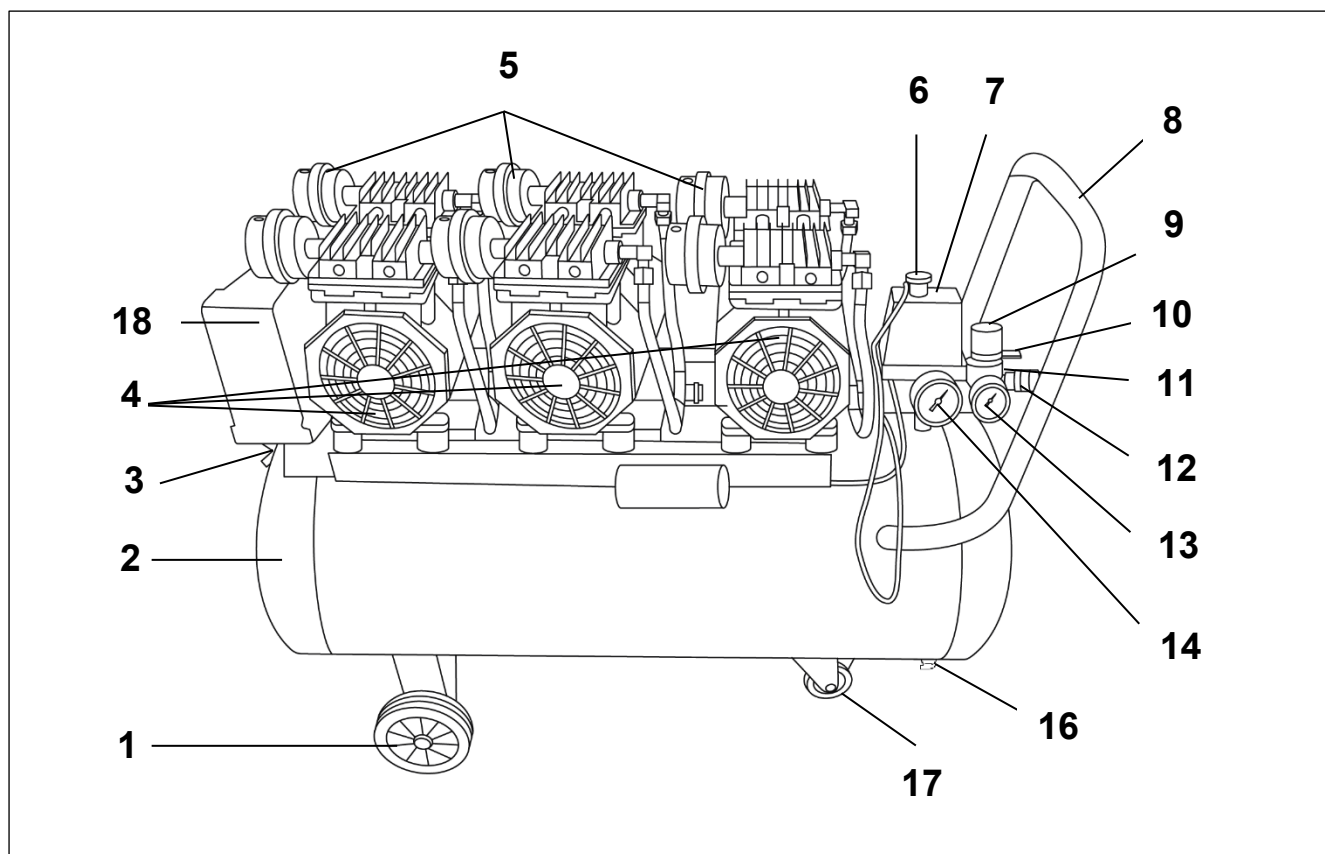
Таблица 3. Технические характеристики

Серия КП / Модель	КП-300/10 малошумный	КП-300/24 малошумный	КП-600/50 малошумный	КП-900/100 малошумный
Напряжение сети	220-230В~50 Гц			
Номинальная мощность, Вт	1300	1300	2600	3900
Производительность	300 л/мин	300 л/мин	600 л/мин	900 л/мин
Объем ресивера	10 л	24 л	50 л	100 л
Давление	8 бар			
Количество цилиндров	2		4	6
Тип компрессора	Поршневой, безмасляный			
Вид передачи	Прямая			
Класс защиты	IP20			

Таблица 4. Технические характеристики

7. УСТРОЙСТВО И ПРИНЦИП РАБОТЫ



Внимание!

Моторы компрессорных установок снабжены термозащитой, которая срабатывает, когда температура двигателя достигает критических значений и отключает мотор. Компрессор снова включается через 15-20 минут.

Режим работы компрессора – повторно кратковременный. Допускается непрерывная работа компрессора не более 15 минут в час.

Ресивер – предназначен для накопления сжатого воздуха, охлаждения, сбора конденсата и имеет штуцеры для установки реле давления (прессостата), обратного клапана, сливного клапана.

Реле давления (прессостат) – служит для обеспечения работы компрессора в автоматическом режиме, поддержания давления в ресивере в заданных пределах.

Регулятор давления – предназначен для изменения выходного давления воздуха в диапазоне от 1 до 8 атм.

Разгрузочный воздухопровод – служит для сбрасывания сжатого воздуха из нагнетательного воздухопровода после остановки компрессора с целью облегчения его последующего запуска.

Выходной патрубок (кран) – предназначен для подачи воздуха потребителю.

Предохранительный клапан – служит для сброса воздуха из ресивера при превышении максимального допустимого давления сжатого воздуха в ресивере.

Обратный клапан – обеспечивает подачу сжатого воздуха только в направлении от узла компрессора к ресиверу.

Сливной клапан – служит для слива конденсата из ресивера.

Воздушный фильтр – служит для очистки всасываемого воздуха и предохранения поршневой группы от пыли и посторонних частиц.

Манометр – предназначен для контроля давления в ресивере и/или на выходе из редуктора.

8. ПОДГОТОВКА К РАБОТЕ И ПОРЯДОК РАБОТЫ



Внимание!

Перед подключением компрессора необходимо убедиться в отсутствии механических повреждений.

Если транспортировка проводилась при отрицательных температурах, необходимо выдержать компрессор не менее 2 часов в теплом помещении, для предотвращения появления конденсата.

8.1 Подготовка к работе

Установите компрессор на ровную горизонтальную поверхность в чистом, сухом, хорошо проветриваемом месте.



Внимание!

Безмасляные компрессора чувствительны к окружающей среде, запрещено устанавливать компрессор в пыльных, влажных помещениях, в помещениях, где производятся лакокрасочные, пескоструйные, шлифовальные зачистные и прочие работы, связанные с образованием пыльной или влажной взвеси в воздухе.

После извлечения прибора из упаковки, убедитесь в его целостности, отсутствии следов удара и механических повреждений, проверьте комплектность.

- Установите колеса и/или резиновую подножку при помощи болтов из комплекта, как показано на рис.6, рис.7, рис.8, если они не были установлены.



Рис. 6. Установка подножки



Рис. 7. Установка колес

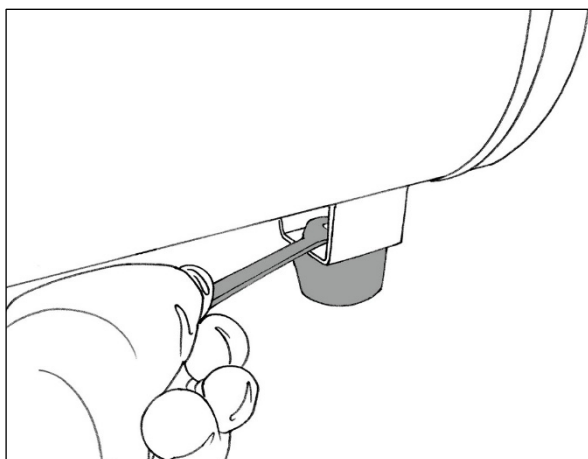

Рис. 8. Установка поворотного колеса КП-900/100 (малозумный)

- Установите воздушный фильтр, прикрутив его по часовой стрелке к месту крепления.

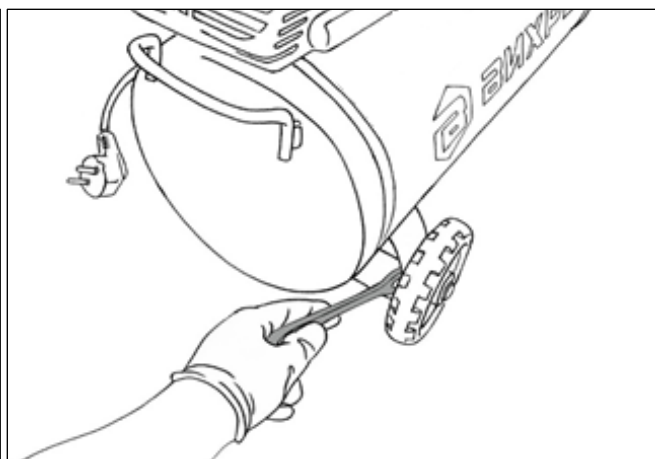

Рис. 9. Воздушный фильтр в корпусе

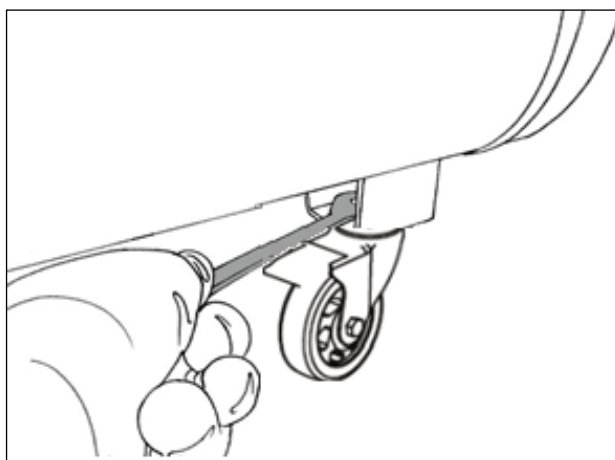

Рис. 10. Установка воздушного фильтра

Внимание!

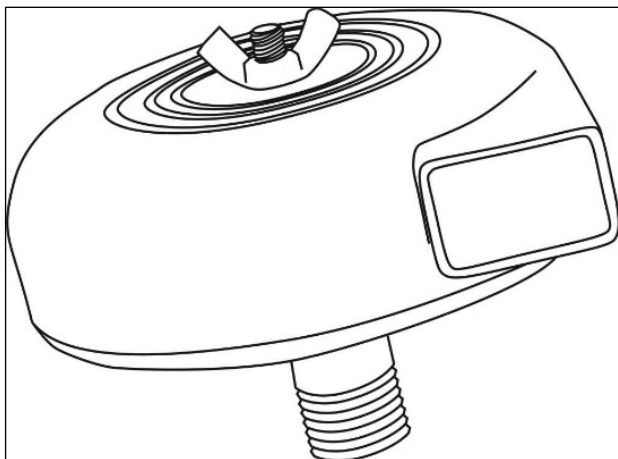
При использовании компрессора в местах, удаленных от источника электроэнергии, следует применять промышленный удлинитель, который имеет заземление и обладает сечением, достаточным для его нормальной работы.

8.2 Запуск устройства

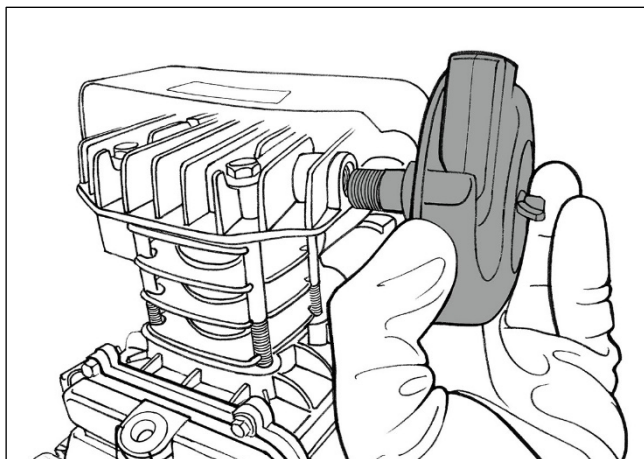
- Переведите кнопку / ручку реле давления (прессостата) в позицию «Выключить», нажав ее вниз ((в модели КП-900/100 (малозумный) переведите автоматический выключатель в положение «выкл»)).



Рис. 11. Выключение/включение кнопки реле давления

- Вставьте вилку в розетку и запустите компрессор, переведя кнопку/ручку в положение «Включить», для этого поднимите кнопку вверх на реле давления ((для модели (КП-900/100 малозумный) переведите автоматический выключатель в положение «вкл»)).

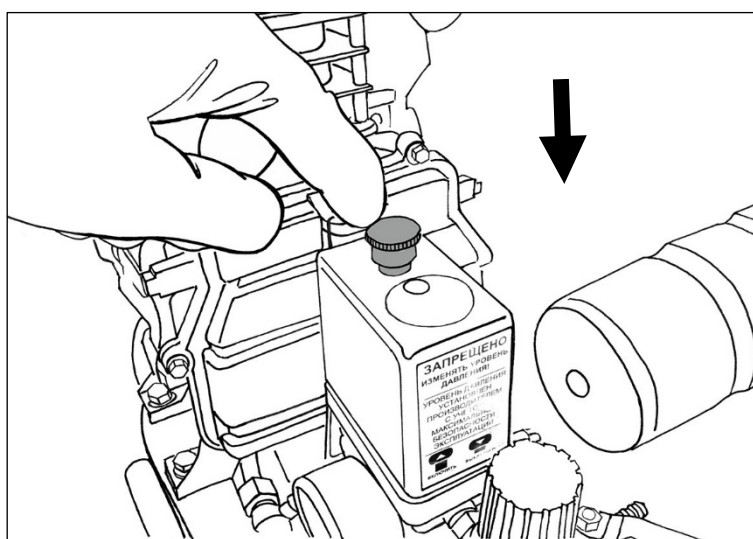

Рис. 12. Выключение/включение кнопки реле давления

- После соединения компрессора с воздушной линией необходимо осуществить загрузку до максимального давления и проверить его функционирование. Для этого поверните регулятор давления по часовой стрелке до упора.

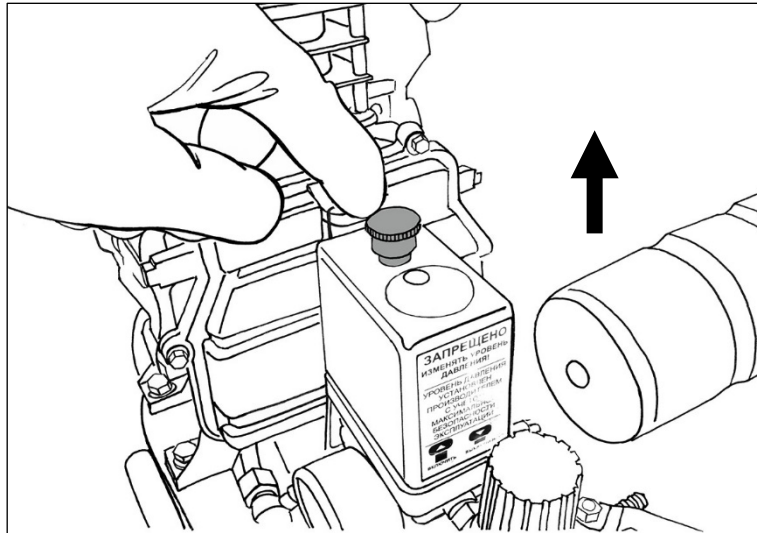

Рис. 13. Регулировка давления

После первых 5 часов работы компрессора следует протянуть все винты.

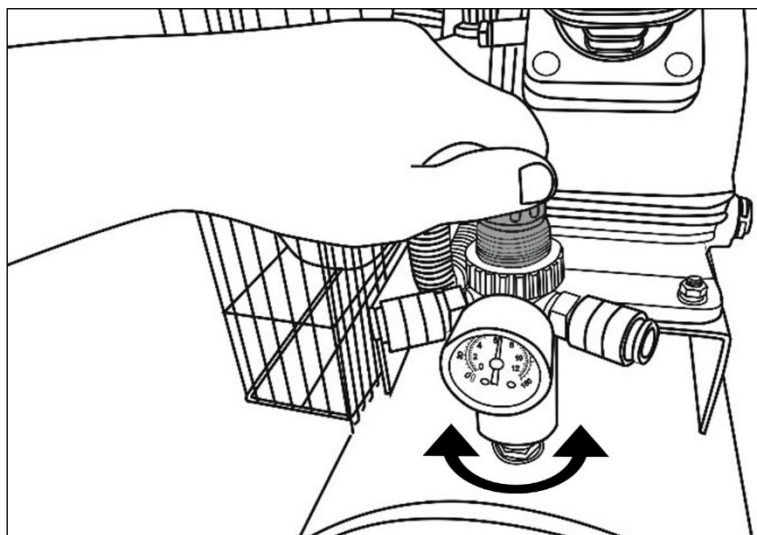

Внимание!

Головка цилиндра и воздухопровод могут достигать высоких температур. Соблюдайте осторожность при работе вблизи и не трогайте их, без специальной защиты, во избежание ожогов. Запрещается допуск детей и животных к работающему прибору и в течение 15 минут после прекращения работы.

Регулирование рабочего давления.

Установите желаемое давление, повернув рукоятку по часовой стрелке для его увеличения и против часовой стрелки для его уменьшения.



Внимание!

По окончании работы полностью выпускайте воздух из ресивера.

8.3 Блок управления КП-900/100 малошумный

Модель компрессора КП-900/100 оборудована электронной системой ступенчатого запуска блоков двигателей, для уменьшения пусковых токов, снижая нагрузки на электросеть. При включении компрессора произойдет ступенчатое включение блоков двигателей, последовательно с задержкой 3-4 секунды.

Цифровой дисплей отображает текущее напряжение электрической сети. Светодиодная индикация отображает состояние активности блоков двигателей 1,2,3. Светодиодный индикатор активируется при включении блоков двигателей.

Если планируемый расход воздуха небольшой или состояние сети не позволяет подключить полную нагрузку, возможно использование компрессора в режиме частичной нагрузки, при этом ток потребления сети уменьшится, а время набора давления увеличится. Для активации режима частичной нагрузки, отключите один или два любых блока двигателей нажатием кнопок на панели блока управления.



Рис. 14. Блок управления КП-900/100 (малошумный)

1. Цифровой дисплей.
2. Индикаторы питания блоков двигателей.
3. Кнопки включения блоков двигателей.
4. Сетевой выключатель.

9. ОБСЛУЖИВАНИЕ И РЕМОНТ

Для долговечной службы и надежной работы компрессора выполняйте следующие операции по его техническому обслуживанию:

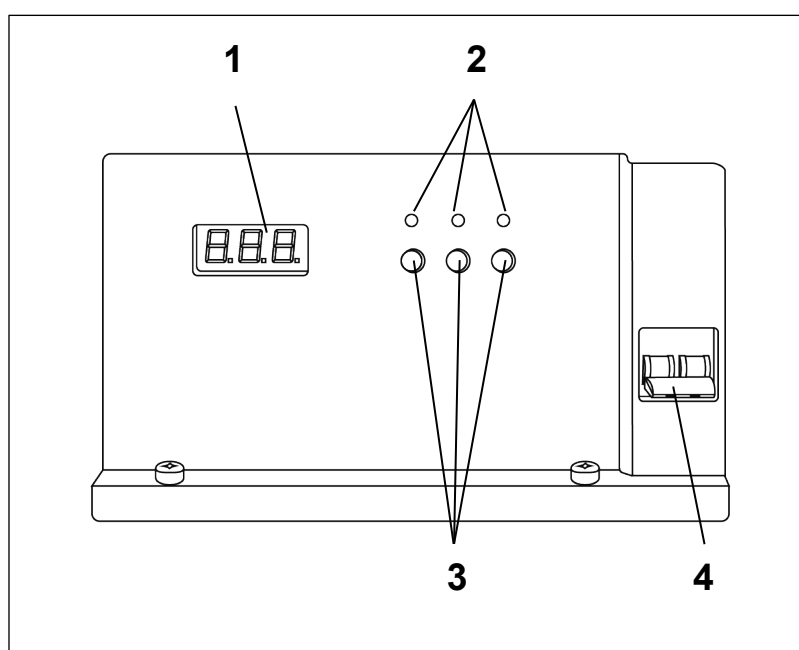
Через каждые 50 часов работы следует очищать всасывающий фильтр, для этого:

- Открутите воздушный фильтр, снимите крышку корпуса фильтра, продуйте сжатым воздухом или замените фильтр.



Рис. 15. Разбор корпуса воздушного фильтра

Внимание!

По мере загрязнения меняйте фильтрующий элемент, но не реже, чем через каждые 100 часов работы.

- Сливайте конденсат из ресивера как минимум 1 раз в неделю, открыв сливной кран под ресивером. Перед открытием сливного крана, полностью стравите давление из ресивера.

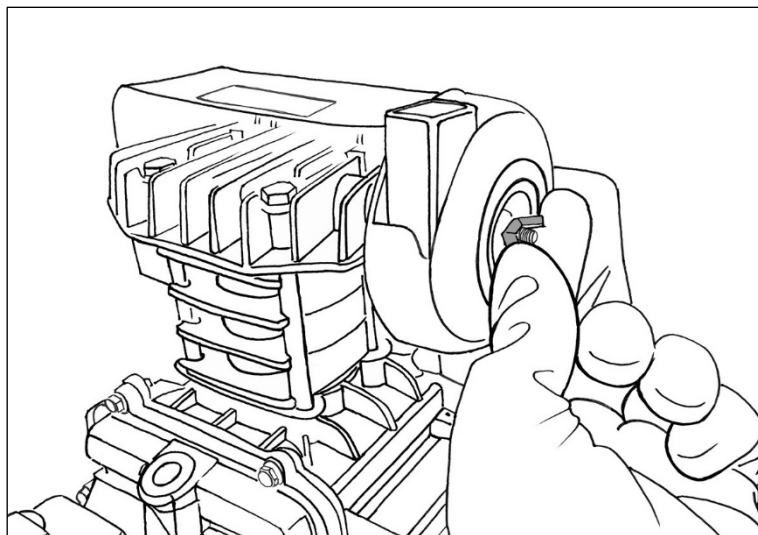

Рис. 16. Открытие крана для слива конденсата

- Регулярно проверяйте прибор на предмет механических повреждений/поломок, на общее состояние оборудования, которое может влиять на его работу.
- Ремонт компрессора должен осуществляться только квалифицированным персоналом уполномоченных сервисных центров.
- Обслуживание, выполненное неквалифицированным персоналом, может стать причиной поломки оборудования и травм.

10. УТИЛИЗАЦИЯ

Прибор, отслуживший свой срок и не подлежащий восстановлению, должен утилизироваться согласно нормам, действующим в стране эксплуатации.

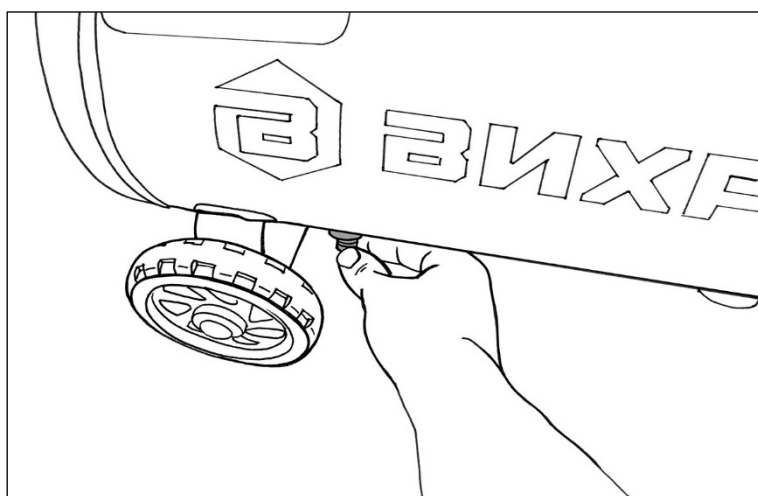
В других обстоятельствах:

- не выбрасывайте компрессор вместе с бытовым мусором;
- рекомендуется обращаться в специализированные пункты вторичной переработки сырья.

11. ГАРАНТИЙНЫЕ ОБЯЗАТЕЛЬСТВА

1. Гарантийный срок на прибор устанавливается один год, который исчисляется с даты продажи прибора первому покупателю.

2. Гарантийные обязательства распространяются только на производственные неисправности (дефекты), выявленные в течение гарантийного срока.

3. Гарантия включает стоимость замены дефектных частей, восстановление таких частей или получение эквивалентных частей. Дефектной частью (изделием) считается часть прибора, в которой обнаружен заводской брак, существовавший на момент поставки (продажи) прибора первому покупателю и выявленный в гарантийный срок в процессе эксплуатации.

4. Гарантийный ремонт в течение гарантийного срока производится при условии соблюдения потребителем правил эксплуатации и технического обслуживания, хранения и транспортировки. Гарантийный ремонт не производится при нарушении требований, указанных в паспорте и нарушении гарантийной пломбы (наклейки).

5. Потребитель в случае выявления недостатков прибора обязан известить об этом Продавца или Производителя в течение 10 дней с момента выявления недостатка прибора. В случае несвоевременного извещения о выявленных неисправностях, продавец, изготовитель или уполномоченная организация вправе отказать полностью или частично от удовлетворения предъявляемых претензий (ст.483 ГК РФ).

6. Прибор, сдаваемый для гарантийного обслуживания/ремонта, должен быть в чистом и собранном виде и в полной комплектации. В случае если прибор для гарантийного ремонта предоставляется грязным и/или в разобранном виде и/или не укомплектованным, продавец/изготовитель вправе отказать в проведении гарантийного ремонта.

7. Гарантийный ремонт производится при наличии в гарантийном талоне печати продавца, даты продажи и подписи продавца.

8. При отсутствии печати фирмы-продавца, даты продажи или подписи продавца гарантийный срок исчисляется с даты изготовления.

9. Гарантийный ремонт не производится при самостоятельном вскрытии (попытке вскрытия) или ремонте изделия вне гарантийной мастерской (нарушены пломбы, сорваны шлицы винтов, и т.п.).

10. Гарантийные обязательства не распространяются:

- на прибор без серийного номера, а также с удалённым, стёртым, нечитаемым и изменённым серийным номером;
- на лакокрасочное покрытие, ремень, воздушный фильтр;
- на прибор, который в течение гарантийного срока полностью выработал свой ресурс (коммерческая эксплуатация прибора, предназначенного для бытового использования);
- в случае неисправностей, вызванных использованием некачественных запчастей и принадлежностей;
- в случае внесения изменений в конструкцию прибора;
- в случае использования прибора не по назначению, указанному в паспорте товара;
- в случае неисправностей, вызванных несоблюдением требований по работе, техническому обслуживанию и хранению прибора, изложенных в настоящем паспорте;
- в случае наличия механических повреждений корпуса прибора (сколов, трещин и т.п.) и кабеля питания;
- в случае температурных повреждений корпуса;
- при наличии дефектов, вызванных попаданием внутрь посторонних предметов, жидкостей и т.п.;
- в случае, если неисправность вызвана работой компрессора при повышенном и пониженном напряжении электрической сети;
- в случае неисправностей, вызванных сильным внутренним загрязнением, как внешнем, так и внутреннем, ржавчине;
- на чистку и периодическое техническое обслуживание;
- на прибор при перегрузке статора или заклинивании ротора;
- на прибор с повреждениями или неисправностями, возникшими в результате использования с нарушениями требований эксплуатации паспорта прибора, использования не по назначению, а также естественного износа узлов и деталей, вызванного интенсивной эксплуатацией.

Данный документ не ограничивает определенные законом права потребителя, но дополняет и уточняет оговоренные законом обязательства, предполагающие соглашения сторон

Дорогой покупатель!

Т.М. «ВИХРЬ» выражает Вам огромную признательность за Ваш выбор. Мы делаем все возможное, чтобы наше оборудование удовлетворяло Вашим потребностям, а качество соответствовало лучшим мировым образцам.

Данная продукция имеет бытовое назначение.

Производитель устанавливает официальный срок службы на воздушный компрессор 5 лет, при условии соблюдения правил эксплуатации.

Моментом начала эксплуатации считается дата, указанная организацией-продавцом в гарантийном талоне.

12. ГАРАНТИЙНЫЙ ТАЛОН

Воздушный компрессор _____

зав № _____

модель _____

Дата продажи _____

Наименование и адрес торговой организации _____

М.П.

С правилами эксплуатации и условиями гарантии ознакомлен. Продукция получена в полной комплектации. Претензий к внешнему виду не имею.

ФИО и подпись покупателя

ГАРАНТИЙНЫЙ ТАЛОН

Описание дефекта,
№ прибора

М.П.

ГАРАНТИЙНЫЙ ТАЛОН

Описание дефекта,
№ прибора

М.П.

ГАРАНТИЙНЫЙ ТАЛОН

Описание дефекта,
№ прибора

М.П.

13. СЕРВИСНЫЕ ЦЕНТРЫ

- **Абакан**, Квартал Молодежный 12а к1, тел.: +7 908 326-30-10.
- **Армавир**, ул. Мичурина, д. 6, тел.: +7 (861) 376-38-46, +7 (962) 855-40-18.
- **Архангельск**, Окружное шоссе, д.9, тел.: +7 (952) 301-25-26.
- **Астрахань**, ул. Рыбинская, д.11, тел.: 8 (8512) 99-47-76.
- **Барнаул**, Южный проезд, 14 лит 6, тел: +7 (3852) 25-13-10.
- **Белгород**, ул. Константина Заслонова, д. 92к5, тел: +7 (472) 240-29-13.
- **Благовещенск**, ул. Промышленная 5А, тел.: +7 (914) 601-07-00; +7 (416) 231-98-68.
- **Братск**, ул.Коммунальная, здание 17, строение 2, тел: +7 (914) 939-23-72.
- **Брянск**, Московский проспект, 138Бс1, тел: +7 (4832) 59-06-44.
- **Великий Новгород**, ул. 3-я Сенная, д.2А, тел: +7 (964) 694-40-34.
- **Владивосток**, Днепровская улица, 102Ас2, тел: +7 (904) 624-03-29, +7 (423) 249-26-72.
- **Владимир**, ул. Казарменная, 2, тел.: +7 (492) 249-43-32.
- **Волгоград**, пр-т Волжский, 4к, тел.: +7 (844) 278-01-68 (доб. 2 - сервис).
- **Воронеж**, проспект Труда, д. 48Ф, тел.: +7 (473) 204-53-29.
- **Екатеринбург**, ул. Селькоровская, 114в, тел.: +7 (343) 384-57-25, +7 (965) 509-78-08.
- **Иваново**, ул. Наговицыной-Икрянистовой, д.6., тел +7 (493) 277-41-11.
- **Ижевск**, улица Пойма, 22литВ, тел.: +7 (3412) 91-87-10, +7 (341) 257-60-21.
- **Иркутск**, ул.Тракторная, д.28А/2, СКЦ Байкалит, складское помещение №5 тел: +7 (908) 660-41-57 (сервис), +7 (395) 270-71-62.
- **Йошкар-Ола**, ул. Дружбы, д. 111, тел. +7 (836) 249-72-32.
- **Казань**, ул. Габдуллы Тукая, д. 125., тел.: +7 (843) 206-03-65.
- **Калининград**, ул. Ялтинская, д. 129, тел: +7 (401) 276-36-09.
- **Калуга**, Дальняя улица, 17А, тел: +7 (965) 709-98-96, +7 (484) 292-23-76.
- **Кемерово**, ул. Радищева, д. 2/2 к4 вход Б1, тел: +7 (905) 907-38-69, +7 (384) 265-02-69.
- **Киров**, ул. Калинина, д. 38, тел.: +7 (833) 221-42-71, 21-71-41.
- **Кострома**, ул. Костромская, д.111, тел: 8 (4942) 46-73-76; 8 (4942) 46-18-59.
- **Краснодар**, ул. Алуштинская, 11, тел: +7 (989) 198-54-35; +7 (861) 203-46-92.
- **Красноярск**, ул. Калинина 68г, тел: 8(391)204-62-88.
- **Курган**, ул. Омская, д.171Б, тел: +7 (352) 263-09-25, 63-09-24.
- **Курск**, ул. Энгельса, д. 30. Тел.: +7 (471) 236-04-46, +7(906)692-64-46.
- **Липецк**, Ангарская улица, вл26, тел: +7 (474) 252-26-97, +7 (903) 028-97-96.
- **Магнитогорск**, ул .Вокзальная 1, строение 3 тел.: +7 (919) 342-82-12.
- **Москва**, Каширский проезд, 23с7, тел для заказа пропуска: +7 (495) 118-96-42 (за час до прибытия)).
- **Москва**, Павловская улица, 27с3, эт. 1, комн. 5, тел.: +7 (495) 215-25-73.
- **Московская область**, деревня Новая Купавна дом 9, тел.: +7 (495) 108-64-86 (доб. 2), +7 (968) 772-81-36.
- **Московская область**, г. Долгопрудный, мк-н Павельцево, Новое ш, д. 31, литер "Ч", тел.: +7 (495) 968-85-70.
- **Московская область**, Ленинский городской округ, рп. Горки Ленинские, СНТ Вятичи, д. 185. Тел.: +7 (495) 646-41-41.

- **Мурманск**, ул. Промышленная, 19, офис 406, тел.: 8 (8152) 65 61 90.
- **Набережные Челны**, ул.Магистральная, д.3А, тел.: +7 (855) 220-57-43.
- **Нижний Новгород**, Ларина 18 А, тел: +7 (831) 429-05-65 (доб. 2).
- **Нижний Тагил**, ул. Индустриальная 37, тел.: +7 (343) 596-37-60.
- **Новокузнецк**, ул. Производственная, 19/1, тел.: +7 (960) 931-71-41. +7 (384) 320-49-31.
- **Новороссийск**, Краснодарский край., г. Новороссийск, ул. Осоавиахима, д. 212, тел.: +7 (861) 730-94-54.
- **Новосибирск**, 1-е Мочищенское шоссе 1/4, тел.: 8 (383) 373-27-96.
- **Омск**, ул. Космический проспект, 109 стр.1 дверь 20, 2 этаж, тел: +7 (3812) 38-18-62 (сервисный центр), +7 (3812) 21-46-38 (отдел продаж).
- **Оренбург**, улица Базовая, 17 А, тел: +7 (353) 248-64-90.
- **Орёл**, пер. Силикатный, д.1, тел: +7 (486) 244-58-19.
- **Орск**, Орское шоссе, 6, тел: +7 (353) 237-62-89 (ориентир для поиска - Фуд Сервис Орск (51.239211, 58.485791)).
- **Пенза**, ул. Бумажников 17, тел: +7 (841) 222-46-79.
- **Пермь**, ул. Сергея Данщина, д. ба, корпус 1, тел.: +7 (342) 205-85-29.
- **Петрозаводск**, район Северная Промзона, ул. Заводская, д. 10 А, тел.: +7 (812) 309-87-08, +7 (921) 222-67-80. График работы: Пн - пт 09:00 - 18:00. Перерыв 13:00 - 14:00.
- **Псков**, ул. Леона Поземского, д.110Е, тел.: +7 (811) 229-62-64.
- **Пятигорск**, Черкесское шоссе д.1, тел.: +7 (968) 279-27-91, +7 (865) 220-58-50 (доб. 2).
- **Ростовская область, х. Ленинанкан**, ул. Севастопольская, д.44, тел.: +7 (938) 100-20-83.
- **Рязань**, пр-д Яблочкова, д. 8Г, тел.: +7 (491) 246-65-58.
- **Самара**, Советский р-н, ул. Заводское шоссе, д. 15А, литер "А", тел.: +7 (846) 206-05-52.
- **Санкт-Петербург**, Ириновский проспект дом 14, корпус 3, тел.: +7(812) 309-92-75.
- **Саранск**, ул. Пролетарская, д.130А, база Комбината "Сура", тел.: +7 (834) 222-36-37.
- **Саратов**, ул. Пензенская, д. 2, тел: +7 (845) 249-11-79.
- **Симферопольский район, село Перово**, улица Хачирашвили, 56, тел.: +7 (978) 091-19-58, +7 (3652) 66-97-48.
- **Смоленск**, Краснинское шоссе, дом 37б, стр. 2, тел.: +7 (481) 229-46-99.
- **Сочи**, ул. Транспортная, д. 28, тел: +7 (862) 226-57-45.
- **Ставропольский край, Михайловск**, улица Ленина, 162А, тел.: +7 (865) 220-65-62.
- **Стерлитамак**, ул. Кочетова 43А, тел.: +7 (347) 229-44-10.
- **Сургут**, ул. Базовая, д. 5, тел.: +7 (346) 275-82-31 (доб. 1 - офис, доб. 2 - сервис).
- **Тамбов**, ул. Волжская, д. 69, с7, тел.: 8 (4752) 50-37-96, +7 (964) 130-85-73.
- **Тверь**, ул. Коняевская, д.12, стр.1, тел.: +7 (482) 263-31-71, +7 (920) 185-48-77.
- **Тольятти**, ул. Коммунальная, д. 23, стр. 1, тел.: +7 (848) 265-12-05, +7 (964) 973-04-29.

- **Томск**, пр-т Фрунзе 119/5 ст1, тел.: +7 (952) 801-05-17.
- **Тула**, Ханинский проезд, д. 25/3, тел.: +7 (487) 274-02-53.
- **Тюмень**, Старый Тобольский тракт, 5-й километр, 1Ас3, тел.: +7 (345) 266-28-91.
- **Улан-Удэ**, ул. 502 км, д. 160в, тел.: +7 (301) 220-42-87.
- **Ульяновск**, Московское шоссе, 14, тел.: +7 (842) 227-06-30.
- **Уфа**, ул. Ульяновых, д. 65, корпус 7, литер "2Б", тел.: +7 (347) 214-53-59.
- **Хабаровск**, ул. Суворова, 80Н, тел.: +7 (421) 293-44-68.
- **Чебоксары**, Вурнарское шоссе, 11, тел.: +7 (8352) 35-53-83, +7-962-321-41-75.
- **Челябинск**, ул. Морская, д. 6/3, тел.: +7 (351) 222-43-15, 222-43-16.
- **Череповец**, ул. Гоголя, д 60, тел.: +7 (911) 517-87-92, +7 (820) 249-05-34.
- **Чита**, ул. Евгения Гаюсана, д. 48, стр. 5, тел. +7 (302) 228-44-79.
- **Шахты**, Ростовская область, пр-кт. Победы Революции, д. 1А, тел.: +7 (863) 303-56-10, +7 (909) 406-63-11.
- **Южно-Сахалинск**, пр-т Мира, 2 "Б"/5, корпус 8, тел.: +7 (424) 249-07-85.
- **Ярославль**, ул. Журавлева, 3Г, тел: +7 (485) 266-32-20.
- **Казахстан, г. Актобе**, жилой массив Шестихатка, д. 104/2, тел.: 8(7132)72-46-40, +7(708)589-34-01.
- **Казахстан, г. Алматы**, Илийский тракт, 29, тел: +7 (727) 225-47-45, 225-47-46.
- **Казахстан, г. Атырау**, пр-т Азаттык, 118Б, тел: +7 (7122) 30-85-06, +7 (700) 244-50-96.
- **Казахстан, г. Караганда**, ул. Складская 2А/1, тел.: +7 (707) 469-80-56.
- **Казахстан, г. Костанай**, ул. Каирбекова, 318/2, цокольный этаж, тел.: 87774451977.
- **Казахстан, г. Нур-Султан (Астана)**, ул. Циолковского, д. 4, склад 8а, тел.: +7 (771) 754-02-45.
- **Казахстан, г. Тараз**, ул. Санырак батыра, 47м, тел.: +7 777 932 86 18.
- **Казахстан, г. Усть-Каменогорск**, Самарское шоссе 9/5, тел.: 87084403219.
- **Казахстан, г. Шымкент**, ул. Сарбаздар 18. тел.: +7 (776) 808-50-05.
- **Казахстан, г Петропавловск**, ул. Универсальная 5. Тел: +7(708)589-69-00.
- **Республика Беларусь, г. Витебск**, проспект Фрунзе, д 81/24, помещение 2, тел.: + 375 25 502 19 10.
- **Республика Беларусь, г. Гомель**, ул. Текстильная, д. 9, тел.: 8 (029) 327 29 44, +375 44 510-60-00, +375 33 377-29-44, +375 23 229-39-18, +375 29 327-29-44.
- **Республика Беларусь, г. Гродно**, Промысловый пр., д. 12, тел.: +375 29 785-78-53.
- **Республика Беларусь, г. Минск**, ул. Притыцкого, д. 62/1, цокольный этаж, тел.: +375 29 7-629-629.
- **Республика Беларусь, г. Минск**, Партизанский проспект, д. 2, тел.:+375 (29) 397-02-87 (администратор).
- **Армения, г. Ереван**, улица Пушкина 51/18, тел.: +37491226998; +37441999226.

Актуальная информация по адресам сервисных центров и приобретению оригинальных запчастей также доступна на официальном сайте www.vihr.su в разделе Сервис и на сайте www.utake.ru

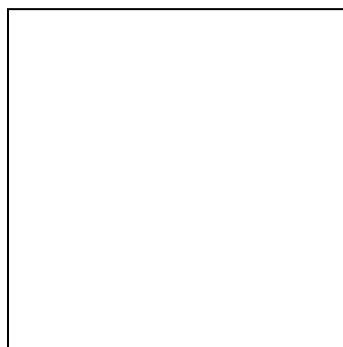

Изготовитель (импортер):

«Гонконг Юаньлин Маои Ко., Лимитед»
Адрес: 2003, 20 этаж, Башня 5, 33 Кантон роуд,
Чимсачёй, Коулун, Гонконг, почтовый код: 999007
Сделано в КНР

Ред. 1.7