



Компания GSC предоставляет своим клиентам качественные услуги по проектированию, монтажу и обслуживанию современных систем видеонаблюдения, систем ограничения доступа, пожарной безопасности и противопожарной защиты.

Уличная камера видеонаблюдения



Модель: EF-117
Цена: 10400 тг.



Техническая спецификация:

- Матрица EverFocus цветная
- Стандарт PAL
- Разрешение: 870 ТВЛ
- Мин. Освещение: 0.01 Люкс
- Функция День/Ночь. 2D-DNR. ИК
- Фильтр Объектив f3.6mm
- ИКподсветка 25 метров
- Антивандальный металлический корпус
- Классзащиты: IP65

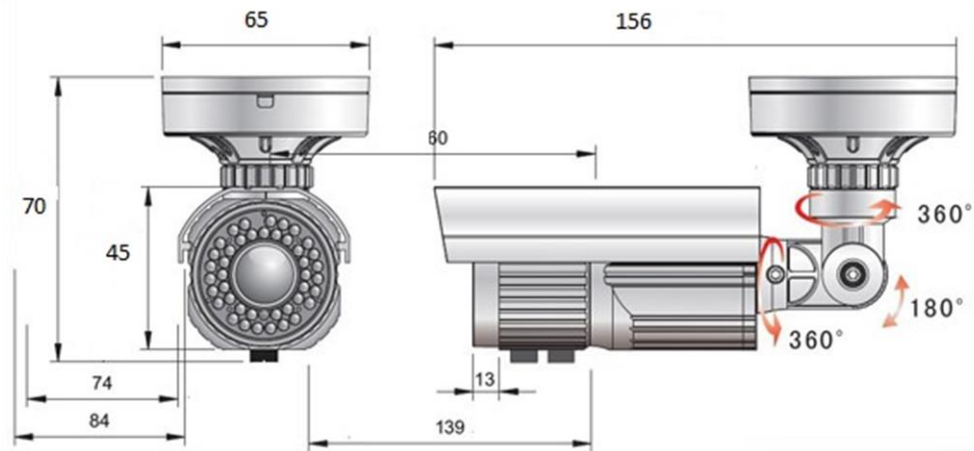



Внутренняя камера видеонаблюдения

Модель: EF-107P
Цена: 10700 тт.



Техническая спецификация:

- Матрица EverFocus цветная
- Стандарт PAL
- Разрешение: 870 ТВЛ
- Мин. Освещение: 0.01 Люкс
- Функция День/Ночь. 2D-DNR. ИК Фильтр Объектив f3.6mm
- ИК подсветка 25 метров
- Антивандальный металлический корпус
- Класс защиты: IP65

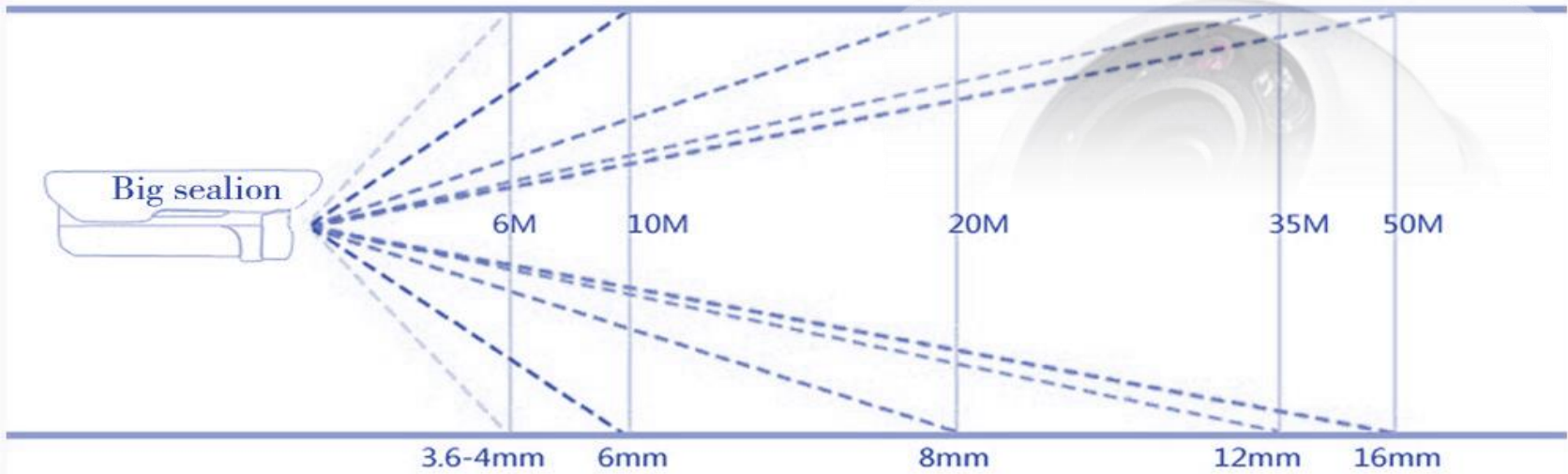

Видеорегистратор DVR



Техническая спецификация:

- Видео - 4кан. 4CH x 960h разрешение 960x576@100fps PAL;
- Компрессия: H.264;
- Носители: 1xHDD SATA 4 GB; VGA 1280x1024; 2xUSB; 1xRS485;
- Сеть: Ethernet 10/100M, TCP/IP, DDNS, E-Mail;
- Запись по движению;
- Видеонаблюдение на базе мобильных устройств;
- Управление PTZ камерами;
- Цифровое увеличение изображения X10 Zoom;
- Русское меню (HDD нет в комплекте)

Модель: MDS-404
Стоимость: 18 000 тг.





Преимущества работы с нами

Всё включено

- Работая с нами, вы получаете не только оборудование, но и полный комплекс из подбора, настройки оборудования, технической поддержки системы видеонаблюдения.

Качество

- Наша компания является дистрибьютором известнейших мировых брендов, лидеров в области систем безопасности.
- На всё оборудование действует гарантия от 12 месяцев, в случае любой неисправности мы в течение рабочего дня произведем ремонт вышедшего из строя оборудования.

Дополнительно мы предоставляем сервисное обслуживание систем безопасности, включающее в себя:

- Ежемесячный осмотр и диагностику, позволяющую выявлять проблемы на ранней стадии.
- Ежегодное сервисное обслуживание, прочистка всех агрегатов и комплексная диагностика всех узлов систем.

Правильная эксплуатация, позволяет гарантированно продлить срок службы системы.

Стоимость

- Важным условием успешного сотрудничества мы считаем стремление к минимизации затрат наших клиентов на обеспечение комплексной защиты объектов. Мы предлагаем два варианта стандартного решения по видео наблюдению, «Эконом» и «Бизнес». Каждый из этих пакетов предусматривает возможность просмотра видеонаблюдения в режиме онлайн, с мобильного телефона, посредством интернет браузера и просмотра видео архива при помощи компьютера.
- Мы подберем для Вас оптимальный комплект оборудования для решения нестандартных задач, если этого требует ситуация.

Монтаж

- Выезд мастера и составление коммерческого предложения осуществляется в течение 1-2 дней после оформления заявки. Монтажные работы компания обязуется произвести в течение 7-ми рабочих дней. При необходимости компания может предусмотреть возможность монтажа оборудования в более короткие сроки. Стоимость монтажных работ зависит от сложности монтажных работ и от протяженности прокладки кабелей.

Контактная информация



По всем вопросам, просьба обращаться по указанной ниже контактной информации:

С уважением,

Нуржан Альжаппаров

Mobile: +7 701 952 02 51

Site: <http://gsco.satu.kz/>

Email: gsc_co@mail.ru